



# Avaya IP Office에서 9600 시리즈 전화기 사용하기

## 알림

Avaya Inc.는 본 문서의 발행 시점에서 문서의 내용에 완전성과 정확성을 기하기 위해 합리적 노력을 기울였으며, 오류에 대해서는 일체 책임을 지지 않습니다. Avaya Inc.는 일체의 개인이나 조직에게 통보할 의무 없이 본 문서의 정보에 대해 변경 및 수정할 권리를 보유합니다.

## 문서 책임 면제 조항

"문서"는 다양한 매체로 발행한 정보를 의미하며, 여기에는 일반적으로 제품 사용자가 사용할 수 있도록 한 제품 정보, 작동 지침 및 성능 사양이 포함되어 있을 수 있습니다. 마케팅 자료는 문서에 포함되지 않습니다. Avaya는 그러한 수정, 추가 또는 삭제가 Avaya에 의해 또는 Avaya를 대신하여 명시적으로 수행된 경우를 제외하고, 문서의 원 발행본에 대한 수정, 추가 또는 삭제에 대해 일체 책임을 지지 않습니다. 최종 사용자는 최종 사용자에 의한 이 문서의 수정, 추가 또는 삭제에 의해 발생하는 또는 이와 연관되는 모든 청구, 소송, 요구 및 판결에 대해 Avaya, Avaya의 대리인, 고용인 및 직원에게 법적 책임을 지우지 않고 손해를 입히지 않을 것에 동의합니다.

## 링크 책임 면제 조항

Avaya는 이 사이트 또는 Avaya에서 제공하는 문서 내에서 참조용으로 링크된 웹 사이트의 내용 또는 신뢰성에 대해 일체 책임을 지지 않습니다. 또한 보증 기간 중 Avaya 고객과 타사에게 "보증 및 제품 수령 주기" 링크의 Avaya 지원 웹 사이트 <https://support.avaya.com/helpcenter/getGenericDetails?detailId=C20091120112456651010> 또는 Avaya에서 지정한 후속 사이트를 통해 Avaya의 표준 보증 언어와 이 제품의 지원과 관련된 정보가 제공됩니다. 미국 및 캐나다 이외 지역의 공인 Avaya 채널 파트너로부터 제품을 구입한 경우 Avaya가 아닌 해당 Avaya 채널 파트너에 의해 보증이 제공됩니다.

## 보증

Avaya에서는 Avaya 하드웨어 및 소프트웨어에 대한 제한적 보증을 제공합니다. 제한적 보증 조건에 대해서는 판매 계약서를 참조하십시오. 또한 보증 기간 중 Avaya 고객과 타사에게 "보증 및 제품 수령 주기" 링크의 Avaya 지원 웹 사이트 <https://support.avaya.com/helpcenter/getGenericDetails?detailId=C20091120112456651010> 또는 Avaya에서 지정한 후속 사이트를 통해 Avaya의 표준 보증 언어와 이 제품의 지원과 관련된 정보가 제공됩니다. 미국 및 캐나다 이외 지역의 공인 Avaya 채널 파트너로부터 제품을 구입한 경우 Avaya가 아닌 해당 Avaya 채널 파트너에 의해 보증이 제공됩니다.

"호스팅 서비스"란 Avaya 또는 공인 Avaya 채널 파트너(해당하는 경우)로부터 구입한 것으로, 호스팅 SAS 또는 해당하는 호스팅 서비스에 관한 기타 서비스 설명서에 자세히 설명되어 있는 Avaya 호스팅 서비스 구독을 의미합니다. 호스팅 서비스 구독을 구입한 경우 진술한 제한적 보증이 적용되지 않을 수 있으며, 해당하는 호스팅 서비스에 관한 기타 서비스 설명서에 자세히 설명된 대로 호스팅 서비스와 연관된 지원 서비스를 받을 수 있습니다. 자세한 내용은 Avaya 또는 Avaya 채널 파트너에 문의하십시오.

## 호스팅 서비스

다음은 Avaya 또는 Avaya 채널 파트너로부터 호스팅 서비스 구독을 구입한 경우에 적용됩니다. 호스팅 서비스에 대한 이용 약관은 Avaya 웹 사이트(<https://support.avaya.com/licenseinfo>)의 "호스팅 서비스에 대한 Avaya 이용 약관" 링크 또는 Avaya에서 지정한 후속 사이트에서 확인할 수 있으며, 호스팅 서비스에 액세스하거나 호스팅 서비스를 사용하는 모든 사용자에게 적용됩니다. 호스팅 서비스에 액세스하거나 다른 사람이 액세스하도록 허용할 경우 귀하와 귀하를 대신해 작업을 수행하는 사람 및 귀하가 속한 조직(이하 "귀하" 또는 "최종 사용자")은 이용 약관에 동의하게 됩니다. 회사 또는 기타 법인을 대신해 이용 약관에 동의하는 경우 이는 귀하에게 해당 주체에서 이러한 이용 약관에 구속되도록 할 권한이 있음을 진술하는 것입니다. 상기 권한이 없거나 이러한 이용 약관에 동의하지 않으려면 호스팅 서비스에 액세스하거나 사용해서는 안 되며, 누구에게도 호스팅 서비스에 액세스하거나 사용할 권한을 부여해서는 안 됩니다.

## 라이선스

Avaya 웹사이트([HTTPS://SUPPORT.AVAYA.COM/LICENSEINFO](https://support.avaya.com/licenseinfo)) 또는 Avaya에서 지정한 후속 사이트에서 찾아볼 수 있는 "Avaya 소프트웨어 라이선스 조건(Avaya 제품)"은 Avaya 소프트웨어를 다운로드, 사용 및/또는 설치하고, Avaya 또는 Avaya 채널 파트너와의 상업적 계약을 통해 Avaya Inc., 모든 Avaya 자회사 또는 Avaya 채널 파트너(해당하는 경우)로부터 소프트웨어를 구입한 모든 사람에게 적용됩니다. Avaya가 서면으로 달리 동의한 경우를 제외하고, Avaya, Avaya 자회사 또는 Avaya 채널 파트너가 아닌 다른 곳에서 소프트웨어를 구입한 경우 Avaya는(는) 이 라이선스를 연장하지 않으며, 라이선스 없이 소프트웨어를 사용하거나 판매하는 행위가 적발될 경우 법적인 조치를 취할 권리를 보유합니다. 본 소프트웨어의

설치, 다운로드나 사용, 또는 타인에게 그렇게 하도록 허용하는 것은 귀하, 귀하의 대리인 및 본 소프트웨어를 설치, 다운로드 또는 사용하는 단체(이하 "귀하" 및 "최종 사용자"는 동일인을 지칭)가 본 조건에 동의하는 것이며 귀하와 AVAYA INC. 또는 해당 Avaya 협력 업체("Avaya") 간의 계약이 법적인 구속력을 갖게 됨을 의미합니다.

Avaya는 다음에 기술된 라이선스 유형의 범위 내에서 사용자에게 라이선스를 부여합니다(Heritage Nortel 소프트웨어 제외). 적정 라이선스 범위는 아래에 자세히 설명되어 있습니다. 주문 설명서에 라이선스 유형이 명시되어 있지 않은 경우 적용되는 라이선스는 해당되는 경우 지정 시스템 라이선스(DS) 섹션에 명시된 대로 지정 시스템 라이선스가 됩니다. 이 문서 또는 사용자에게 제공되는 그 밖의 자료에 다른 라이선스 수 또는 용량 단위가 별도로 명시되지 않는 한 적정 라이선스 수와 라이선스가 부여되는 용량 단위는 1개입니다. "소프트웨어"는 독립형 제품, 하드웨어에 사전 설치된 제품이거나, 업그레이드, 업데이트, 패치, 버그 수정판 또는 그 수정 버전이거나 관계없이 Avaya 또는 Avaya 채널 파트너가 제공하는 객체 코드의 컴퓨터 프로그램을 의미합니다. "지정된 프로세서"는 하나의 독립형 컴퓨팅 장치를 의미합니다. "서버"는 여러 사용자가 액세스할 소프트웨어 애플리케이션을 호스트(물리적 또는 가상으로)하는 지정된 프로세서입니다. "인스턴스"는 (i) 하나의 실제 컴퓨터 또는 (ii) 하나의 배포된 소프트웨어 "VM"(가상 컴퓨터)이나 이와 유사한 배포에서 특정 시점에 실행되는 단일 소프트웨어 사본을 의미합니다.

## 라이선스 유형

지정 시스템 라이선스(DS). 최종 사용자는 1) 주문에 표시된 수까지 지정된 프로세서 수, 또는 2) 명령, 설명서에 명시된 대로 또는 Avaya의 서면 승인을 받은 경우 소프트웨어의 최대 인스턴스 수에 해당하는 경우에만 소프트웨어의 각 복사본 또는 인스턴스를 설치하고 사용할 수 있습니다. Avaya는 유형, 일련 번호, 기능 키, 인스턴스, 위치 또는 기타 특수 지정별로 주문에서 지정된 프로세서를 식별하도록 규정하거나 Avaya가 이를 위해 별도로 정한 전자적 수단을 통해 최종 사용자가 위의 식별 정보를 Avaya에 제공할 것을 요구할 수 있습니다.

동시 사용자 라이선스(CU). 주문이나 문서에 명시된 대로 또는 서면으로 Avaya가 승인한 대로, 최종 사용자는 허가받은 단위 수가 지정된 시간에 소프트웨어에 액세스하여 사용하는 한, 여러 대의 지정 프로세서나 하나 이상의 서버에 해당 소프트웨어를 설치하고 사용할 수 있습니다. "단위"는 Avaya가 단독 재량에 따라 라이선스의 가격을 책정하는 기준 단위이며, 상담원, 포드 또는 사용자, 개인이나 회사에서의 직무(예: 웹마스터 또는 도움말 데스크) 명의로 된 전자 메일 또는 음성 메일 계정 또는 한 사용자가 인터페이스로 소프트웨어에 접속하는 것을 허용하는 소프트웨어상에서 사용되는 관리 데이터베이스의 디렉터리 항목 등이 될 수 있습니다. 단위는 식별된 특정 서버 또는 소프트웨어의 인스턴스에 연계되어 있을 수 있습니다.

클러스터 라이선스(CL). 최종 사용자는 각 복사본 또는 소프트웨어 인스턴스를 주문이나 문서에 명시된 대로 또는 Avaya에서 서면으로 승인한 수만큼만 설치하고 사용할 수 있으며, 언급되지 않은 경우 기본값은 클러스터 1개입니다.

엔터프라이즈 라이선스(EN). 최종 사용자는 주문이나 문서에 명시된 대로 또는 서면으로 Avaya가 승인한 대로 소프트웨어 인스턴스를 무제한 및 전사적으로 사용하기 위해서만 소프트웨어의 각 복사본 또는 인스턴스를 설치하고 사용할 수 있습니다.

명명된 사용자 라이선스(NU). 최종 사용자는 (i) 권한을 부여받은 명명된 사용자(아래에 정의)별로 하나의 지정된 프로세서나 서버에 소프트웨어 사본 또는 인스턴스를 설치하고 사용하거나 (ii) 주문이나 문서에 명시된 대로 또는 서면으로 Avaya가 승인한 대로, 권한을 부여받은 명명된 사용자가 액세스하고 사용하는 소프트웨어에 한해 서버에 해당 소프트웨어의 사본 또는 인스턴스를 설치하고 사용할 수 있습니다. "명명된 사용자"는 소프트웨어에 액세스하고 소프트웨어를 사용하도록 Avaya에서 명시적으로 승인한 사용자 또는 장치를 의미합니다. "명명된 사용자"는 Avaya의 단독 재량에 따라 제한 없이 이름, 회사 기능(예: 웹 마스터 또는 안내 데스크), 개인이나 회사 기능 명의로 된 이메일 또는 음성 메일 계정 또는 한 사용자가 소프트웨어와 인터페이스로 접속할 수 있도록 허용하는 소프트웨어에서 사용되는 관리 데이터베이스의 디렉터리 항목으로 지정할 수 있습니다.

Shrinkwrap 라이선스(SR). 주문이나 문서에 명시된 대로 또는 서면으로 Avaya가 승인한 대로, 최종 사용자는 소프트웨어에 수반되거나 적용되는 "shrinkwrap" 또는 "clickthrough" 라이선스("Shrinkwrap 라이선스")와 같은 해당 라이선스 계약의 사용 약관에 따라 소프트웨어를 설치하고 사용할 수 있습니다.

트랜잭션 라이선스(TR). 최종 사용자는 지정된 기간 중에 지정된 뒤의 트랜잭션 횟수만큼, 그리고 주문이나 문서에 명시된 대로 또는 서면으로 Avaya가 승인한 대로, 소프트웨어를 사용할 수 있습니다. '트랜잭션'은 Avaya가 재량에 따라 라이선스 가격의 기준으로 삼는

단위로, 사용량, 액세스, 상호작용(클라이언트/서버 또는 고객/조직 간 상호작용) 또는 지정된 기간 내에 이루어진 소프트웨어의 사용(예: 시간별, 일별, 월별)으로 측정할 수 있으며, 측정 방식은 이에 국한되지 않습니다. 트랜잭션의 예시로는 통화 대기가 활성화되어 있을 때 재생되는 각 인사말/메시지, 각 개인 맞춤형 홍보(모든 채널), 각 콜백 작업, 각 실시간 상담 또는 웹 채팅 세션, 각 통화 라우팅 또는 착신전환(모든 채널) 등이 있습니다. 최종 사용자는 Avaya의 사전 동의 및 추가 요금 지불 없이 정해진 트랜잭션 수를 초과할 수 없습니다.

### Heritage Nortel 소프트웨어

"Heritage Nortel Software"는 Avaya가 2009년 12월, Nortel Enterprise Solutions Business 구매 시 포함된 소프트웨어를 의미합니다. Heritage Nortel 소프트웨어는 <https://support.avaya.com/LicenseInfo>에 있는 "Heritage Nortel Products" 링크의 Heritage Nortel 제품 목록 또는 Avaya에서 지정한 후속 사이트에 나와 있습니다. Heritage Nortel 소프트웨어에 대해 Avaya는 권한이 부여된 활성화 또는 권한이 부여된 사용 수준이지만, 이 문서에 지정된 목적에 대해서만, 그리고 Avaya 장비에 포함된 대로만, Avaya 장비에서의 실행에 대해서만 또는 Avaya 장비와의 통신에 대해서만 아래에 제공된 Heritage Nortel 소프트웨어를 사용할 수 있는 라이선스를 고객에게 부여합니다. Heritage Nortel 소프트웨어에 대해 부과되는 비용은 주문 또는 송장에서 지정한 대로 권한이 부여된 사용 또는 활성화 정도에 따라 달라질 수 있습니다.

### 저작권

달리 명시적으로 언급한 경우를 제외하고 이 사이트의 자료, Avaya에서 제공하는 문서, 소프트웨어, 호스팅 서비스 또는 하드웨어의 사용은 금지됩니다. 콘텐츠의 선택, 배열 및 디자인을 포함하여 이 사이트의 모든 콘텐츠, Avaya에서 제공하는 문서, 호스팅 서비스 및 제품은 Avaya 또는 사용 허가자가 소유하며 데이터베이스 보호와 관련된 독자적인 권리를 포함한 저작권 및 기타 지적 재산권법에 의해 보호됩니다. Avaya에서 명시적으로 승인하지 않는 한, 코드 및 소프트웨어를 포함한 일부 또는 전체 콘텐츠는 어떤 방식으로든 수정, 복사, 복제, 재발행, 업로드, 게시, 전송 또는 배포할 수 없습니다. Avaya의 서면 동의 없이 무단으로 복제, 전송, 보급, 저장 및/또는 사용하는 것은 해당 법규에 의거하여 민형사상의 범죄 행위가 될 수 있습니다.

### 가상화

다음은 제품이 가상 기계에 배포된 경우 적용됩니다. 제품마다 고유한 주문 코드와 라이선스 유형이 있습니다. 따라서 별도로 명시하지 않는 한, 제품의 각 인스턴스를 별도로 주문하고 라이선스를 획득해야 합니다. 예를 들어 최종 사용자 고객 또는 Avaya 채널 파트너가 동일 유형 제품의 두 인스턴스를 설치하려면 해당 유형의 제품을 두 개 주문해야 합니다.

### 제3자 조건

"타사 구성 요소"는 본 소프트웨어에 포함된 특정 소프트웨어 프로그램 또는 그 일부를 의미합니다. 또는 호스팅 서비스는 소프트웨어의 특정 부분을 사용할 권리에 관한 약관("타사 약관")이 포함된 타사 계약에 따라 배포된 소프트웨어(오픈 소스 소프트웨어 포함)("타사 구성 요소")를 포함할 수 있습니다. 필요에 따라 배포된 Linux OS 소스 코드(Linux OS 소스 코드를 배포한 제품의 경우)와 관련이 있고 타사 구성 요소의 저작권자와 이에 적용되는 타사 이용 약관을 명시하는 정보는 제품, 문서 또는 Avaya 웹 사이트(<https://support.avaya.com/Copyright>) 또는 Avaya에서 지정한 후속 사이트에서 확인할 수 있습니다. 제3자 계약 조건으로 지정된 오픈 소스 소프트웨어 라이선스 조건은 이러한 소프트웨어 라이선스 조건에 부여된 라이선스 권한과 일치하며 오픈 소스 소프트웨어의 수정 및 배포와 같이 사용자에게 유리한 혜택을 주는 추가 권한을 포함할 수 있습니다. 제3자 계약 조건은 적용 가능한 제3자 제품 구성 요소와 관련하여 이 소프트웨어 라이선스 조건이 적용 가능한 제3자 제품 조건보다 더 많은 제한을 부과하는 한 이러한 소프트웨어 라이선스 조건을 우선합니다.

다음은 H.264(AVC) 코덱이 제품과 함께 배포된 경우에만 적용됩니다. 소비자의 개인적인 사용 또는 (i) AVC 표준을 준수하는 비디오 인코딩("AVC 비디오") 및/또는 (ii) 개인적인 활동에 참여하거나 AVC 비디오를 제공할 권한이 있는 비디오 공급자로부터 구입한 소비자가 인코딩한 AVC 비디오 디코딩에 대해 대가를 받지 않는 기타 사용의 경우 본 제품은 AVC 특허 포트폴리오 라이선스에 따라 사용이 허가됩니다. 그 외에 허용되거나 다른 용도가 함축된 라이선스는 없습니다. 자세한 내용은 MPEG LA, L.L.C.에서 확인할 수 있습니다. [HTTP://WWW.MPEGLA.COM](http://www.mpegla.com)을 참조하십시오.

### 서비스 공급자

다음은 Avaya 제품 또는 서비스의 Avaya 채널 파트너 호스팅 제품에 적용됩니다. 제품 또는 호스팅 서비스는 제3자 제품 조건에 해당하는 제3자 제품 구성 요소를 사용할 수 있으며 서비스 제공업체는

제3자 공급업체로부터 직접 독립적으로 사용 허가를 받아야 합니다. Avaya의 채널 파트너 호스팅 제품은 Avaya에서의 서면 승인을 받아야 하며 호스팅 제품을 사용하거나 특정 제3자 소프트웨어에 포함되는 경우(Microsoft 소프트웨어 또는 코덱을 포함하되, 이에 국한되지 않음) Avaya 채널 파트너는 Avaya 채널 파트너 비용으로, 적용 가능한 제3자 공급업체로부터 직접 적용 가능한 라이선스 계약을 독립적으로 확보해야 합니다.

코덱과 관련하여 Avaya 채널 파트너가 H.264 코덱 또는 H.265 코덱을 사용하거나 내장한 제품을 호스팅하는 경우 Avaya 채널 파트너는 Avaya 채널 파트너가 모든 관련 요금 및/또는 로열티에 대해 책임을 진다는 사실을 인정하고 이에 동의합니다. H.264(AVC) 코덱은 소비자의 개인적인 사용 또는 (i) AVC 표준을 준수하는 비디오 인코딩("AVC 비디오") 및/또는 (ii) 개인적인 활동에 참여하거나 AVC 비디오를 제공할 권한이 있는 비디오 공급자로부터 구입한 소비자가 인코딩한 AVC 비디오 디코딩에 대해 대가를 받지 않는 기타 사용의 경우 본 제품은 AVC 특허 포트폴리오 라이선스에 따라 사용이 허가됩니다. 그 외에 허용되거나 다른 용도가 함축된 라이선스는 없습니다. H.264(AVC) 및 H.265(HEVC)에 대한 자세한 정보는 MPEG LA, L.L.C.에서 얻을 수 있습니다. [HTTP://WWW.MPEGLA.COM](http://www.mpegla.com)을 참조하십시오.

### 법률 준수

귀하는 Avaya 제품이 사용되는 국가 또는 지역에서 통화 기록, 데이터 개인 정보, 지적 재산권, 영업 비밀, 사기 및 음악 공연권과 관련된 법률 및 규정을 포함하여(이에 국한되지 않음) 적용 법률 및 규정을 준수하는 것은 귀하의 책임임을 인정하고 동의합니다.

### 시스템 불법 이용 방지

"통화 도용"은 회사 직원이나 대리인, 하청 계약자 또는 운영 업체 등에 속하지 않은 허가받지 않은 집단이 사용자의 통신 시스템을 무단으로 사용하는 경우입니다. 시스템과 관련된 통화 도용 위험이 있을 수 있으며 만일 통화 도용이 발생하는 경우, 통신 서비스에 상당한 추가 요금이 부과될 수 있습니다.

### Avaya의 시스템 불법 이용 대처

통화 도용이 의심되어 기술적 도움이나 지원이 필요한 경우 기술 서비스 센터 통화 대응 대처 핫라인 +1-800-643-2353(미국 및 캐나다)으로 전화하십시오. 추가 지원 전화번호는 Avaya 지원 웹 사이트(<https://support.avaya.com>) 또는 Avaya에서 지정한 후속 사이트에서 확인할 수 있습니다.

### 보안 취약점

Avaya의 보안 지원 정책에 대한 정보는 <https://support.avaya.com/security>의 보안 정책 및 지원 섹션에서 확인할 수 있습니다.

의심스러운 Avaya 제품 보안 취약점은 Avaya 제품 보안 지원 플로우(<https://support.avaya.com/css/P8/documents/100161515>)에 따라 처리됩니다.

### 등록 상표

이 사이트에 표시된 상표, 로고 및 서비스 상표("상표"), Avaya에서 제공하는 문서, 호스팅 서비스 및 제품은 Avaya, 자회사, 라이선스 제공자, 공급업체 또는 기타 타사의 등록 또는 미등록 상표입니다. Avaya 또는 해당 상표를 소유한 타사로부터의 사전 서면 동의 없이는 사용자가 해당 상표를 사용할 수 없습니다. 본 사이트, 문서, 호스팅 서비스 및 제품에 포함되지 않은 것은 Avaya 또는 해당 타사의 서면 동의 없이는 해당 상표에 대한 모든 라이선스나 권리를 신뢰보호 원칙에 의거 암시적으로 허용하지 않은 것으로 간주합니다.

Avaya는 Avaya Inc.의 상표입니다.

Avaya가 아닌 모든 상표는 해당 소유자의 자산입니다.

Linux<sup>®</sup>는 미국 및 기타 국가에서 사용되는 Linus Torvalds의 상표입니다.

# 목차

<b>1파트: 귀하의 전화</b> .....	11
<b>1장: 전화기 개요</b> .....	12
중요한 보안 정보.....	12
9608 전화기.....	13
9611 전화기.....	14
9621 전화기.....	15
9641 전화기.....	16
버튼 모듈.....	17
전화기 받침대.....	17
<b>2장: 전화 키 및 디스플레이</b> .....	18
전화기 키.....	18
통화 소프트 키.....	19
프로그램 가능 기능 버튼.....	20
터치 스크린 작업.....	21
<b>3장: 상태 표시</b> .....	22
상태 아이콘.....	22
상태 문자.....	22
<b>4장: 표시 버튼</b> .....	24
통화 상태 화면 버튼.....	25
브리지 표시 버튼.....	26
통화 커버리지 버튼.....	26
회선 표시 버튼.....	26
<b>2파트: 전화 걸기 및 통화 응답</b> .....	28
<b>5장: 전화 걸기</b> .....	29
전화 걸기.....	29
추가 전화 걸기.....	30
연락처에서 전화 걸기.....	30
통화 로그에서 전화 걸기.....	31
이전 번호로 재발신.....	31
목록 모드에서 재다이얼.....	32
마지막 번호 모드로 재다이얼.....	32
호출 전화 걸기.....	32
통화중 표시.....	33
일괄 전화 걸기.....	33
일괄 모드에서 번호로 전화 걸기.....	34
일괄 전화 걸기 사용/사용 안 함.....	34
번호 보류.....	35
통화 볼륨 조정.....	35
통화 음소거 처리.....	35
통화 종료.....	36
<b>6장: 통화 응답</b> .....	37

발신자 표시.....	37
새 통화 응답.....	38
다른 전화에 응답.....	39
음성 메일로 통화 전환.....	39
통화 경보 음소거(무시).....	40
수신 통화 끊기.....	40
호출 통화.....	41
다른 통화 표시.....	41
통화 픽업 사용.....	41
통화 픽업 단축 코드.....	42
<b>7장: 재발신.....</b>	<b>44</b>
목록 모드에서 재다이얼.....	44
이전 번호로 재발신.....	44
재발신 모드 선택.....	45
<b>8장: 통화 호 전환.....</b>	<b>46</b>
통화를 음성 메일로 호 전환.....	46
보류 통화 호 전환.....	47
휴대폰으로 통화 호 전환.....	48
<b>9장: 통화 보류.....</b>	<b>49</b>
회의 통화 보류.....	49
통화 보류.....	50
통화 보류 해제.....	50
통화 간 전환.....	50
보류 통화 호 전환.....	51
<b>10장: 통화 파크.....</b>	<b>52</b>
약식 코드 파크.....	52
통화 파크(기능 메뉴).....	53
상태 메뉴를 사용하여 통화 파크 취소.....	53
파크 및 호출.....	54
<b>11장: 다자간 통화.....</b>	<b>56</b>
다자간 통화 시작.....	56
일반 통화를 다자간 통화로 전환.....	57
보류 기능을 사용하여 다른 통화자 추가.....	57
보류 기능을 사용하지 않고 다른 통화자 추가.....	57
회의 세부 정보 보기.....	58
통화자 연결 끊기/음소거.....	59
회의 통화 보류.....	59
다자간 통화에서 나가기.....	59
상황에 맞는 회의.....	60
다자간 통화 약식 코드.....	61
<b>3파트: 통화 착신전환.....</b>	<b>62</b>
통화 착신전환 옵션.....	62
<b>12장: 착신 전환.....</b>	<b>64</b>
무조건 착신전환(상태 메뉴).....	65
무조건 착신전환(기능 메뉴).....	66

통화중/무응답 착신전환(기능 메뉴).....	66
무응답 착신전환(상태 메뉴).....	67
통화중 착신전환(상태 메뉴).....	68
통화 전달 약식 코드.....	68
<b>13장: 방해 금지</b> .....	70
방해 금지 켜기/끄기(기능 메뉴).....	70
방해 금지 끄기(상태 메뉴).....	71
방해 금지 예외.....	71
방해 금지 약식 코드.....	72
<b>14장: 연결 내선</b> .....	73
연결 내선(기능 메뉴).....	73
연결 내선(상태 메뉴).....	74
연결 내선 추가(기능 메뉴).....	74
연결 내선(상태 메뉴).....	75
연결 내선 약식 코드.....	75
<b>15장: 트위닝</b> .....	77
모바일 트위닝 켜기.....	78
트위닝 번호 변경.....	78
휴대폰으로 통화 호 전환.....	79
트위닝된 통화 끊어받기.....	79
모바일 트위닝 끄기.....	79
대체 트위닝 켜기.....	80
대체 트위닝 끄기.....	80
<b>4파트: 연락처 및 통화 로그</b> .....	82
<b>16장: 연락처</b> .....	83
디렉토리 검색 작업 방법.....	84
외부 연락처 관리.....	87
연락처 보기.....	87
디렉토리에서 전화 걸기.....	88
다른 기능용 디렉토리 사용.....	89
새 연락처 추가.....	89
통화 로그에서 연락처 추가.....	90
연락처 편집.....	90
연락처 삭제.....	91
<b>17장: 통화 로그 사용</b> .....	93
부재중 통화.....	93
부재중 그룹 통화.....	93
통화 로그에 액세스.....	94
통화 로그에서 전화 걸기.....	94
통화 세부 정보 보기.....	95
통화 로그에서 통화 삭제.....	96
전체 통화 로그 삭제.....	96
연락처에 통화 로그 통화 추가.....	97
<b>5파트: 음성 메일</b> .....	98
<b>18장: 음성 메일</b> .....	99

메시지 알림 표시.....	99
비주얼 음성 메뉴에 액세스.....	100
비주얼 음성을 사용하여 메시지 확인.....	100
메시지 남기기.....	101
음성 메일 이메일 사용.....	102
사서함 인사말 레코딩.....	102
이름 녹음.....	103
음성 메일 암호 변경.....	104
음성 메일 켜기/끄기 설정.....	104
통화를 음성 메일로 호 전환.....	105
수신 통화를 사서함에 보내기.....	105
음성 메일 약식 코드.....	105
기타 사서함 안내서.....	106
<b>6파트: 기타 기능.....</b>	<b>107</b>
<b>19장: 계정 코드.....</b>	<b>108</b>
강제 계정 코드.....	108
계정 코드 수동 입력.....	109
<b>20장: 헤드셋 작업.....</b>	<b>110</b>
헤드셋 사용.....	110
헤드셋 발신자 볼륨.....	111
자동 음량 제어.....	111
기본 핸즈프리 오디오 경로.....	111
블루투스 헤드셋 사용.....	112
블루투스 지원 사용.....	112
블루투스 헤드셋 페어링.....	112
페어링된 헤드셋 선택.....	113
헤드셋 알림 사운드.....	113
<b>21장: 핸즈프리 스피커 작업.....</b>	<b>115</b>
핸즈프리 사용.....	115
스피커 볼륨.....	116
기본 오디오 경로.....	116
자동 음량 제어.....	116
<b>22장: 로그인/로그아웃.....</b>	<b>118</b>
로그인.....	119
다른 사용자의 전화기에 로그인.....	119
"로그인되지 않음" 상태인 전화기에 로그인.....	119
등록되지 않은 전화기에 로그인.....	120
로그아웃.....	120
보안 PIN 변경.....	121
전화기 잠금.....	121
전화기 잠금해제.....	122
자동 잠금.....	122
로그인 단축 코드.....	123
<b>23장: 그룹.....</b>	<b>125</b>
그룹 구성원 자격.....	125

그룹 멤버십 켜기/끄기(상태 메뉴) 전환.....	126
그룹 멤버십 켜기/끄기(기능 메뉴).....	126
그룹 서비스 상태 및 대체.....	127
그룹 서비스 상태 변경(기능 메뉴).....	127
그룹의 서비스 상태 변경(상태 메뉴).....	128
현재 강조 표시된 힌트 그룹의 대체 대상 변경.....	129
약식 코드.....	129
<b>7파트: 전화기 구성.....</b>	<b>131</b>
<b>24장: 벨소리 제어.....</b>	<b>132</b>
벨소리 비활성.....	132
시각 경보.....	132
커버리지 링.....	133
벨소리 볼륨.....	133
내부 자동 응답.....	134
<b>25장: 디스플레이 제어.....</b>	<b>135</b>
디스플레이 밝기.....	135
디스플레이 대비.....	136
마지막 통화 시간 표시.....	136
통화 타이머 표시.....	137
표시 언어.....	137
통화 대기 자동 표시.....	138
비활성 타이머(자동 화면 복귀).....	138
퀵 표시줄.....	139
퀵터치 줄 수 설정.....	139
퀵 표시줄 버튼 구성.....	140
<b>26장: 볼륨 및 사운드.....</b>	<b>142</b>
버튼 음.....	142
오류 음.....	143
벨소리 볼륨.....	143
핸드셋 볼륨.....	143
헤드셋 볼륨.....	144
스피커 볼륨.....	144
자동 음량 제어.....	144
기본 핸드프리 오디오 경로.....	145
<b>27장: 프로그램 가능 기능 버튼.....</b>	<b>146</b>
프로그래밍 가능 버튼 편집.....	146
프로그램 가능 버튼 기능.....	147
단축 다이얼 버튼.....	148
부재중 메시지 버튼.....	148
계정 코드 버튼.....	148
자동 응답 버튼.....	148
모든 통화 착신 전환 버튼.....	148
통화 파크 버튼.....	149
다른 위치에 통화 파크 버튼.....	149
통화 픽업 버튼.....	149
모두 통화 픽업 버튼.....	149



Meet Me 다자간 통화 버튼.....	150
취소 버튼.....	150
후크 플래시 버튼.....	150
그룹 버튼.....	150
호출 버튼.....	150
파크 및 호출 버튼.....	150
벨소리 끄기 버튼.....	151
자체 설정 버튼.....	151
모든 통화 전송 버튼.....	151
번호 숨김 버튼.....	151
트위닝 버튼.....	151
사용자 버튼.....	152
<b>8파트: 기타.....</b>	<b>153</b>
<b>28장: 약식 코드.....</b>	<b>154</b>
<b>29장: 시스템 관리.....</b>	<b>157</b>
시스템 정보 확인.....	157
타임서버 상태 확인.....	158
날짜 설정.....	158
시간 설정.....	159
시간 오프셋 설정.....	160
시스템 재시작.....	160
메모리 카드 관리.....	161
시스템 알람 보고.....	163
<b>30장: 상태 메뉴.....</b>	<b>164</b>
방해 금지.....	164
연결 내선.....	165
연결 내선 추가.....	165
통화 중 전달.....	165
무응답 시 전달.....	166
무조건 착신전환.....	167
여기로 착신전환.....	167
그룹 구성원 자격.....	168
그룹 상태.....	168
모바일 트위닝 끄기.....	169
파크된 통화.....	169
시스템 알람.....	170
<b>31장: 메뉴.....</b>	<b>171</b>
상태 메뉴.....	171
기능 메뉴.....	171
A 메뉴.....	172
메뉴 액세스 제어.....	173
<b>32장: 텍스트 문자 입력.....</b>	<b>175</b>
디렉토리 검색 문자 입력.....	175
추가 및 악센트 부호 문자 입력.....	175
다른 기능의 문자 입력.....	176

<b>9파트: 추가 도움말</b> .....	177
<b>33장: Additional Help and Documentation</b> .....	178
비밀번호 분실.....	178
Getting Help.....	178
추가 문서.....	179

# 1파트: 귀하의 전화

# 1장: 전화기 개요

이 안내서에서는 9600 시리즈 전화를 사용하는 방법에 대해 다룹니다.

이러한 전화기는 여러 Avaya 전화 시스템에서 지원되며 전화 시스템에 따라 다양한 기능을 지원 합니다. 이 안내서에서는 IP Office 전화 시스템에서 지원되는 기능만 다룹니다.

필요한 올바른 안내서가 아닌 경우 [추가 문서](#) (179 페이지)를 참조하십시오.

## 관련 링크

[중요한 보안 정보](#) (12 페이지)

[9608 전화기](#) (13 페이지)

[9611 전화기](#) (14 페이지)

[9621 전화기](#) (15 페이지)

[9641 전화기](#) (16 페이지)

[버튼 모듈](#) (17 페이지)

[전화기 받침대](#) (17 페이지)

---

## 중요한 보안 정보

### 경고:

- 이 핸드셋은 금속 핀이나 철사 침과 같은 작은 금속 물체를 들어 올릴 수 있습니다.
- 전원 서지, EFT(Electronically Fast Transients) 또는 ESD(정전기 방전) 중에는 통화가 끊길 수 있습니다. 전원 서지, EFT 또는 ESD 후에는 전화가 정상적으로 다시 시작됩니다.
- Avaya 전화기와 가까운 곳에서 핸드폰, 휴대폰 및 GSM 전화 또는 양방향 라디오를 사용하면 간섭이 발생할 수 있습니다.
- 이 전화기를 외부 전기 통신 네트워크에 직접 연결하지 마십시오.

## 관련 링크

[전화기 개요](#) (12 페이지)

## 9608 전화기

이 시스템은 9608 및 9608G 전화기를 지원합니다. 9608G 전화기는 기가비트 이더넷을 지원합니다.

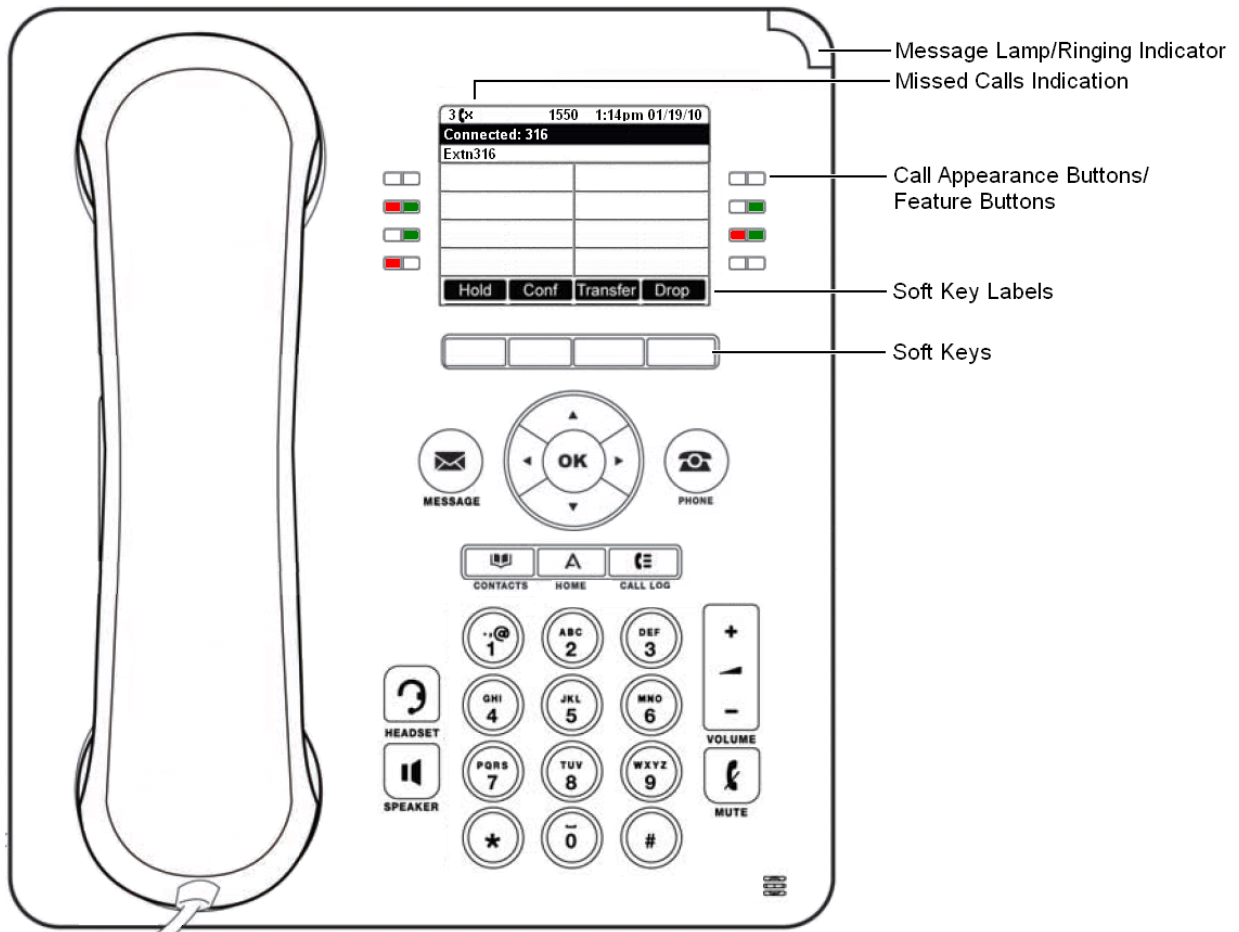

이 전화기는 24개의 프로그래밍 가능 통화 표시 화면/기능 버튼을 지원합니다. 이 버튼에 대한 레이블은 기본 디스플레이에서 볼 수 있으며 인접한 버튼을 사용하여 제어할 수 있습니다.

표시 버튼으로 지정되지 않은 이 프로그래밍 가능한 버튼은 관리자가 다른 다양한 범위의 기능에 사용할 수 있습니다. 그러한 기타 기능은 자신 또는 시스템 관리자가 프로그래밍할 수 있습니다.

- 관리자는 변경할 수 있는 버튼을 제한할 수 있습니다.
- 이 가이드는 휴대폰의 자체 메뉴를 통해 할당할 수 있는 기능만을 다룹니다. 관리자는 보다 큰 범위의 버튼 기능에 액세스할 수 있습니다.
- 버튼 램프 사용은 버튼과 할당된 기능에 따라 다릅니다.
- 전화기에서 지원되지 않는 기능으로 프로그래밍된 버튼은 **유효하지 않음**으로 표시됩니다.

### 관련 링크

[전화기 개요](#) (12 페이지)

## 9611 전화기

이 시스템은 9611G 전화기를 지원합니다.

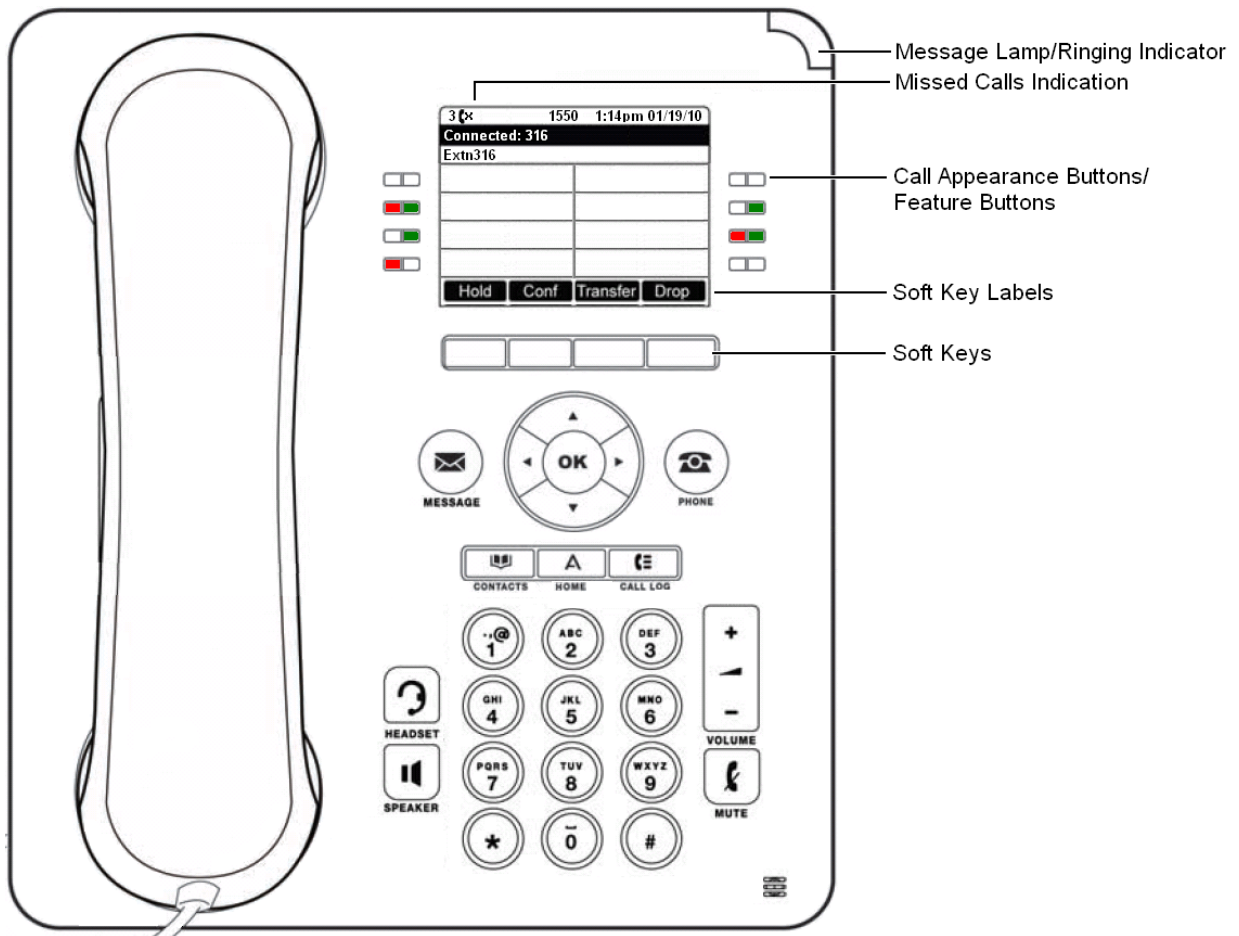

이 전화기는 24개의 프로그래밍 가능 통화 표시 화면/기능 버튼을 지원합니다. 이 버튼에 대한 레이블은 기본 디스플레이에서 볼 수 있으며 인접한 버튼을 사용하여 제어할 수 있습니다.

표시 버튼으로 지정되지 않은 이 프로그래밍 가능한 버튼은 관리자가 다른 다양한 범위의 기능에 사용할 수 있습니다. 그러한 기타 기능은 자신 또는 시스템 관리자가 프로그래밍할 수 있습니다.

- 관리자는 변경할 수 있는 버튼을 제한할 수 있습니다.
- 이 가이드는 휴대폰의 자체 메뉴를 통해 할당할 수 있는 기능만을 다룹니다. 관리자는 보다 큰 범위의 버튼 기능에 액세스할 수 있습니다.
- 버튼 램프 사용은 버튼과 할당된 기능에 따라 다릅니다.
- 전화기에서 지원되지 않는 기능으로 프로그래밍된 버튼은 **유효하지 않음**으로 표시됩니다.

### 관련 링크

[전화기 개요](#) (12 페이지)

## 9621 전화기

이 시스템은 9621 전화기를 지원합니다.

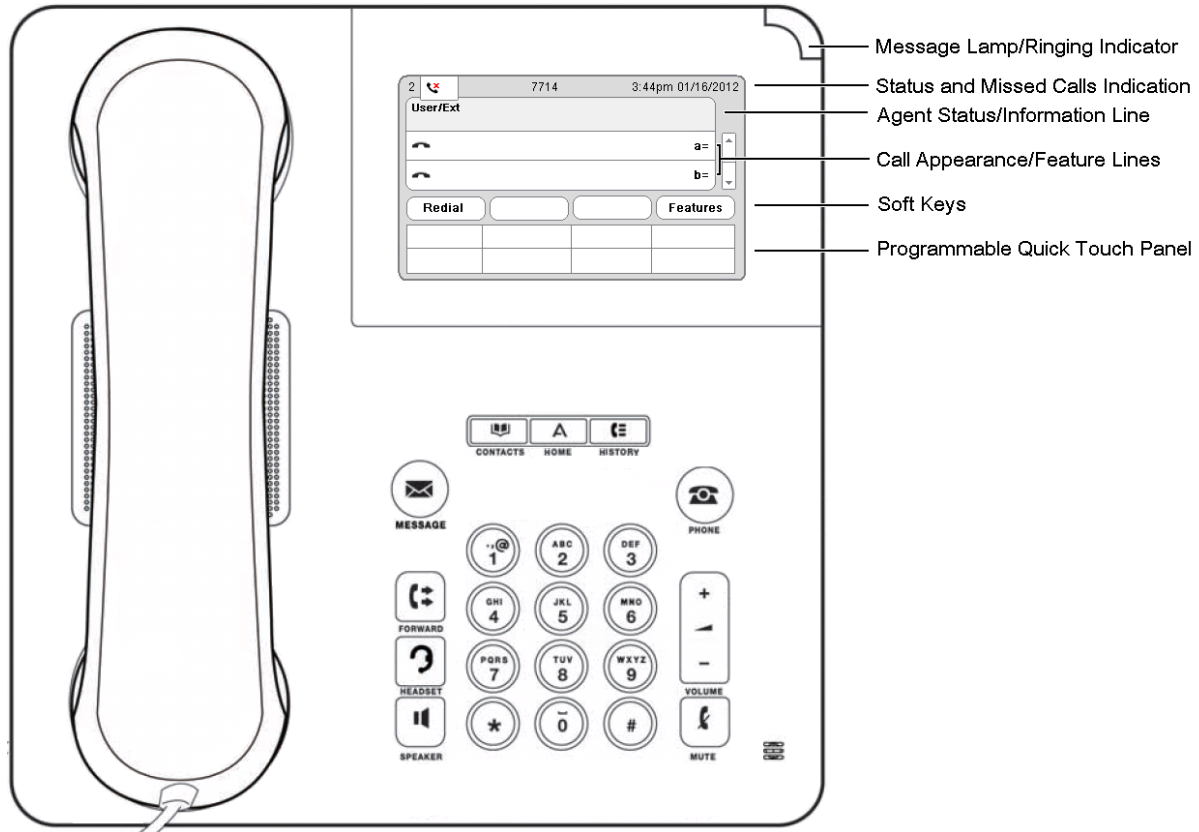

이 전화기는 24개의 프로그래밍 가능 통화 표시 화면/기능 버튼을 지원합니다. 이 버튼에 대한 레이블은 버튼 상태에 대한 아이콘과 함께 스크롤 가능한 기본 디스플레이에 표시됩니다.

또한 일부 기능에는 디스플레이 하단 부분에 표시된 고정 버튼을 사용하여 액세스할 수 있습니다. 전화기의 고유한 메뉴를 통해 한 행, 두 행 또는 디스플레이 하단 부분에 고정 버튼 없음을 표시할지 여부를 선택할 수 있습니다.

표시 버튼으로 지정되지 않은 이 프로그래밍 가능한 버튼은 관리자가 다른 다양한 범위의 기능에 사용할 수 있습니다. 그러한 기타 기능은 자신 또는 시스템 관리자가 프로그래밍할 수 있습니다.

- 관리자는 변경할 수 있는 버튼을 제한할 수 있습니다.
- 이 가이드는 휴대폰의 자체 메뉴를 통해 할당할 수 있는 기능만을 다룹니다. 관리자는 보다 큰 범위의 버튼 기능에 액세스할 수 있습니다.
- 버튼 램프 사용은 버튼과 할당된 기능에 따라 다릅니다.
- 전화기에서 지원되지 않는 기능으로 프로그래밍된 버튼은 **유효하지 않음**으로 표시됩니다.

### 관련 링크

[전화기 개요](#) (12 페이지)

## 9641 전화기

이 시스템은 9641G 및 9641GS 전화기를 지원합니다.

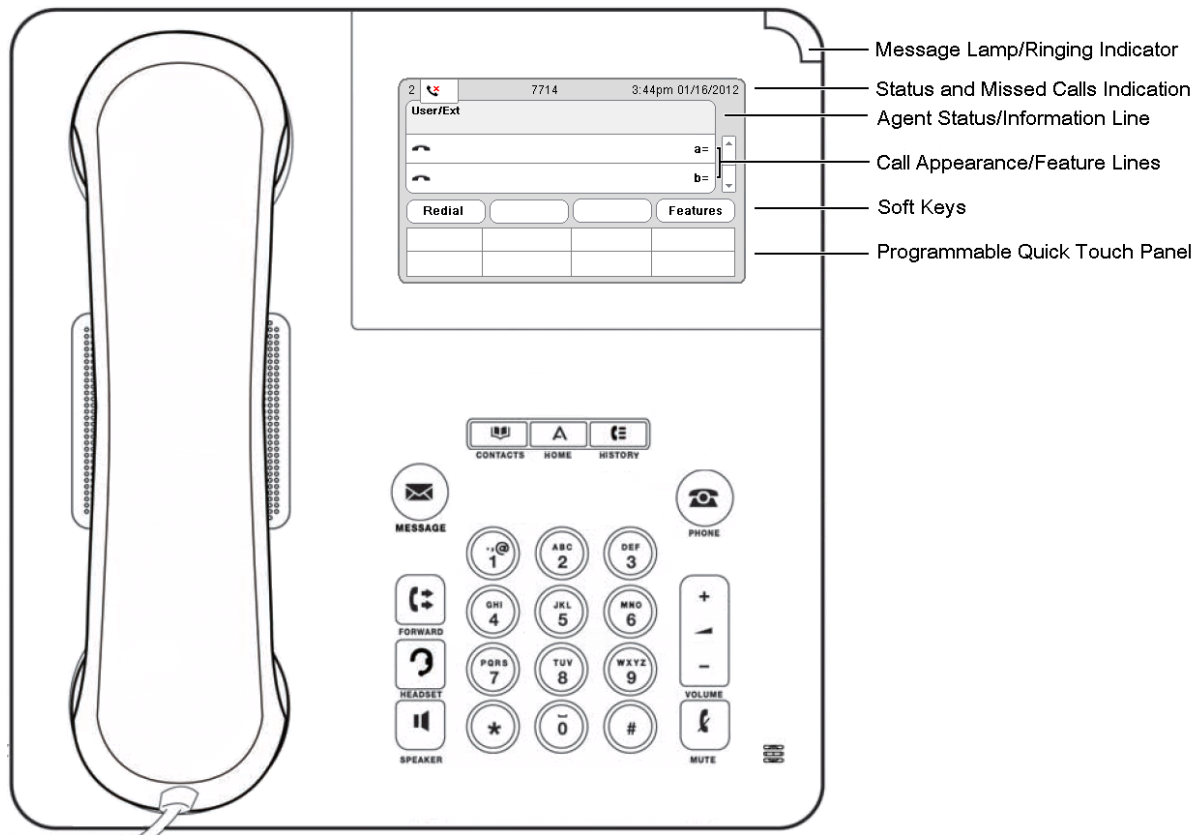

이 전화기는 24개의 프로그래밍 가능 통화 표시 화면/기능 버튼을 지원합니다. 이 버튼에 대한 레이블은 버튼 상태에 대한 아이콘과 함께 스크롤 가능한 기본 디스플레이에 표시됩니다.

또한 일부 기능에는 디스플레이 하단 부분에 표시된 고정 버튼을 사용하여 액세스할 수 있습니다. 전화기의 고유한 메뉴를 통해 한 행, 두 행 또는 디스플레이 하단 부분에 고정 버튼 없음을 표시할지 여부를 선택할 수 있습니다.

표시 버튼으로 지정되지 않은 이 프로그래밍 가능한 버튼은 관리자가 다른 다양한 범위의 기능에 사용할 수 있습니다. 그러한 기타 기능은 자신 또는 시스템 관리자가 프로그래밍할 수 있습니다.

- 관리자는 변경할 수 있는 버튼을 제한할 수 있습니다.
- 이 가이드는 휴대폰의 자체 메뉴를 통해 할당할 수 있는 기능만을 다룹니다. 관리자는 보다 큰 범위의 버튼 기능에 액세스할 수 있습니다.
- 버튼 램프 사용은 버튼과 할당된 기능에 따라 다릅니다.
- 전화기에서 지원되지 않는 기능으로 프로그래밍된 버튼은 **유효하지 않음**으로 표시됩니다.

### 관련 링크

[전화기 개요](#) (12 페이지)



## 버튼 모듈

버튼 모듈을 추가하면 전화기에서 추가로 프로그램 가능 버튼을 지원할 수 있습니다.

- 버튼 모듈을 직접 연결하거나 연결을 해제하지 마십시오. 필요한 경우 시스템 관리자가 처리할 것입니다. 올바른 순서로 장비를 연결하거나 재시작하지 못하는 경우 전화기 및/또는 버튼 모듈이 제대로 작동하지 않을 수 있습니다.

### 9608, 9611 및 9641 전화기

이 전화기는 BM12 버튼 모듈을 지원합니다. 각 버튼 모듈은 전화기에 표시 버튼 및/또는 기능 버튼으로 사용할 수 있는 24개의 버튼(12페이지 중 2개 페이지)을 추가로 제공합니다. 이 전화기는 혼합된 다양한 모듈 유형이 아니라 대신 SBM24 모듈도 지원할 수 있습니다.

최대 3개의 버튼 모듈을 각 전화기에 연결할 수 있습니다. 단, 전화 시스템에서 지원하는 버튼 모듈 수는 전화 시스템의 다른 전화기에 연결된 버튼 모듈의 총 개수에 따라 제한될 수 있습니다.

추가 장비와 함께 사용 중일 때 전화기의 전원 스위치를 H 위치로 이동해야 합니다. 이렇게 하면 실제 전원 사용에 관계없이 전화기가 클래스 3 장치로 설정됩니다.

#### 관련 링크

[전화기 개요](#) (12 페이지)

## 전화기 받침대

모든 전화기에는 전화기 아랫부분에 클립으로 고정되는 받침대가 포함되어 있습니다. 이 받침대를 사용하면 두 가지의 다른 각도 중 하나로 전화기를 사용할 수 있습니다.

- 받침대 위치를 변경하는 경우, 받침대가 선택한 위치에 잘 고정되는지 확인하십시오.
- 똑바로 세운 위치에서 사용할 경우, 전화기를 사용하지 않을 때 핸드셋에 보다 튼튼한 손잡이가 필요한 경우 핸드셋용 이어폰의 나머지 부분에 있는 플라스틱 고정핀 위치를 바꿀 수 있습니다.

#### 관련 링크

[전화기 개요](#) (12 페이지)

## 2장: 전화 키 및 디스플레이

이 섹션에서는 휴대폰에서 찾을 수 있는 키와 컨트롤에 대한 개요를 제공합니다.

### 관련 링크

[전화기 키](#) (18 페이지)

[통화 소프트 키](#) (19 페이지)

[프로그램 가능 기능 버튼](#) (20 페이지)

[터치 스크린 작업](#) (21 페이지)

## 전화기 키

전화기에 다음 키가 있을 수 있습니다. 키는 특정 전화기 모델에 따라 다를 수 있습니다.









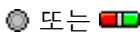
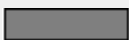
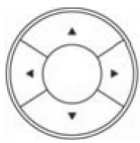

키	설명
<p><b>표시 또는 기능</b></p> 	<p>이러한 키에는 두 가지 역할이 있습니다.</p> <ul style="list-style-type: none"> <li>• <b>표시 버튼</b> - 이러한 버튼은 전화를 걸고 받는 데 사용됩니다. 각 버튼은 별도의 통화를 나타냅니다. 예를 들어 현재 받고 있는 연결된 통화, 보류 중인 통화, 응답을 기다리고 있는 새로운 수신 통화가 있습니다. <a href="#">표시 버튼</a> (24 페이지)을 참조하십시오.</li> <li>• <b>기능 버튼</b> - 다른 모든 키는 프로그래밍 가능한 기능 버튼으로 사용할 수 있습니다. 버튼 옆에 있는 레이블은 해당 기능을 나타냅니다. 일부 버튼은 다시 프로그래밍할 수 있습니다. <a href="#">프로그램 가능 기능 버튼</a> (146 페이지)을 참조하십시오. 터치 스크린 전화기에서 이 버튼은 화면에 있는 텍스트 레이블로 대체됩니다.</li> </ul>
<p><b>소프트 키</b></p> 	<p>디스플레이 아래에 있는 키로, 다양한 기능이 있습니다. 이 키가 활성화된 경우, 기능이 키 위에 나타나는 텍스트 레이블에 표시됩니다. <a href="#">통화 소프트 키</a> (19 페이지)을 참조하십시오.</p> <p>터치 스크린 전화기에서 화면 위에 있는 레이블을 누를 수 있습니다.</p>
<p><b>커서 키</b></p> 	<p>이 다이얼은 커서 키의 설정으로 작동합니다.</p> <ul style="list-style-type: none"> <li>• 위로 및 아래로 커서 키를 사용하여 목록 전체를 스크롤할 수 있습니다.</li> <li>• 왼쪽 및 오른쪽 커서 키를 사용하여 다양한 수준의 메뉴에 들어갔다가 나올 수도 있습니다. 하위 메뉴에 액세스하는 메뉴 옵션은 이름 또는 &gt; 기호 다음에 ... 점(줄임표)으로 표시됩니다.</li> <li>• 설정을 변경하면 왼쪽 및 오른쪽 커서 키가 가능한 설정 전체를 스크롤하는 데 사용되기도 합니다.</li> </ul>

표 계속...

키	설명
<p><b>확인 버튼</b></p> 	<p>커서 키 중앙에 있는 이 버튼에는 다음과 같은 다양한 기능이 있습니다.</p> <ul style="list-style-type: none"> <li>• 전화기가 유휴 상태이면 오프 후크 다이얼로 전환할 때와 동일하게 작동할 수 있습니다.</li> <li>• 통화 중이거나 메뉴에 있을 때 해당 옵션을 누르면 화면 아래 맨 왼쪽에 있는 소프트 키에서 제공하는 기능과 일치하게 됩니다.</li> </ul>
<p><b>메시지</b></p> 	<p>이 키는 음성 메일 시스템에 액세스하는 데 사용됩니다. 기본적으로 전화기의 디스플레이에 있는 일련의 메뉴를 사용합니다. <a href="#">음성 메일 (99 페이지)</a>을 참조하십시오.</p>
<p><b>전화기</b></p> 	<p>이 키는 현재 사용 중인 메뉴를 종료하고 전화기의 일반 버튼 표시로 돌아가는 데 사용됩니다. 통화중에 이 키를 사용하여 표시 메뉴에 표시된 옵션을 토글할 수도 있습니다.</p>
<p><b>기본 메뉴</b></p> 	<p>이 키는 전화 설정 및 정보 메뉴에 액세스하는 데 사용됩니다. 전화 시스템이 아닌 전화 자체에 저장된 설정입니다.</p>
<p><b>연락처</b></p> 	<p>이 키는 액세스한 이름 및 전화 번호의 다양한 디렉토리(개인 및 공유)를 표시하는 데 사용됩니다. <a href="#">연락처 (83 페이지)</a>을(를) 참조하십시오.</p>
<p><b>통화 로그</b></p> 	<p>이 키는 가장 최근의 통화(응답 통화, 부재중 통화 및 발신 통화) 기록을 표시합니다. 이 버튼은 새로운 부재중 통화가 있는 경우 켜집니다. <a href="#">통화 로그 사용 (93 페이지)</a>을(를) 참조하십시오.</p>
<p><b>볼륨</b></p> 	<p>키 끝의 + 플러스 또는 - 마이너스를 눌러 볼륨을 조절합니다. 전화기가 유휴 상태이면 이 버튼은 벨소리 볼륨을 조절합니다. 통화 중이면 이 버튼은 그 시점에 사용 중인 기능에 따라 핸드셋, 헤드셋 또는 스피커의 발신자 볼륨을 조절합니다.</p>
<p><b>헤드셋</b></p> 	<p>이 키는 전화기의 헤드셋 소켓에 연결된 헤드셋을 사용하여 통화에 응답하고 통화를 종료하는 데 사용됩니다. 헤드셋을 사용하여 통화에 연결된 경우 이 버튼에 불이 들어옵니다.</p>
<p><b>음소거</b></p> 	<p>이 키는 현재 연결된 통화에 말하는 내용을 음소거하는 데 사용됩니다. 음소거가 활성 상태인 경우 이 버튼에 불이 들어옵니다.</p>
<p><b>스피커</b></p> 	<p>이 키는 전화기의 핸드프리 스피커 및 마이크를 사용하여 통화에 응답하고 통화를 종료하는 데 사용됩니다. 통화에 핸드프리로 연결된 경우 이 버튼에 불이 들어옵니다.</p>

**관련 링크**

[전화 키 및 디스플레이 \(18 페이지\)](#)

## 통화 소프트 키

디스플레이 바로 아래에 있는 버튼으로 수행되는 기능이 대폭 바뀝니다. 디스플레이에서 각 버튼 위에 현재 기능이 레이블로 표시됩니다.

소프트 키는 현재 강조 표시된 통화가 나타내는 통화에만 관련됩니다. 반드시 연결된 통화일 필요는 없습니다.

위로 및 아래로 커서 키를 사용하여 현재 강조 표시되는 통화를 변경할 수 있고, 현재 연결된 통화를 중단하지 않은 상태로 통화 세부 정보를 표시할 수 있습니다. 이렇게 하면 다른 통화의 소프트 키 옵션에 액세스할 수 있습니다.

다음은 일반 소프트 키 옵션 몇 가지입니다. 일부 소프트 키 옵션은 시스템 관리자가 사용하도록 설정한 경우에만 사용할 수 있습니다.

라벨	기능
계정	통화에 연결된 계정 코드를 입력합니다.
응답	호출 통화를 일반 통화로 전환하여 통화에 응답합니다.
CallBack	사용자가 전화를 걸었으나 응답하지 않은 대상 사용자에게 자동 콜백을 설정합니다. 다음에 이 사용자가 통화를 종료하면 전화 시스템에서 사용자에게 전화를 걸며 응답한 경우, 응답한 사용자에게 자동으로 전화를 겁니다.
완료	보류 통화 호 전환을 완료합니다. 또한 취소 옵션이 표시되면 호 전환 시도가 종료됩니다.
다자간 통화	현재 통화를 보류 상태로 설정하고 발신음을 사용자에게 제공하여 보류 발신자와 함께 회의에 추가하려는 번호로 다이얼합니다.
연결	통화 보류를 해제합니다.
Dir	다이얼링 대신 이름별로 번호를 선택하기 위해 디렉토리에 액세스합니다. 디렉토리에서 사용 가능한 이름 유형은 기능별로 사용하기 적합한 이름 유형과 일치하도록 조정되었습니다.
끊기	통화에 연결된 경우 이 옵션은 통화를 종료하는 데 사용됩니다. 알림이 울리는 통화가 개인 통화인 경우 이 옵션은 해당 통화를 통화중 착신전환 번호로 전송(설정된 경우)하거나 음성 메일(사용 설정된 경우)로 전송하며, 헛트 그룹 통화인 경우에는 통화를 다음 그룹 멤버에게로 전송합니다.
무시	현재 알림이 울리는 통화의 벨소리를 끕니다. 통화에 응답하거나 음성 메일로 이동하거나 발신자가 통화를 중단할 때까지 통화에 알림이 계속 표시됩니다.
픽업	보류 중 또는 다른 사용자에게 알림을 보내는 통화에 응답합니다.
재다이얼	통화 로그에 발신 번호가 있다면 해당 번호 목록이 표시됩니다.
전송	현재 통화를 보류 상태로 설정하고 발신음을 울려 통화를 호 전환할 번호로 다이얼합니다.
ToVM	음성 메일로 알림 통화를 전송합니다.

관련 링크

[전화 키 및 디스플레이](#) (18 페이지)

## 프로그램 가능 기능 버튼

표시 버튼으로 지정되지 않은 이 프로그래밍 가능한 버튼은 관리자가 다른 다양한 범위의 기능에 사용할 수 있습니다. 그러한 기타 기능은 자신 또는 시스템 관리자가 프로그래밍할 수 있습니다.

- 관리자는 변경할 수 있는 버튼을 제한할 수 있습니다.
- 이 가이드는 휴대폰의 자체 메뉴를 통해 할당할 수 있는 기능만을 다룹니다. 관리자는 보다 큰 범위의 버튼 기능에 액세스할 수 있습니다.
- 버튼 램프 사용은 버튼과 할당된 기능에 따라 다릅니다.
- 전화기에서 지원되지 않는 기능으로 프로그래밍된 버튼은 **유효하지 않음**으로 표시됩니다.

자세한 내용은 [프로그램 가능 기능 버튼](#) (146 페이지)를 참조하십시오.

#### 관련 링크

[전화 키 및 디스플레이](#) (18 페이지)

---

## 터치 스크린 작업

9621 및 9641 전화기는 다른 전화기에 필요한 많은 버튼 대신 터치 방식 스크린을 사용합니다. 이 스크린은 압력에 반응하는 방식이며 손가락 또는 스타일러스로 작동시킬 수 있습니다. 단, 터치 스크린에 흠집이나 마모를 유발할 수 있는 장치는 사용하지 않도록 주의해야 합니다.

커서 키를 사용하여 스크린에서 옵션을 강조 표시한 다음 **선택** 소프트 키를 사용하여 옵션을 선택해야 하는 기타 다양한 전화기와 달리, 터치 스크린에서는 필요한 옵션을 바로 누르기만 하면 됩니다.

#### 관련 링크

[전화 키 및 디스플레이](#) (18 페이지)

## 3장: 상태 표시

전화기 디스플레이의 맨 윗줄에는 사용자와 전화기에 대한 정보가 표시됩니다. 예:

- 맨 윗줄에는 날짜 및 시간과 다양한 상태 아이콘이 있습니다.
- 버튼이 유힬 상태이거나 프로그래밍되지 않은 상태인 경우 다음 줄에는 현재 선택한(흰색 윤곽선) 버튼의 통화/기능에 대한 정보 또는 자신의 내선 번호/이름이 표시됩니다. 오른쪽에 다양한 상태 문자가 표시될 수도 있습니다.

### 관련 링크

[상태 아이콘](#) (22 페이지)







[상태 문자](#) (22 페이지)

---

## 상태 아이콘

### 상태 아이콘

디스플레이 맨 윗줄에는 다음 아이콘이 포함될 수 있습니다.

-  **블루투스 사용 가능** – 9641은 블루투스 헤드셋을 지원할 수 있습니다. [블루투스 헤드셋 사용](#) (112 페이지)을 참조하십시오.
-  또는  **음소거** – 이 아이콘은 현재 통화에 대한 연결이 음소거된 상태임을 나타냅니다. 사용자는 발신자의 소리를 들을 수 있지만 발신자는 사용자 소리를 들을 수 없습니다.
-  또는  **벨소리 꺼짐** – 이 아이콘은 전화기에 벨소리 꺼짐 기능이 있음을 나타냅니다. [벨소리 끄기 버튼](#) (151 페이지)을 참조하십시오.
-  또는  **부재중 통화** – 이 아이콘은 부재중 통화가 있음을 나타냅니다. 아이콘 옆의 숫자는 발신자 수를 나타냅니다. 버튼을 누르면 부재중 통화 디스플레이에 통화 로그가 열립니다. [부재중 통화](#) (93 페이지)을 참조하십시오.

### 관련 링크

[상태 표시](#) (22 페이지)

---

## 상태 문자

디스플레이 맨 윗줄에는 다음 상태 문자가 포함될 수 있습니다. 이러한 문자는 문자 그룹으로 나타날 수 있습니다. 예를 들어 **OG** 또는 **NG**.

	설명
<b>B</b>	<b>차단됨</b> - 시스템 관리자가 사용자의 외부 통화 발신을 차단했습니다. 내부 통화만 걸 수 있습니다.
<b>D</b>	<b>통화 전환(착신전환)</b> - 무조건 착신전환을 사용할 수 있습니다. <a href="#">착신 전환</a> (64 페이지)을 참조하십시오. • 9621 및 9641 전화기는 무조건 착신전환이나 방해 금지를 활성화한 경우에  아이콘을 대신 표시합니다.
<b>G</b>	<b>그룹 내</b> - 헌트 그룹의 멤버로 구성되어 있고 이 그룹의 멤버십을 사용할 수 있습니다. 즉, 헌트 그룹에 걸려 오는 통화를 수신할 수 있습니다. <a href="#">그룹 구성원 자격</a> (125 페이지)을 참조하십시오.
아니오	<b>방해 금지</b> - 방해 금지를 사용하지 않도록 설정되었습니다. <a href="#">방해 금지</a> (70 페이지)을(를) 참조하십시오.
<b>HD</b>	<b>고음질</b> - 이 아이콘은 전화에서 고음질 오디오를 사용하여 연결한다는 것을 나타냅니다.
<b>O</b>	<b>서비스 중단</b> - 멤버로 속한 그룹이 야간 서비스 모드입니다. 해당 그룹에 걸려오는 통화는 설정된 대체 번호로 전환되거나 기타의 경우 사용 가능한 음성 메일로 전환됩니다. <a href="#">그룹 서비스 상태 및 대체</a> (127 페이지)을 참조하십시오.
<b>R</b>	<b>복원</b> - 전화기가 복원 모드에서 작동하고 있습니다. 전화 시스템이나 전화 시스템 연결에 문제가 있는 경우에 사용됩니다. 즉, 다른 시스템이 전화기에 대한 지원을 제공합니다. 이 모드에서 일부 기능은 사용할 수 없으며 통화는 다른 방법으로 라우팅될 수 있습니다.
<b>S</b>	<b>시스템 경보</b> - 사용자가 시스템 관리자로 구성된 경우 이는 시스템 경보를 나타냅니다. <a href="#">시스템 알람 보고</a> (163 페이지)을(를) 참조하십시오.
<b>T</b>	<b>트위닝됨</b> - 전화기가 내부에서 다른 내선 번호와 트위닝되었습니다. 전화가 걸려오면 두 대의 전화기 모두에 알림을 보내며 이 중에서 하나로 응답할 수 있습니다. <a href="#">트위닝 버튼</a> (151 페이지)을 참조하십시오.
<b>!</b>	<b>설정을 검색할 수 없음</b> - 전화기에서 모든 사용자 설정을 검색할 수 없음을 나타냅니다. 이 경우 일부 전화 기능이 제한될 수 있습니다. 시스템 관리자에게 문의하십시오.

관련 링크

[상태 표시](#) (22 페이지)

## 4장: 표시 버튼

표시 버튼을 사용하여 전화 시스템에 있는 사용자 및 다른 사용자가 걸고 받은 전화를 표시합니다. 이 버튼은 시스템 관리자가 구성합니다.

일반적으로 처음 3개 버튼은 통화 상태 화면 버튼이지만 관리자는 필요할 경우 추가 표시 버튼을 구성할 수 있습니다.

표시 버튼으로 프로그래밍되지 않은 버튼은 기능 버튼으로 프로그래밍될 수 있습니다. [프로그램 가능 기능 버튼](#) (146 페이지)을 참조하십시오.

표시 버튼에는 다음과 같은 여러 유형이 있습니다.

- **통화 상태 화면 버튼** - 이러한 버튼은 일반 전화를 걸고 받는 데 사용됩니다.
- **브리지 표시 버튼** - 이 유형의 버튼은 다른 사용자 통화 상태 화면 버튼을 미러링하며 동료와 전화를 걸고 받을 수 있습니다.
- **통화 커버리지 버튼** - 동료가 응답하지 않는 통화가 있는 경우 알림이 울려 해당 전화를 받습니다.
- **회선 표시 버튼** - 특정 전화 회선에서 외부 전화를 걸고 받습니다.

현재 선택되어 있으며 핸드셋을 드는 등 오프 후크로 전환할 때 사용되는 표시 버튼은 기본적으로 정상적으로 켜진 두 개의 시스템 설정에 의해 제어됩니다. 이러한 설정은 다음과 같습니다.

- **유휴 회선 기본 설정** - 연결된 통화가 없는 경우, 첫 번째로 사용 가능한 통화 상태 화면 또는 회선 표시 버튼을 현재 선택한 버튼으로 자동 선택합니다. 이는 해당 버튼이 오프 후크로 전환할 때 사용되는 표시 버튼이 됨을 의미합니다. 설정이 불가능한 경우 전화를 걸기 위해 오프 후크로 전환하기 전에 표시 버튼을 선택해야 합니다.
- **통화에 연결되지 않은 경우** - 수신 통화를 받으면 벨울림 회선 기본 설정에 따라 알림 표시 버튼이 선택한 표시 버튼으로 설정됩니다. 이는 핸드셋을 들거나 **헤드셋** 또는 **스피커** 버튼을 누르기만 하면 전화를 받을 수 있음을 의미합니다. 벨울림 회선 기본 설정이 없는 경우 알림 표시 버튼에서 통화에 응답하려면 먼저 해당 표시 버튼을 눌러 통화를 선택해야 합니다.

### 관련 링크

[통화 상태 화면 버튼](#) (25 페이지)

[브리지 표시 버튼](#) (26 페이지)

[통화 커버리지 버튼](#) (26 페이지)

[회선 표시 버튼](#) (26 페이지)



## 통화 상태 화면 버튼

통화 상태 화면 버튼을 사용하여 전화기에 걸려오는 통화 및 전화기에서 거는 통화를 표시할 수 있습니다. 여러 통화 상태 화면 버튼을 사용하면 여러 통화에 응답하고 전화를 걸고, 통화 간 전환이 가능하며 다른 작업을 수행할 수 있습니다.

모든 통화 상태 화면 버튼이 사용 중이며 사용자 번호로 추가 전화가 걸려오면 '통화중 착신전환'이 설정된 경우 이 설정을 따릅니다. 기타의 경우에는, 음성 메일을 사용할 수 있는 경우 통화가 음성 메일로 이동합니다.

기본적으로 **a=**, **b=** 등이 표시됩니다. 필요한 경우 다른 레이블로 대체될 수 있습니다.

사용자가 통화에 연결되지 않은 경우 선택에 따라 표시되는 버튼은 사용자가 표시 버튼을 누르지 않고 오프 후크로 전환하는 경우 사용되는 버튼입니다. 사용자가 통화에 연결된 경우 해당 통화는 선택된 버튼입니다.

붉은색	녹색	이름	설명
꺼짐	꺼짐	유휴	통화 상태 화면을 사용 중이 아니며 현재 선택되지 않았습니다.
켜짐	꺼짐	유휴+선택됨	위와 동일하지만 이 경우에는 오프 후크로 전환하는 경우 사용되는, 현재 선택된 버튼입니다.
꺼짐	긴급	알림	벨울림과 함께 나타나는 수신 통화에 대한 알림입니다. 사용자가 이미 통화 중인 경우 벨이 한 번만 울립니다.
켜짐	긴급	알림+선택됨	위와 동일하지만 이 경우에는 오프 후크로 전환하는 경우 응답한, 현재 선택된 버튼입니다.
켜짐	켜짐	여기서 사용 중	현재 연결되어 있거나 다이얼 중인 통화입니다.
꺼짐	켜짐	다른 위치에서 사용 중	통화 상태 화면 버튼을 브리지 표시에서 사용 중입니다.
꺼짐	플래시가 빠르게 깜박임	여기서 보류 중	통화를 보류 상태로 설정했습니다.
플래시가 빠르게 깜박임	플래시가 빠르게 깜박임	보류 중 호 전환 보류	
꺼짐	플래시가 가끔씩 깜박임	다른 위치에서 보류 중	통화 상태 화면과 일치하는 브리지 표시 버튼의 통화를 보류 상태로 설정했습니다.
꺼짐	플래시가 끊임	유효하지 않음	버튼이 어떤 기능으로도 프로그래밍되지 않았습니다.

### 관련 링크

[표시 버튼 \(24 페이지\)](#)

---

## 브리지 표시 버튼

브리지 표시 버튼은 다른 사용자의 통화 상태 화면 버튼 중 하나의 상태를 표시합니다. 이 버튼을 사용하여 다른 사용자의 통화 상태 화면 버튼에서 통화에 응답하거나 참여할 수 있습니다.

이 버튼은 또한 통화 상태 화면 사용자가 참여하거나 보류 상태에서 재개할 수 있는 전화를 거는데 사용될 수도 있습니다.

- 사용자의 통화 상태 화면 버튼이 알림을 보내는 경우, 일치하는 브리지 표시 버튼도 알림을 보냅니다. 브리지 표시 버튼을 사용하여 사용자 대신 통화 상태 화면 버튼에서 통화에 응답할 수 있습니다.
- 사용자가 응답하거나 전화를 거는데 사용하는 통화 상태 화면 버튼의 경우, 일치하는 브리지 표시 버튼에 통화 상태(예: 연결됨, 보류 중)가 표시됩니다. 브리지 표시 버튼을 사용하여 보류 중인 통화를 재개하거나 활성 상태인 통화에 참여할 수 있습니다.
- 브리지 표시 버튼은 네트워크의 다른 시스템에 있는 사용자에게는 지원되지 않습니다.

### 관련 링크

[표시 버튼](#) (24 페이지)

---

## 통화 커버리지 버튼

각 통화 커버리지 버튼은 전화 시스템의 다른 사용자와 연결되어 있습니다. 이 버튼을 사용하면 다른 사용자가 응답하지 않아 벨이 계속 울리는 통화를 보유한 경우 사용자가 알림을 받습니다.

필요한 경우 통화 상세정보를 확인하고 통화에 응답할 수 있습니다.

처리되는 사용자 설정은 다른 사용자에 대한 통화 커버리지 버튼에서 알림을 시작하기 전에 다른 사용자의 전화기에서 벨이 얼마나 오래 울리는지 제어합니다.

통화 커버리지 표시 버튼은 네트워크의 다른 시스템에 있는 사용자에게는 지원되지 않습니다.

### 관련 링크

[표시 버튼](#) (24 페이지)

---

## 회선 표시 버튼

회선 표시 버튼을 사용하여 전화 시스템에 연결된 특정 전화 회선에서 전화를 걸고 받을 수 있습니다. 또한 이 버튼을 사용하여 다른 사용자가 이 회선을 사용 중인지 여부를 확인할 수 있습니다.

수신 통화의 경우 전화 시스템에서 통화 대상을 결정합니다. 사용자 또는 그룹일 수 있습니다. 단, 회선에 회선 표시 버튼이 있는 경우, 통화 알림이 있으면 필요시 응답할 수 있습니다.

- **개인 라인** – 회선 표시 버튼이 있는 회선에 대해 시스템의 기본 대상인 경우 통화에 특별한 행동특성이 적용됩니다. 이러한 경우, 해당 회선의 수신 통화는 회선 표시 버튼에만 알림을 보내고 다른 버튼에는 보내지 않습니다. 또한 착신전환을 수행하지 않습니다.

관련 링크

[표시 버튼 \(24 페이지\)](#)

## 2파트: 전화 걸기 및 통화 응답

# 5장: 전화 걸기

전화기에서 여러 가지 방법으로 전화를 걸 수 있습니다.

가장 간단한 방법은 필요한 번호로 다이얼하는 것입니다. 전화를 받으면 핸즈프리로 통화를 계속하거나 필요한 경우 핸드셋을 듭니다.

## 관련 링크

- [전화 걸기](#) (29 페이지)
- [추가 전화 걸기](#) (30 페이지)
- [연락처에서 전화 걸기](#) (30 페이지)
- [통화 로그에서 전화 걸기](#) (31 페이지)
- [이전 번호로 재발신](#) (31 페이지)
- [호출 전화 걸기](#) (32 페이지)
- [통화중 표시](#) (33 페이지)
- [일괄 전화 걸기](#) (33 페이지)
- [번호 보류](#) (35 페이지)
- [통화 볼륨 조정](#) (35 페이지)
- [통화 음소거 처리](#) (35 페이지)
- [통화 종료](#) (36 페이지)

---

## 전화 걸기

아직 통화중이 아닌 경우 번호를 다이얼하기만 하면 됩니다.

### 절차

연결된 통화가 없는 경우 전화를 겁니다.

- 첫 번째 사용 가능한 표시 버튼이 통화로 자동으로 선택됩니다.
- 통화에서는 전화기의 기본 핸즈프리 오디오 설정에 따라 전화기 스피커 또는 헤드셋을 사용합니다. 핸드셋으로 전환하려면 핸드셋을 들어 올리면 됩니다.
- 다이얼한 번호가 전화 시스템의 사용자 또는 그룹과 일치하는 경우 디렉토리 이름이 표시되며 통화에서 번호가 해당 이름으로 변경됩니다. 그렇지 않으면 충분한 수의 숫자를 입력하는 순간 전화기가 외부 전화 회선에 연결됩니다.
- 내부 사용자에게 전화를 걸었으며 응답이 없는 경우, 사용자는 **CallBack**을(를) 눌러 콜백을 설정한 다음 **끊기**을(를) 눌러 통화를 종료할 수 있습니다. 콜백이 설정된 경우 대상 사용자가 다음에 전화기를 사용하거나 현재 통화를 종료하는 경우, 시스템에서 사용자에게 전화를 걸며 응답이 있으면 대상 사용자에게 자동으로 전화를 겁니다.

관련 링크

[전화 걸기](#) (29 페이지)

---

## 추가 전화 걸기

이미 통화 중인 경우 여전히 다른 전화를 걸고 받을 수 있습니다.

### 절차

1. 다음을 수행합니다.
  - 유틸 통화 상태 화면 키를 누르기만 하면 됩니다. 예를 들어 **b=**입니다.
  - **보류**을(를) 누릅니다.
2. 기존 통화가 자동으로 보류 상태가 되며, 빠르게 깜빡이는 녹색 램프로 표시됩니다.
3. 추가 통화를 일반적으로 전화를 겁니다.
4. 추가 통화가 연결되었으면:
  - 표시 버튼을 눌러 통화 간에 전환할 수 있습니다.
  - **다자간 통화**을(를) 눌러 통화에 대해 함께 다자간 통화를 진행합니다.

관련 링크

[전화 걸기](#) (29 페이지)

---

## 연락처에서 전화 걸기

모든 디렉토리 연락처를 사용하여 전화를 걸 수 있습니다.

- 기능의 메뉴에서 **Dir** 소프트 키가 표시되면 디렉토리를 사용하여 언제든지 연락처를 선택할 수도 있습니다. 이 경우, 시스템에서 자동으로 해당 기능이 지원되는 연락처 유형만 표시됩니다.

### 절차

1. 연락처 디렉토리에 액세스하려면
  - a.  **연락처** 키를 누릅니다. 디렉토리 메뉴가 표시됩니다.
  - b. 왼쪽 및 오른쪽 커서 키를 사용하여 표시되는 디렉토리 항목 유형을 선택합니다.
    - **전체** - 모든 디렉토리 항목입니다.
    - **개인 용무** - 고유한 개인 디렉토리 항목입니다.
    - **외부** - 모든 사용자가 사용할 전화 시스템에 저장된 디렉토리 항목입니다.
    - **사용자** - 전화 시스템에 있는 다른 사용자의 이름 및 번호입니다.

- **그룹** - 전화 시스템에 있는 헌트 그룹의 이름 및 번호입니다.
- a. 위로 및 아래로 커서 키를 사용하여 목록 전체를 스크롤합니다. 또는 다음과 같이 일치하는 항목만 표시하려는 이름의 다이얼링을 시작할 수 있습니다.
    - 키를 누르면 해당 키로 나타나는 문자가 모두 입력됩니다. 다른 키를 누르면 해당 버튼의 문자가 이전에 누른 키에 추가됩니다.
    - 예를 들어, **527**을 다이얼하면 **JAS**(예: "Jason")와 **KAR**(예: "Karl")로 시작하는 모든 이름과 이 3가지 키가 눌러는 다른 문자 조합이 일치합니다. [디렉토리 검색 작업 방법](#) (84 페이지)을 참조하십시오.
    - 지금까지 입력된 문자를 모두 제거하려면 **지우기**(를) 누릅니다.
  - b. 강조 표시된 이름의 세부 정보를 보려면 **상세 정보**(를) 누릅니다. 디렉토리로 되돌아가려면 **목록**(를) 누릅니다.
2. 필요한 항목이 강조 표시되면 **통화** 또는 이름 옆에 있는  버튼을 누릅니다.

#### 관련 링크





[전화 걸기](#) (29 페이지)

---

## 통화 로그에서 전화 걸기

통화 로그를 사용하여 전화를 걸 수 있습니다.

#### 절차

1. 통화 로그에 액세스합니다.
  - a.  **통화 로그** 버튼을 누릅니다.
    - 새로운 부재중 통화가 있는 경우, 이 버튼에 불이 들어오고 통화 로그를 열면 부재중 통화가 표시됩니다.
  - b. 왼쪽/오른쪽 커서 키를 사용하여 표시되는 레코드 유형(**전체**,  **발신**,  **수신**,  **부재중**)을 선택합니다.
  - c. 위로/아래로 키를 사용하여 기록 전체를 스크롤합니다.
2. **통화**(를) 눌러 통화 녹음에 표시된 번호로 전화를 겁니다. 발신자가 해당 번호의 표시를 제한한 경우에는 이 옵션을 사용할 수 없습니다.

#### 관련 링크

[전화 걸기](#) (29 페이지)

---

## 이전 번호로 재발신

재다이얼이(가) 표시되면 이전에 사용된 번호로 전화를 거는 데 사용할 수 있습니다.

재다이얼은 선택한 재다이얼 모드로 설정한 두 가지 방법 중 하나로 수행됩니다. [재발신 모드 선택](#) (45 페이지)을 참조하십시오.

## 관련 링크

- [전화 걸기](#) (29 페이지)
- [목록 모드에서 재다이얼](#) (32 페이지)
- [마지막 번호 모드로 재다이얼](#) (32 페이지)
- [재발신](#) (44 페이지)

## 목록 모드에서 재다이얼

전화기의 재다이얼 모드가 **통화 로그 열기**로 설정된 경우 이 재다이얼 방법이 사용됩니다.

### 절차

- 다음과 같이 재발신 목록에 액세스합니다.
  - 재다이얼** 을 누릅니다. 발신 통화 목록이 표시됩니다.
  - 위로 및 아래로 커서 키를 사용하여 가장 최근의 발신 통화 10건 전체를 스크롤합니다.
- 통화**을(를) 눌러 통화 녹음에 표시된 번호로 전화를 겁니다.
- 일반적인 다이얼 통화와 동일한 방법으로 계속합니다.

## 관련 링크

- [이전 번호로 재발신](#) (31 페이지)
- [재발신](#) (44 페이지)

## 마지막 번호 모드로 재다이얼

전화기의 재다이얼 모드가 **마지막 발신 번호**로 설정된 경우 이 재다이얼 방법이 사용됩니다.

### 절차

- 재다이얼** 을 누릅니다.
- 개인 통화 로그에 있는 가장 최근의 발신 통화 번호로 재발신됩니다.
- 일반적인 다이얼 통화와 동일한 방법으로 계속합니다.

## 관련 링크

- [이전 번호로 재발신](#) (31 페이지)

---

## 호출 전화 걸기

호출 전화를 걸려면 시스템 관리자가 제공한 호출 약식 코드 또는 **페이지** 기능 버튼에 액세스할 수 있어야 합니다.

자체 설정 기능을 사용하여 전화기의 기능 버튼 중 하나를 **페이지** 버튼으로 할당할 수 있습니다. [프로그램 가능 기능 버튼](#) (146 페이지)을 참조하십시오.

- 약식 코드 또는 호출 버튼이 내선 번호와 함께 사전 구성된 경우, 해당 번호의 사용자 또는 그룹이 가능한 경우 호출됩니다.



- 호출 약식 코드 버튼을 사전 구성하지 않은 경우 내선 번호가 사용되면 내선 번호를 입력할 수 있습니다.

### 절차

1. 호출 버튼을 누릅니다.
2. 호출할 사용자 또는 그룹 번호를 다이얼합니다.
3. 전화 걸기가 완료되면 호출 전화가 걸립니다.

### 관련 링크

[전화 걸기](#) (29 페이지)

## 통화중 표시

기본적으로 전화 시스템은 내부 통화 중일 때 내부 사용자가 통화 가능하거나, 이미 다른 통화 중이거나, 방해 금지로 설정된 경우 어떠한 표시도 제공하지 않습니다. 대신 통화 중 하나에 벨 울림을 내거나 음성메일로 전환합니다.

그러나 내부 사용자의 상태 표시를 나타낼 수 있는 다양한 방법이 있습니다.

- 전화를 걸지 않고 사용자의 상태 표시를 알아야 할 경우 '사용자' 버튼을 전화기에 추가하면 됩니다. [프로그램 가능 기능 버튼](#) (146 페이지)을(를) 참조하십시오.
- 다른 사용자는 부재 메시지를 구성할 수 있습니다. 그렇게 구성한 경우 전화를 걸 때 전화기에 해당 메시지가 표시됩니다. 자신만의 부재 메시지를 설정하려면, [부재중 메시지](#) 버튼에 프로그램 가능 세트를 사용할 수 있습니다. [프로그램 가능 기능 버튼](#) (146 페이지)을 참조하십시오.
- 시스템 관리자는 선택한 사용자나 전체 시스템에 대해 통화중 표시를 설정할 수 있습니다. 이 옵션을 설정하고 해당 사용자의 전화기에 전화를 걸었을 때 해당 통화가 음성메일로 전환되지 않을 경우 [방해 금지](#) 또는 [다른 통화 중](#)(으)로 표시됩니다.

### 관련 링크

[전화 걸기](#) (29 페이지)

## 일괄 전화 걸기

전화기 메뉴에서 전화를 걸 때 기존 전화 걸기 또는 일괄 전화 걸기를 사용할지 여부를 선택할 수 있습니다. 이후에는 일괄 전화 걸기를 지원하는 전화기를 사용하는 경우 항상 선택한 설정이 적용됩니다.

- 일괄 전화 걸기를 사용하면 번호를 다이얼할 전화 시스템으로 전송하기 전에 전화기 디스플레이에서 다이얼할 번호를 구성 및 편집할 수 있습니다.
- 기존 방식의 다이얼링에서 전화기에 있는 번호로 다이얼하면 전화기는 즉시 전화 시스템에 연결되고 다이얼한 숫자를 전화 시스템에 전달하기 시작합니다. 이미 다이얼한 숫자를 수정하려면 통화를 종료하고 다시 시작해야 합니다.

## 관련 링크

[전화 걸기](#) (29 페이지)

[일괄 모드에서 번호로 전화 걸기](#) (34 페이지)

[일괄 전화 걸기 사용/사용 안 함](#) (34 페이지)

## 일괄 모드에서 번호로 전화 걸기

### 절차

1. 연결된 통화가 없는 경우 전화를 겁니다. 전화를 걸기 전에 핸드셋을 들어 올리거나 헤드셋, 스피커 또는 통화 표시 버튼을 선택하지 마십시오.
  - 왼쪽 커서 키 또는 **지움** 키를 사용하여 이전에 다이얼했던 숫자를 삭제할 수 있습니다.
  - 이제까지 다이얼했던 번호를 모두 지우려면 **지우기**(를) 누르면 됩니다.
2. 번호 수정을 완료한 경우 전화를 걸 방법을 선택할 수 있습니다.
  - 핸드셋을 사용하여 통화하려면 핸드셋을 들어 올립니다.
  - **통화** 소프트 키 또는 **확인** 버튼을 눌러 전화기의 기본 핸즈프리 오디오 경로(스피커 또는 헤드셋)를 사용하여 통화를 시작합니다. 또한 유희 통화 상태 화면 버튼 중 하나를 눌러 해당 표시를 사용하여 전화를 걸 수 있습니다.
  - 전화기에 연결된 헤드셋에서 통화를 시작하려면 **헤드셋** 버튼을 누릅니다.
  - 전화기의 핸즈프리 스피커에서 통화를 시작하려면 **스피커** 버튼을 누릅니다.

## 관련 링크

[일괄 전화 걸기](#) (33 페이지)

## 일괄 전화 걸기 사용/사용 안 함

전화기의 기능 메뉴를 통해 일괄 전화 걸기 설정을 사용하거나 사용하지 않을 수 있습니다.

### 절차

1. **기능** 소프트 키가 표시되면 누릅니다.
  - 통화 중에 이 작업을 수행하려면 **전화기** 키를 누른 다음 **기능** 소프트 키를 누릅니다.
2. 커서 키를 사용하여 **통화 설정**(를) 선택합니다.
3. 위로 및 아래로 커서 키를 사용하여 **일괄 다이얼**(를) 강조 표시합니다.
4. 필요에 따라 설정을 변경합니다.
5. **저장**을 누릅니다.

## 관련 링크

[일괄 전화 걸기](#) (33 페이지)

## 번호 보류

외부 통화에서 사용자 번호를 보류하도록 선택할 수 있습니다.

- 시스템 관리자는 사용자가 이 메뉴에 액세스 가능한지 여부를 구성할 수 있습니다.

### \* 참고:

- 이 옵션의 사용은 외부 회선 공급자에 따라 달라집니다. 경우에 따라 이 기능을 사용하려고 하면 통화를 실패할 수 있습니다. 이런 일이 발생한다면 기능을 꺼야 합니다.

### 절차

1. **기능** 소프트 키가 표시되면 누릅니다.
  - 통화 중에 이 작업을 수행하려면  **전화기** 키를 누른 다음 **기능** 소프트 키를 누릅니다.
2. 커서 키를 사용하여 **통화 설정**을(를) 선택합니다.
3. 위로 및 아래로 커서 키를 사용하여 **보류 번호**을(를) 강조 표시합니다.
4. 필요에 따라 설정을 변경합니다.
5. **저장**을 누릅니다.

### 관련 링크

[전화 걸기](#) (29 페이지)

## 통화 볼륨 조정

통화 중인 경우 수신 통화의 볼륨을 조정할 수 있습니다. 사용 중인 모든 장치(핸드셋, 헤드셋 또는 스피커)에 대해 볼륨을 각각 조정합니다.

### 절차

1. 통화가 연결된 상태에서 **+**(더하기) 및 **-**(빼기) 키를 사용하여 볼륨을 조정합니다.
2. 몇 초 후에 정상 디스플레이로 되 돌아옵니다.

### 관련 링크

[전화 걸기](#) (29 페이지)

## 통화 음소거 처리

통화 음소거는 사용자 자신은 계속해서 발신자 소리를 들을 수 있지만 발신자는 사용자의 소리를 듣지 못하게 합니다.

- 통화 간에 전환하는 경우에도 통화가 음소거 상태로 유지됩니다.
- 통화 듣기 방법을 변경하는 경우, 예를 들어 핸드셋과 스피커 간에 전환하면 음소거 설정이 취소됩니다.

### 절차

1. 음소거를 활성화하려면 **음소거** 키를 누릅니다. 통화가 음소거되어 있는 동안에는 이 버튼에 불이 들어옵니다.
2. 음소거를 끄려면 **음소거** 키를 다시 누릅니다.

### 관련 링크

[전화 걸기](#) (29 페이지)

---

## 통화 종료

### 절차

통화에 사용할 수 있는 다양한 방법이 있습니다. 다음을 수행합니다.

- 현재 강조 표시된 통화를 종료하려면 **끝기**를 누릅니다.
- 전화기의 핸드셋에 연결된 통화를 종료하려면 핸드셋을 다시 놓아 통화를 종료합니다.
- 전화기의 스피커에 연결된 통화를 종료하려면 **스피커** 키를 누릅니다.
- 전화기의 헤드셋에 연결된 통화를 종료하려면 **헤드셋** 키를 누릅니다.

### 관련 링크

[전화 걸기](#) (29 페이지)

## 6장: 통화 응답

전화기는 동시에 여러 통화를 처리할 수 있습니다. 연결된 통화(대화)는 언제든지 하나만 가능하지만 응답 대기 중인 다른 통화 및 보류 중인 통화는 더 있을 수 있습니다.

각 통화는 전화기의 표시 버튼 중 하나에 표시됩니다. [표시 버튼](#) (24 페이지)을(를) 참조하십시오. 사용 가능한 모든 통화 표시 버튼을 사용할 수 있게 될 때까지 시스템에서는 통화를 계속할 수 있도록 통화중으로 처리하지 않습니다.

### 관련 링크

- [발신자 표시](#) (37 페이지)
- [새 통화 응답](#) (38 페이지)
- [다른 전화에 응답](#) (39 페이지)
- [음성 메일로 통화 전환](#) (39 페이지)
- [통화 경보 음소거\(무시\)](#) (40 페이지)
- [수신 통화 끊기](#) (40 페이지)
- [호출 통화](#) (41 페이지)
- [다른 통화 표시](#) (41 페이지)
- [통화 픽업 사용](#) (41 페이지)
- [통화 픽업 단축 코드](#) (42 페이지)

---

## 발신자 표시

수신 통화의 경우 들을 수 있는 벨소리 및 벨소리 표시등 외에도 전화기에 발신자 정보가 표시됩니다.

### 일치하는 이름

가능한 경우 IP Office 시스템에 발신자 번호가 아닌 이름이 표시됩니다.

- 내선 발신자의 경우 IP Office 시스템 구성에 모든 사용자 및 그룹의 이름이 있습니다.
- 외부 발신자의 경우 발신자의 번호와 시스템 디렉토리의 이름을 일치시키려고 합니다. 개인 디렉토리의 이름과 번호를 일치시킬 수도 있습니다. 개인 디렉토리 일치하는 모든 시스템 디렉토리 일치를 재정의합니다.

### 발신자 표시 텍스트

아래 표에서 발신자는 발신자의 이름 또는 번호를 나타냅니다.

통화 유형	전화 표시
<b>직접 통화</b> 사용자에게 직접 라우팅된 통화입니다.	<b>발신자</b> 예: 0123456789 또는 예.
<b>전달된 통화</b> 다른 사용자로부터 사용자에게 전달된 통화.	<b>발신자&gt;원래 대상</b> 예: 0123456789>Extn201 또는 예>Extn201.
<b>그룹 통화</b> 멤버로 속해 있는 그룹에 걸려온 통화.	<b>발신자&gt;그룹 이름</b> 예: 0123456789>기본 또는 예>기본.
<b>호 전환된 통화</b> 현재 사용자에게 호 전환 중인 다른 사용자에게 걸려온 통화.	<b>발신자[전송자]</b> 예: 0123456789[Extn201] 또는 예[Extn201].
<b>통화 답신</b> 응답한 후 장시간 파크되거나 보류 상태로 둔 통화.	<b>&lt;발신자</b> 예: <0123456789 또는 <예.

관련 링크

[통화 응답](#) (37 페이지)

## 새 통화 응답

표시 버튼에 있는 느리게 깜빡이는 빨간색 램프는 알림 통화를 표시합니다. 이 램프는 벨울림 및 메시지 램프 깜빡임과 동시에 발생할 수도 있습니다.

- **참고:** 이 안내서에서는 자동 보류를 사용(기본값)하는 것으로 가정합니다. 시스템 관리자는 시스템 전체에서 자동 보류를 비활성화할 수 있으며, 이러한 경우 통화가 보류되는 대신 자동으로 연결이 해제됩니다.

### 절차

1. 아직 통화 중이 아닌 경우, 다음 방식으로 알림 통화에 응답할 수 있습니다.
  - 핸드셋을 사용하여 통화에 응답하려면 핸드셋을 들어 올립니다.
  - 핸즈프리로 통화에 응답하려면 **스피커** 키를 누릅니다.
  - 헤드셋에서 통화에 응답하려면 **헤드셋** 키를 누릅니다.
  - 경고 표시 화면 키를 누르기만 하면 전화기의 기본 오디오 경로 설정에 따라 스피커 또는 헤드셋 중 하나로 통화에 응답할 수 있습니다. [기본 핸즈프리 오디오 경로](#) (145 페이지)을 참조하십시오.
2. 통화에 일단 응답하면 다양한 대화 모드 간에 전환할 수 있습니다.
  - 핸드셋 사용으로 전환하려면 핸드셋을 들어 올립니다.
  - 핸즈프리로 전환하려면 **스피커** 키를 누릅니다. 핸드셋을 사용하고 있었다면 이제 안전하게 교체할 수 있습니다.
  - 헤드셋 모드로 전환하려면 **헤드셋** 키를 누릅니다. 핸드셋을 사용하고 있었다면 이제 안전하게 교체할 수 있습니다.

- 스피커 또는 헤드셋에서 통화에 응답한 경우 다른 모드를 선택하기 전에 **스피커** 또는 **헤드셋** 키를 다시 누르면 통화가 종료됩니다.
- 통화 표시 화면 키 또는 다른 표시 버튼을 누르기만 하면 현재 통화가 보류 상태로 설정됩니다.

#### 관련 링크

[통화 응답](#) (37 페이지)

## 다른 전화에 응답

전화기는 동시에 여러 통화를 처리할 수 있습니다. 연결된 통화(대화)는 언제나 하나만 가능하지만 다른 통화를 보류로 설정할 수 있습니다.

표시 버튼에 있는 느리게 깜빡이는 빨간색 램프는 알림 통화를 표시합니다. 추가 통화의 경우 신호음이 없거나 한 번의 경보음만 있습니다.

이미 통화 중인 경우 먼저 **끊기**(를) 누르지 않고 새 통화에 응답하면 기존 통화가 자동으로 보류 중인 통화로 설정됩니다.

- **참고:** 이 안내서에서는 자동 보류를 사용(기본값)하는 것으로 가정합니다. 시스템 관리자는 시스템 전체에서 자동 보류를 비활성화할 수 있으며, 이러한 경우 통화가 보류되는 대신 자동으로 연결이 해제됩니다.

#### 절차

1. 대기 중인 통화에 응답하려면 새 통화를 나타내는 통화 표시 키를 누릅니다. 새 통화에 응답되고 기존 통화는 자동으로 보류됩니다.
2. 통화하려는 통화의 표시 버튼을 눌러 통화 간에 전환할 수 있습니다.
3. 표시된 소프트 키 기능은 현재 강조 표시된 통화와 관련이 있습니다. 일반적으로 응답된 통화이거나 눌러진 상태의 마지막 표시 키로 표시되는 통화이지만 디스플레이 아래의 커서 키를 사용하면 현재 통화에 여전히 연결된 상태에서 강조 표시된 통화를 변경할 수 있습니다.

#### 관련 링크

[통화 응답](#) (37 페이지)

## 음성 메일로 통화 전환

자신에게 걸려온 통화를 직접 음성 메일 사서함으로 호 전환할 수 있습니다.

#### 절차

1. 통화가 현재 디스플레이에서 강조 표시되지 않은 경우 위로 및 아래로 커서 키를 사용하여 강조 표시합니다.
2. **ToVM** 소프트 키를 누릅니다. 통화가 사서함으로 착신전환됩니다.

## 관련 링크

[통화 응답](#) (37 페이지)

---

## 통화 경보 음소거(무시)

현재 통화 경보의 벨소리를 끌 수 있습니다.

### 절차

1. 통화가 현재 디스플레이에서 강조 표시되지 않은 경우 위로 및 아래로 커서 키를 사용하여 강조 표시합니다.
2. 무시 소프트 키를 누릅니다. 벨소리는 들리지 않는 상태로 통화 경보가 계속됩니다.

## 관련 링크

[통화 응답](#) (37 페이지)

---

## 수신 통화 끊기

수신 통화에 응답하지 않고 끊을 수 있습니다. 통화를 끊으면 다음의 통화 유형과 다른 옵션에 따라 서로 다른 영향을 주게 됩니다.

- 힌트 그룹 통화인 경우 수신 통화를 끊으면 그룹의 다음 상담원으로 제시되거나 다른 힌트 그룹 설정(다시 통화를 제시하는 과정을 포함할 수 있음)으로 이어집니다.
- 자신에게 직접 걸려온 통화인 경우 이 통화를 끊으면 다음 조치가 실행됩니다.
  - 이 옵션으로 설정되거나 활성화 상태인 경우 무응답 대상으로 착신전환됩니다. [착신 전환](#) (64 페이지)을 참조하십시오.
  - 그 밖의 통화는 사용 가능한 경우 음성 메일로 이동됩니다.
  - 그 밖의 통화는 벨소리가 계속됩니다(전화 끊기에 영향이 없음).
- 통화가 너무 오랫동안 보류 중이거나 파크된 상태에서 돌아오면 해당 통화를 끊을 수 없습니다.

### 절차

1. 통화가 현재 디스플레이에서 강조 표시되지 않은 경우 위로 및 아래로 커서 키를 사용하여 강조 표시합니다.
2. **끊기** 키를 누릅니다.
  - 또한 끊기 기능을 프로그래밍 가능 키에 할당할 수 있습니다. [프로그램 가능 기능 버튼](#) (146 페이지)을 참조하십시오.

## 관련 링크

[통화 응답](#) (37 페이지)



## 호출 통화

다른 연결된 통화가 없고 전화기가 유휴 상태인 경우 전화기를 호출할 수 있습니다. 사용자는 발신자의 소리를 들을 수 있지만 발신자는 사용자 소리를 들을 수 없습니다.

호출 시 한 번의 경고음이 전화기 스피커를 통해 들립니다. 호출 통화는 **페이지(이)**라는 단어로 디스플레이에도 표시됩니다.

- 호출 통화에 응답하려면 **응답** 키를 누릅니다. 통화가 일반 통화로 전환됩니다. 핸드프리로 통화를 계속하거나 핸드셋을 픽업할 수 있습니다.
- 호출 통화를 무시하려면 **끊기** 키를 누릅니다.

### 관련 링크

[통화 응답](#) (37 페이지)

## 다른 통화 표시

전화기는 동시에 여러 통화를 처리할 수 있습니다. 연결된 통화는 언제나 하나만 가능하지만 다른 통화에 보류, 파크, 추후 수신 통화 알림을 설정할 수 있습니다. 각 통화의 상태(파크된 통화 제외)는 각 통화에 대한 별도의 통화 상태 버튼으로 표시됩니다.

다자간 통화를 시작하기 전에 현재 표시된 통화를 변경하면 다자간 통화가 이루어지는 통화에 영향을 줍니다. [상황에 맞는 회의](#) (60 페이지)을 참조하십시오.

### 절차

위로 및 아래로 커서 키를 사용하여 강조 표시된 통화 상태 화면을 선택합니다. 이 작업은 현재 연결된 통화나 보류 통화에 영향을 주지 않고 수행할 수 있습니다.

- 현재 강조 표시된 버튼은 버튼 레이블 주변에 흰색 테두리가 표시되어 있습니다.
- 디스플레이 하단의 소프트 키는 현재 강조 표시된 버튼과 관련하여 통화 중에 수행할 수 있는 작업(있는 경우)을 반영하도록 자동으로 변경됩니다.

### 관련 링크

[통화 응답](#) (37 페이지)

## 통화 픽업 사용

픽업은 전화 시스템에서 벨이 울리고 있는 통화에 응답하는 데 사용됩니다.

### \* 참고:

- 시스템 관리자는 사용자가 이 메뉴에 액세스 가능한지 여부를 구성할 수 있습니다.

## 절차

1. **기능** 소프트 키가 표시되면 누릅니다.
  - 통화 중에 이 작업을 수행하려면  **전화기** 키를 누른 다음 **기능** 소프트 키를 누릅니다.
2. 커서 키를 사용하여 **픽업**(를) 선택합니다.
  - 벨이 울리고 있는 통화에 응답하려면 **입의** 소프트 키를 누릅니다.
  - 특정 대상에 대해 벨이 울리고 있는 통화에 응답하려면 대상 번호로 다이얼합니다. 또는 **Dir** 소프트 키를 눌러 디렉토리에서 대상을 선택합니다.
3. 그러면 입력한 번호 유형에 따라 메뉴가 달라집니다.
  - **사용자 번호**
    - 사용자에게 벨이 울리고 있는 통화에 응답하려면 **픽업** 소프트 키를 누릅니다.
    - 번호 입력으로 되돌아가려면 **지우기** 키를 누릅니다.
  - **힌트 그룹 번호**
    - 그룹 멤버에 대해 벨이 울리고 있는 통화에 응답하려면 **멤버** 소프트 키를 누릅니다. 이 통화는 힌트 그룹 통화일 필요는 없습니다.
    - 힌트 그룹에 대해 벨이 울리고 있는 통화에 응답하려면 **그룹** 소프트 키를 누릅니다.
    - 번호 입력으로 되돌아가려면 **지우기** 키를 누릅니다.

## 관련 링크

[통화 응답](#) (37 페이지)

## 통화 픽업 단축 코드

단축 코드는 다양한 기능을 사용 및 사용 안 함으로 설정하기 위해 다이얼할 수 있는 번호입니다. 다음은 사용할 수 있는 기본 단축 코드입니다. 단, 시스템 관리자가 사용자 또는 모든 사용자가 사용할 수 있는 단축 코드를 제거 및 변경할 수 있습니다. 단축 코드를 사용하려면 현재 통화를 보류 상태로 두어야 할 수 있습니다.

이 코드는 시스템의 모든 전화기에서 다이얼할 수 있으므로 유용합니다. 예를 들어, 이 코드를 사용하여 기본 야날로그 내선에 로그인하고 계속해서 여러 기능을 제어할 수 있습니다.

일부 약식 코드의 경우 다이얼할 때 일반적으로 내선 번호와 같은 몇 가지 정보를 입력해야 합니다. 내선 번호는 아래에 표시된 약식 코드에서 **N** 으로 표시됩니다.

- 기타 일반적인 다이얼링 단축 코드 목록은 [약식 코드 \(154 페이지\)](#)을 참조하십시오.

### 통화 픽업

기능	다이얼	설명
모든 통화 픽업	<b>*30</b>	전화 시스템에서 벨이 울리는 통화에 응답합니다.

표 계속...

기능	다이얼	설명
그룹 통화 픽업	*31	멤버로 속해 있는 그룹에 걸려온 벨이 울리는 통화에 응답합니다. 그룹 멤버십이 현재 사용 안 함으로 설정된 경우에도 이 설정을 사용할 수 있습니다.
사용자 통화 픽업	*32*N#	사용자의 내선 번호로 벨이 울리는 통화를 픽업합니다.(N).
그룹 멤버 통화 픽업	*53*N#	그룹의 멤버(N)에게 벨이 울리는 통화를 픽업합니다. 반드시 그룹 통화일 필요는 없습니다.

관련 링크

[통화 응답](#) (37 페이지)

## 7장: 재발신

전화기의 재발신 작업은 다음 모드 중 하나로 수행됩니다.

- **통화 로그 열기** – 이 모드에서 **재다이얼**을 누르면 최근 발신 통화 목록이 표시됩니다. 목록에서 재다이얼할 통화를 선택할 수 있습니다.
- **마지막 발신 번호** – 이 모드에서 즉시 **재다이얼**을 최근 발신 통화를 반복합니다.

어느 경우에도, 재발신 기능은 개인 통화 로그에 있는 발신 통화 기록을 사용합니다. 통화 로그에 있는 기록을 삭제한 경우([전체 통화 로그 삭제](#) (96 페이지) 참조), 새로운 발신 통화 기록이 존재해야 재발신 작업이 수행됩니다.

### 관련 링크

- [목록 모드에서 재다이얼](#) (32 페이지)
- [이전 번호로 재발신](#) (31 페이지)
- [재발신 모드 선택](#) (45 페이지)

---

## 목록 모드에서 재다이얼

전화기의 재다이얼 모드가 **통화 로그 열기**로 설정된 경우 이 재다이얼 방법이 사용됩니다.

### 절차

1. 다음과 같이 재발신 목록에 액세스합니다.
  - a. **재다이얼**을 누릅니다. 발신 통화 목록이 표시됩니다.
  - b. 위로 및 아래로 커서 키를 사용하여 가장 최근의 발신 통화 10건 전체를 스크롤합니다.
2. **통화음(를)** 눌러 통화 녹음에 표시된 번호로 전화를 겁니다.
3. 일반적인 다이얼 통화와 동일한 방법으로 계속합니다.

### 관련 링크

- [이전 번호로 재발신](#) (31 페이지)
- [재발신](#) (44 페이지)

---

## 이전 번호로 재발신

**재다이얼이(가)** 표시되면 이전에 사용된 번호로 전화를 거는 데 사용할 수 있습니다.

재다이얼은 선택한 재다이얼 모드로 설정한 두 가지 방법 중 하나로 수행됩니다. [재발신 모드 선택](#) (45 페이지)을 참조하십시오.

#### 관련 링크

[전화 걸기](#) (29 페이지)

[목록 모드에서 재다이얼](#) (32 페이지)

[마지막 번호 모드로 재다이얼](#) (32 페이지)

[재발신](#) (44 페이지)

---

## 재발신 모드 선택

전화기에서 재발신 목록 또는 마지막 통화 재발신 모드를 사용할지 여부를 선택할 수 있습니다.

#### 절차

1. **기능** 소프트 키가 표시되면 누릅니다.
  - 통화 중에 이 작업을 수행하려면  **전화기** 키를 누른 다음 **기능** 소프트 키를 누릅니다.
2. 커서 키를 사용하여 **통화 설정**(를) 선택합니다.
3. 위로 및 아래로 커서 키를 사용하여 **재발신 작업**(를) 강조 표시합니다.
4. 현재 모드가 표시됩니다.
  - **통화 로그 열기** – 이 모드에서 **재다이얼**을 누르면 최근 발신 통화 목록이 표시됩니다. 목록에서 재다이얼할 통화를 선택할 수 있습니다.
  - **마지막 발신 번호** – 이 모드에서 즉시 **재다이얼**을 최근 발신 통화를 반복합니다.
5. 이 모드를 변경하려면 **변경**을 누릅니다.
6. 원하는 모드가 표시되면 **저장**을 누릅니다.

#### 관련 링크

[재발신](#) (44 페이지)

## 8장: 통화 호 전환

모든 현재 통화 표시 화면 버튼이 사용 중인 경우에도 통화를 호 전환할 수 있습니다.

### • 통화 및 버튼 상태 표시:

보류 중 호 전환 보류 통화에 대한 상태 표시는 표준 보류 통화에 사용되는 형식과 다릅니다.

- 버튼이 보류 중 호 전환 보류 통화를 나타내는 경우 녹색 및 빨간색 램프가 빠르게 깜빡 (흔들림)입니다.
- 보류 중 호 전환 보류 통화가 강조 표시될 때 표시되는 통화 상태 정보는 **통화 대기 중** 대신 **보류 중 호 전환**으로 접두사가 붙습니다.

### • 통화 간 전환:

연결된 통화를 기존의 보류 중 호 전환 보류 통화로 전환하면 연결된 통화가 보류 중 호 전환 보류 상태가 됩니다.

### 절차

1. **전송**을 누릅니다. 현재 통화가 자동으로 보류 중 호 전환 보류 상태가 됩니다.
2. 호 전환할 번호를 다이얼합니다.
  - 또는 **Dir**을(를) 눌러 디렉토리에서 대상을 선택하거나 가능한 경우 **재다이얼** 옵션을 사용합니다.
3. 호 전환 대상이 응답하지 않거나 통화를 수락하지 않으려는 경우 **전송** 소프트 키를 누릅니다.
4. 호 전환을 완료하려면 **완료**을(를) 누릅니다. 통화 벨이 계속 울리는 동안 이 작업을 수행할 수 있습니다.
  - 통화 벨이 계속 울리는 동안 통화를 호 전환하는 것을 감독안된 호 전환이라고 합니다.
  - 통화 벨이 종료된 후에 통화를 호 전환하는 것을 감독된 호 전환이라고 합니다.

### 관련 링크

[통화를 음성 메일로 호 전환](#) (46 페이지)

[보류 통화 호 전환](#) (47 페이지)

[휴대폰으로 통화 호 전환](#) (48 페이지)

---

## 통화를 음성 메일로 호 전환

비주얼 음성 모드로 설정된 경우 **✉ 메시지** 키를 사용하여 현재 통화를 다른 사용자 또는 그룹의 음성 메일 사서함으로 호 전환할 수 있습니다.

## 절차

1. 통화에 연결된 상태에서  **메시지** 키를 누릅니다. 통화에 여전히 연결되어 있으며 계속 통화할 수 있습니다.
2. 통화를 호 전환할 사용자 또는 그룹의 내선 번호를 다이얼합니다.
3. 번호가 사용자 또는 그룹과 일치하는 경우 이름이 표시됩니다.
  - 통화를 사용자 또는 그룹 사서함에 호 전환하려면 **선택**(을/를) 누릅니다. 발신자는 몇 초 동안 벨울림 소리를 들은 다음 사서함 인사말을 듣습니다.
  - 호 전환을 취소하려면 **취소**(을/를) 누릅니다.

## 관련 링크

[통화 호 전환](#) (46 페이지)

---

# 보류 통화 호 전환

고려해야 할 여러 가지 통화 호 전환 시나리오가 있습니다.

- **참고:** 또한 회의 시작을 통해 보류 통화를 호 전환한 다음 해당 회의에서 사용자 본인의 연결 끊기를 수행할 수 있습니다. 단, 회의에서 유일한 내부 사용자인 경우, 전화 시스템 구성에 따라 사용자 본인의 연결을 끊으면 회의가 종료될 수 있습니다.

## 절차

1. **보류 통화로 호 전환:** 여러 개의 통화를 보류 중이며 연결된 통화를 보류 통화 중 하나로 호 전환하려는 경우 다음을 수행합니다.
  - a. **전송**을 누르고 위로 및 아래로 커서 키를 사용하여 원하는 통화 상태 화면을 강조합니다.
  - b. 조건이 충족된 경우, 다른 보류 통화가 보류 상태인 동안 **완료**를 눌러 통화를 호 전환합니다.
2. **보류 통화로 호 전환:** 보류 중인 통화가 있지만 현재 통화를 새 대상에 연결하려는 경우 다음을 수행합니다.
  - **전송**을 누르고 숫자 키패드를 사용하여 수동으로 대상을 입력하고 **완료**를 누릅니다.
  - 또는 **Dir**(을/를) 눌러 디렉토리에서 대상을 선택하거나 가능한 경우 **재다이얼** 옵션을 사용합니다.
3. **호 전환 전 발신자 참조:** 연결된 대상 통화가 있지만 호 전환을 완료하기 전에 원래 통화를 다시 참조하려면 다음을 수행합니다.
  - a. 대상 통화를 시나리오 #2에서와 같이 호 전환하기 위해 **완료**를 누르지 마십시오.
  - b. 통화 표시 화면 버튼을 눌러 원래 통화('보류 중 호 전환 보류')를 선택합니다. 이렇게 하면 대상 통화가 '보류 중 호 전환 보류'로 전환되므로 원래 발신자에게 알릴 수 있습니다.
  - c. 원래 통화에 연결된 상태에서 이제 **완료**를 눌러 두 개의 통화에 연결할 수 있습니다.

- d. 호 전환 보류 상태가 아닌 보류 통화에는 영향을 주지 않습니다. 또한 두 개 이상의 '보류 중 호 전환 보류' 통화를 보유할 수 없습니다.

**관련 링크**

[통화 호 전환](#) (46 페이지)

[통화 보류](#) (49 페이지)

---

## 휴대폰으로 통화 호 전환

모바일 트위닝 사용자로 구성된 경우, 기능 메뉴를 사용하여 휴대폰 장치에 통화를 호 전환할 수 있습니다.

**절차**

1. 기능 소프트 키가 표시되면 누릅니다.
  - 통화 중에 이 작업을 수행하려면  **전화기** 키를 누른 다음 **기능** 소프트 키를 누릅니다.
2. 커서 키를 사용하여 **휴대폰으로 호 전환을(를)** 선택합니다.

**관련 링크**

[통화 호 전환](#) (46 페이지)



## 9장: 통화 보류

하나 이상의 통화를 보류할 수 있습니다.

- 보류 통화는 전화를 걸거나 전화에 응답한 표시 버튼에 계속 남아 있습니다. 빠르게 깜빡이는 녹색 램프는 보류 통화를 나타내는 데 사용됩니다.
- 발신자에게는 보류 중 음악이 들립니다. 시스템에 사용 가능한 보류 중 음악이 없는 경우, 발신자는 몇 초마다 두 번의 경고음을 듣게 됩니다.
- 장시간 보류 상태로 둔 통화(유휴 상태인 경우)가 전화기로 되돌아갑니다. 기본 반환 지연은 15초이지만 시스템 관리자가 변경할 수 있습니다. 반송된 통화는 착신전환이나 방해 금지 설정을 무시합니다.
- 두 개 이상의 보류 통화가 있는 경우 또는 하나의 보류 통화 및 연결된 통화가 있는 경우, **다자간 통화** 소프트 키를 눌러 자신과 통화 간에 회의를 시작합니다.

통화 보류 및 통화 파크는 두 가지 유사한 작업입니다. 아래 표는 통화 파크 및 통화 보류 간의 주요 차이점을 요약한 것입니다.

통화 파크 또는 통화 보류를 사용하는 경우...	보류	파크
... 통화가 표시 버튼에 나타납니다.	예	아니요
... 발신자가 보류 중 음악을 듣습니다(가능한 경우).	예	예
... 약식 코드로 전화를 거는 다른 사용자가 통화를 재개할 수 있습니다.	아니요	예
... 전화기가 유휴 상태이면 통화가 자동으로 재통화됩니다.	예	예
... 회의 통화에서 사용할 수 있습니다.	예	예
... 통화를 시작하거나 통화를 회의에 추가하는 데 사용할 수 있습니다.	아니요	아니요
... 통화에 고유한 ID가 할당됩니다.	아니요	예

### 관련 링크

[회의 통화 보류 \(49 페이지\)](#)

[통화 보류 \(50 페이지\)](#)

[통화 보류 해제 \(50 페이지\)](#)

[통화 간 전환 \(50 페이지\)](#)

[보류 통화 호 전환 \(47 페이지\)](#)

---

## 회의 통화 보류

일반 통화 보류와 동일한 방식으로 회의 통화를 보류할 수 있습니다. 회의 통화를 보류해도 계속 통화중인 다른 회의 통화자에게는 영향을 주지 않습니다.

또한 회의 세부 정보에 회의 통화의 멤버로도 계속 나열됩니다.

**!** 중요:

이 설정은 자신의 전화 시스템에서 호스트하는 회의 통화에만 적용됩니다. 다른 전화 시스템에서 호스트하는 회의에 대해 통화를 보류하면 해당 회의에서 시스템의 보류 중 음악이 들릴 수 있습니다.

관련 링크

[통화 보류](#) (49 페이지)

---

## 통화 보류

### 절차

현재 통화를 보류하려면 **보류** 또는 통화 표시 화면 버튼을 누릅니다.

- 보류 통화는 빠르게 깜빡이는 녹색 램프가 있는 통화 표시 화면 버튼으로 표시됩니다.
- 통화 정보에 앞서 **통화 대기 중**(이) 전화기에 표시됩니다.
- 보류 중인 발신자에게는 보류 중 음악이 들립니다. 시스템에 사용 가능한 보류 중 음악이 없는 경우, 발신자는 몇 초마다 두 번의 경고음을 듣게 됩니다.

관련 링크

[통화 보류](#) (49 페이지)

---

## 통화 보류 해제

다음 방법 중 하나를 사용하여 보류 통화를 재개할 수 있습니다. 현재 연결된 통화가 있는 경우, 해당 통화가 자동으로 보류됩니다.

### 절차

1. 빠르게 깜빡이는 녹색 통화 표시 화면이 있는 표시 버튼을 누릅니다.
2. 위로/아래로 커서 키를 사용하여 디스플레이를 스크롤합니다. 통화의 보류를 해제하려면 **취소** 소프트 키를 누릅니다.

관련 링크

[통화 보류](#) (49 페이지)

---

## 통화 간 전환

보류 중인 통화(빠르게 깜빡이는 표시 버튼) 및 다른 통화에 연결된 상태에서(빨간색 통화 표시 화면 버튼) 보류 통화의 표시 버튼을 눌러 통화 간에 전환할 수 있습니다. 현재 통화가 자동으로 보류 상태로 설정되며 이전 보류 통화에 연결됩니다.

호 전환을 수행하기 위해 통화를 보류 상태로 전환하는 경우, 이 통화는 '보류 중 호 전환 보류'로 간주되며 빠르게 깜빡이는 빨간색 및 녹색 표시 버튼으로 표시됩니다.

## 관련 링크

[통화 보류](#) (49 페이지)

---

## 보류 통화 호 전환

고려해야 할 여러 가지 통화 호 전환 시나리오가 있습니다.

- **참고:** 또한 회의 시작을 통해 보류 통화를 호 전환한 다음 해당 회의에서 사용자 본인의 연결 끊기를 수행할 수 있습니다. 단, 회의에서 유일한 내부 사용자인 경우, 전화 시스템 구성에 따라 사용자 본인의 연결을 끊으면 회의가 종료될 수 있습니다.

### 절차

1. **보류 통화로 호 전환:** 여러 개의 통화를 보류 중이며 연결된 통화를 보류 통화 중 하나로 호 전환하려는 경우 다음을 수행합니다.
  - a. **전송**을 누르고 위로 및 아래로 커서 키를 사용하여 원하는 통화 상태 화면을 강조합니다.
  - b. 조건이 충족된 경우, 다른 보류 통화가 보류 상태인 동안 **완료**를 눌러 통화를 호 전환합니다.
2. **보류 통화로 호 전환:** 보류 중인 통화가 있지만 현재 통화를 새 대상에 연결하려는 경우 다음을 수행합니다.
  - **전송**을 누르고 숫자 키패드를 사용하여 수동으로 대상을 입력하고 **완료**를 누릅니다.
  - 또는 **Dir**(를) 눌러 디렉토리에서 대상을 선택하거나 가능한 경우 **재다이얼** 옵션을 사용합니다.
3. **호 전환 전 발신자 참조:** 연결된 대상 통화가 있지만 호 전환을 완료하기 전에 원래 통화를 다시 참조하려면 다음을 수행합니다.
  - a. 대상 통화를 시나리오 #2에서와 같이 호 전환하기 위해 **완료**를 누르지 마십시오.
  - b. 통화 표시 화면 버튼을 눌러 원래 통화('보류 중 호 전환 보류')를 선택합니다. 이렇게 하면 대상 통화가 '보류 중 호 전환 보류'로 전환되므로 원래 발신자에게 알릴 수 있습니다.
  - c. 원래 통화에 연결된 상태에서 이제 **완료**를 눌러 두 개의 통화에 연결할 수 있습니다.
  - d. 호 전환 보류 상태가 아닌 보류 통화에는 영향을 주지 않습니다. 또한 두 개 이상의 '보류 중 호 전환 보류' 통화를 보유할 수 없습니다.

## 관련 링크

[통화 호 전환](#) (46 페이지)

[통화 보류](#) (49 페이지)

# 10장: 통화 파크

통화 파크는 통화 보류와 유사합니다. 단, 파크된 통화는 전화 시스템에서 다른 사용자가 파크 취소할 수 있습니다.

파크된 각 통화에는 번호가 제공됩니다. 기본적으로, 이 번호는 내선 번호에 숫자를 더 한 것입니다.

통화가 너무 오랫동안 파크된 상태로 남아 있으면 파크한 통화가 사용자의 전화기로 반송됩니다 (유휴 시). 기본 반송 지연 시간은 5분입니다. 이는 모든 사용자에게 적용되는 시스템 지연 시간이며 시스템 관리자가 변경할 수 있습니다. 반송된 통화는 착신전환이나 방해 금지 설정을 무시합니다.

**통화 파크** 작업에 설정된 기능 버튼은 통화를 파크 및 파크 취소하고 파크된 통화를 표시하는 데 사용될 수 있습니다.

통화 보류 및 통화 파크는 두 가지 유사한 작업입니다. 아래 표는 통화 파크 및 통화 보류 간의 주요 차이점을 요약한 것입니다.

통화 파크 또는 통화 보류를 사용하는 경우...	보류	파크
... 통화가 표시 버튼에 나타납니다.	예	아니요
... 발신자가 보류 중 음악을 듣습니다(가능한 경우).	예	예
... 약식 코드로 전화를 거는 다른 사용자가 통화를 재개할 수 있습니다.	아니요	예
... 전화기가 유휴 상태이면 통화가 자동으로 재통화됩니다.	예	예
... 회의 통화에서 사용할 수 있습니다.	예	예
... 통화를 시작하거나 통화를 회의에 추가하는 데 사용할 수 있습니다.	아니요	아니요
... 통화에 고유한 ID가 할당됩니다.	아니요	예

## 관련 링크

[약식 코드 파크 \(52 페이지\)](#)

[통화 파크\(기능 메뉴\) \(53 페이지\)](#)

[상태 메뉴를 사용하여 통화 파크 취소 \(53 페이지\)](#)

[파크 및 호출 \(54 페이지\)](#)

---

## 약식 코드 파크

단축 코드는 다양한 기능을 사용 및 사용 안 함으로 설정하기 위해 다이얼할 수 있는 번호입니다. 다음은 사용할 수 있는 기본 단축 코드입니다. 단, 시스템 관리자가 사용자 또는 모든 사용자

가 사용할 수 있는 단축 코드를 제거 및 변경할 수 있습니다. 단축 코드를 사용하려면 현재 통화를 보류 상태로 두어야 할 수 있습니다.

이 코드는 시스템의 모든 전화기에서 다이얼할 수 있으므로 유용합니다. 예를 들어, 이 코드를 사용하여 기본 아날로그 내선에 로그인하고 계속해서 여러 기능을 제어할 수 있습니다.

일부 약식 코드의 경우 다이얼할 때 일반적으로 내선 번호와 같은 몇 가지 정보를 입력해야 합니다. 내선 번호는 아래에 표시된 약식 코드에서 **N** 으로 표시됩니다.

- 기타 일반적인 다이얼링 단축 코드 목록은 [약식 코드 \(154 페이지\)](#)을 참조하십시오.

### 파크/파크 취소

기능	다이얼	설명
통화 파크	*37*N#	대신 다이얼한 파크 번호를 사용하여 보류 통화를 파크합니다. <b>N</b> .
통화 언파크	*38*N#	파크 번호를 사용하여 파크된 통화를 파크 취소합니다. <b>N</b> .

### 관련 링크

[통화 파크](#) (52 페이지)

## 통화 파크(기능 메뉴)

- 시스템 관리자는 사용자가 이 메뉴에 액세스 가능한지 여부를 구성할 수 있습니다.

### 절차

1. **기능** 소프트 키가 표시되면 누릅니다.
  - 통화 중에 이 작업을 수행하려면  **전화기** 키를 누른 다음 **기능** 소프트 키를 누릅니다.
2. 커서 키를 사용하여 다음 중 하나를 선택하십시오.
  - **통화 파크** – 전화기에서 파크된 통화가 표시된 시스템에서 통화를 파크합니다.
  - **다른 위치에 파크** – 선택한 다른 내선에 파크된 통화 표시가 있는 시스템에 통화를 파크합니다.
3. **선택을(를)** 누릅니다.

### 관련 링크

[통화 파크](#) (52 페이지)

## 상태 메뉴를 사용하여 통화 파크 취소

파크된 통화가 전화 시스템에서 파크되고 다른 사용자가 파크 취소할 수 있는 경우, 파크된 통화 표시가 특정 내선에 전송됩니다. 전화기에 파크된 통화가 있는 경우, **상태** 메뉴를 통해 통화를 보고하고 파크 취소할 수 있습니다.

- 시스템 관리자는 사용자가 이 메뉴에 액세스 가능한지 여부를 구성할 수 있습니다.

## 절차

1. **상태** 소프트 키가 표시되면 누릅니다.
  - 통화 중에 이 작업을 수행하려면  **전화기** 키를 누른 다음 **상태** 소프트 키를 누릅니다.
2. 파크된 통화가 있는 경우 **파크...** 옵션이 표시됩니다. 내선에 통화를 파크하지 않은 경우 이 옵션이 표시되지 않습니다.
3. **상세 정보** 소프트 키를 누릅니다.
4. 커서 키를 사용하여 파크된 통화 전체를 스크롤합니다.
5. 특정 통화를 파크 취소하려면 해당 통화를 강조 표시한 다음 **연결** 소프트 키를 누릅니다.

## 관련 링크

[통화 파크](#) (52 페이지)

---

## 파크 및 호출

이 파크 통화 방법은 전화 시스템에 특별히 구성되어 있는 경우에만 사용할 수 있습니다. 이 방법을 사용하려면 전화기에 **파킹 및 페이지** 버튼도 추가해야 합니다. [프로그램 가능 기능 버튼](#) (146 페이지)을 참조하십시오.

- 파크 및 호출 시 시스템 관리자가 구성한 내선 번호 역할을 하는 일련의 파크 슬롯 번호를 사용합니다.
- 파크 슬롯 중 하나로 통화를 파크하는 경우, 시스템 사용자는 해당 파크 슬롯 번호로 다이얼하여 통화를 파크 취소할 수 있습니다.
- 시스템 관리자는 호출을 위해 최대 3개의 힌트 그룹을 구성할 수도 있습니다. 통화를 파크하는 경우, 사용된 파크 슬롯 번호가 표시된 후 전화기에 호출용 옵션이 표시됩니다.
- 파크 및 호출을 사용하여 파크된 통화는 전화기의 **상태** 메뉴에 표시되지 않습니다. 단, 통화가 너무 오랫동안 파크된 상태로 남아 있으면 파크한 통화가 사용자 전화기로 재통화됩니다.
- 전화기에 파크 및 호출을 위해 구성된 파크 슬롯 번호와 일치하는 **통화 파크** 버튼이 설정되어 있는 경우, 이러한 버튼은 통화가 해당 파크 슬롯에서 파크되는 경우를 나타내고 통화를 파크 취소하는 데 사용할 수 있습니다. 단, 통화를 파크할 때 사용할 경우 전화기에 호출 옵션이 표시되지 않습니다.

## 절차

1. 전화기의 **파킹 및 페이지** 버튼을 누릅니다. 통화가 파크되며 통화를 파크 취소하는 데 필요한 파크된 슬롯 번호가 표시됩니다.
2. 파크된 통화의 호출 안내 메시지를 작성하려면 **호출을(를)** 누릅니다. 그렇지 않으면, **종료**를(를) 누릅니다.
3. 호출할 사용자 또는 힌트 그룹을 선택할 수 있는 여러 가지 방법이 있습니다.
  - 사전 구성된 힌트 그룹 중 하나를 선택하고 **호출을(를)** 누릅니다.

- **Dir** 을 누릅니다. 디렉토리에서 필요한 사용자 또는 헌트 그룹을 선택하고 **호출을(를)** 누릅니다.
- 호출할 사용자 또는 헌트 그룹의 내선 번호로 다이얼한 다음 **호출을(를)** 누릅니다.

**관련 링크**

[통화 파크](#) (52 페이지)

# 11장: 다자간 통화

전화 시스템에서 여러 개의 회의 통화를 지원하는 경우, 시스템 회의 용량에 도달할 때까지 각 회의 통화에 통화자를 추가할 수 있습니다. 특정 회의 통화에서 최대 64명의 통화자가 지원됩니다.

- 회의에서 유일한 내부 사용자인 경우, 전화 시스템 구성에 따라 사용자 본인의 연결을 끊으면 회의가 종료될 수 있습니다. 자세한 내용은 시스템 관리자에게 문의하십시오.

## 관련 링크

[다자간 통화 시작](#) (56 페이지)

[일반 통화를 다자간 통화로 전환](#) (57 페이지)

[보류 기능을 사용하여 다른 통화자 추가](#) (57 페이지)

[보류 기능을 사용하지 않고 다른 통화자 추가](#) (57 페이지)

[회의 세부 정보 보기](#) (58 페이지)

[통화자 연결 끊기/음소거](#) (59 페이지)

[회의 통화 보류](#) (59 페이지)

[다자간 통화에서 나가기](#) (59 페이지)

[상황에 맞는 회의](#) (60 페이지)

[다자간 통화 약식 코드](#) (61 페이지)

---

## 다자간 통화 시작

이 기능은 다자간 통화를 생성할 수 있는 간단한 방법입니다. 보다 자세한 시나리오에 대해서는 [상황에 맞는 회의](#) (60 페이지)를 참조하십시오.

### 절차

1. 아직 통화 중이 아닌 경우 첫 번째 통화자에게 전화를 걸거나 전화를 받습니다.
2. **다자간 통화** 키를 누릅니다. 현재 통화가 자동으로 보류 상태가 됩니다.
3. 회의에 추가하려는 통화자에게 전화를 겁니다.
  - 통화에 응답하고 참여하려는 경우 **다자간 통화**를 다시 누릅니다. 이 통화와 현재 보류 통화가 다자간 통화로 전환됩니다.
  - 상대방이 통화에 참여하기를 원치 않거나 응답을 하지 않으면 **끊기**를 누릅니다. 그런 다음 이전 보류 통화의 표시 키를 눌러 해당 통화로 다시 연결합니다.

## 관련 링크

[다자간 통화](#) (56 페이지)



## 일반 통화를 다자간 통화로 전환

시스템 관리자가 전화기에서 **다자간 통화 추가** 버튼을 구성했으면 현재 통화를 통화자가 2명인 다자간 통화로 전환할 수 있습니다. 통화자가 2명인 다자간 통화로 전환되면 기존 통화를 보류 상태로 둘 필요 없이 다자간 통화 추가, 음소거, 끊기 등 다자간 통화 상세정보 기능에 액세스할 수 있습니다.

다자간 통화 추가 버튼 추가에 대한 자세한 내용을 보려면 시스템 관리자에게 문의하십시오.

### 관련 링크

[다자간 통화](#) (56 페이지)

## 보류 기능을 사용하여 다른 통화자 추가

다자간 통화에 대한 연결을 일시적으로 보류 상태로 두고 누군가를 다자간 통화에 추가하는 방법입니다. 이 방법을 사용하면 통화 진행 상황을 들으며 기존 다자간 통화 통화자가 해당 대화 내용을 듣지 못하는 상태에서 새로 걸려오는 전화를 받아 대화할 수 있습니다.

새로운 통화자를 추가하는 동안 이미 다자간 통화 중에 있는 다른 통화자와 서로 계속 대화할 수 있습니다. 보류 기능을 사용하지 않고 통화자를 새로 추가할 수도 있습니다.

### 절차

1. **다자간 통화(Conf)**를 눌러 다자간 통화를 보류 상태로 설정합니다. 이 설정은 서로 계속 통화할 수 있는 다른 회의 통화자에게 영향을 주지 않습니다.
2. 전화를 걸려면 사용 가능한 표시 키를 누릅니다.
3. 회의에 추가하려는 통화자에게 전화를 겁니다.
  - 통화에 응답하고 참여하려는 경우 **다자간 통화**를 다시 누릅니다. 이 통화와 현재 보류 통화가 다자간 통화로 전환됩니다.
  - 상대방이 통화에 참여하기를 원치 않거나 응답을 하지 않으면 **끊기**를 누릅니다. 그런 다음 이전 보류 통화의 표시 키를 눌러 해당 통화로 다시 연결합니다.

### 관련 링크

[다자간 통화](#) (56 페이지)

## 보류 기능을 사용하지 않고 다른 통화자 추가

다자간 통화에 대한 연결을 보류 상태로 두지 않고 다자간 통화에 다른 통화자를 추가할 수 있습니다. 이는 다자간 통화의 모든 사람이 통화 진행 상황을 듣고 대답할 때 다른 통화자의 소리를 바로 들을 수 있음을 의미합니다.

또한 기존 다자간 통화에서 진행 상황을 듣는 것을 원치 않을 경우 보류 기능을 사용하여 통화자를 새로 추가할 수도 있습니다.

### 절차

1. 아직 강조 표시되지 않은 경우, 위로 또는 아래로 커서 키를 누르면 다자간 통화가 강조 표시됩니다.
2. **상세 정보** 소프트 키를 누릅니다.
3. **추가** 을 누릅니다.
4. 추가하려는 통화자의 번호를 입력하고 **통화**을(를) 누릅니다. 또는 **Dir**을(를) 눌러 디렉토리에서 이름을 선택합니다.
5. 다른 통화자가 응답하지 않거나 통화가 불가능하거나 다자간 통화에 참여하기를 원치 않으면 **끊기**을(를) 누릅니다.

### 관련 링크

[다자간 통화](#) (56 페이지)

---

## 회의 세부 정보 보기

회의 통화에 참여한 통화자 목록을 표시할 수 있습니다.

### 절차

1. 아직 강조 표시되지 않은 경우, 위로 또는 아래로 커서 키를 누르면 다자간 통화가 강조 표시됩니다.
2. **상세 정보** 소프트 키를 누릅니다.
3. 다음과 같이 다양한 작업을 수행할 수 있습니다.
  - 다자간 통화에서 발신자 목록 전체를 스크롤하려면 위로 및 아래로 커서 키를 사용합니다.
  - 다자간 통화에서 발신자 연결을 끊으려면 강조 표시한 다음 **끊기**을(를) 누릅니다. 다자간 통화에서 나가려면 연결을 끊습니다.
  - 발신자를 음소거하려면 강조 표시한 다음 **음소거**을(를) 누릅니다. 음소거를 해제하려면 이 방법을 반복합니다.
  - 다자간 통화를 보류 상태로 두지 않고 다른 통화자를 다자간 통화에 추가하려면 **추가**을(를) 누릅니다.
  - 통화 디스플레이로 되돌아가려면 **뒤로** 소프트 키를 누릅니다.

### 관련 링크

[다자간 통화](#) (56 페이지)

## 통화자 연결 끊기/음소거

사용자 자신을 포함하여 회의 통화에서 통화자의 연결을 끊을 수 있습니다. 또한 다른 통화자를 음소거할 수도 있습니다.

- 회의에서 유일한 내부 사용자인 경우, 전화 시스템 구성에 따라 사용자 본인의 연결을 끊으면 회의가 종료될 수 있습니다. 자세한 내용은 시스템 관리자에게 문의하십시오.

### 절차

1. 회의 통화에 연결되어 있는 동안, **상세 정보** 키를 누르면 회의 세부 정보 메뉴가 표시됩니다.
2. 메뉴가 표시되면 다음과 같은 작업을 수행할 수 있습니다.

### 관련 링크

[다자간 통화](#) (56 페이지)

## 회의 통화 보류

**보류** 소프트 키를 사용하여 일반 통화와 동일한 방식으로 회의 통화를 보류할 수 있습니다. 회의 통화의 표시 키는 빠르게 깜빡이는 빨간색 램프를 보여줍니다.

회의 통화의 보류를 해제하려면 표시 키를 누릅니다.

### ! 중요:

- 일반 통화 보류와 동일한 방식으로 회의 통화를 보류할 수 있습니다. 회의 통화를 보류해도 계속 통화중인 다른 회의 통화자에게는 영향을 주지 않습니다. 회의 세부 정보에 회의 통화의 멤버로도 계속 나열됩니다.
- 이 설정은 자신의 전화 시스템에서 호스트하는 회의 통화에만 적용됩니다. 다른 전화 시스템에서 호스트하는 회의에 대해 통화를 보류하면 해당 회의에서 시스템의 보류 중 음악이 들릴 수 있습니다.

### 관련 링크

[다자간 통화](#) (56 페이지)

## 다자간 통화에서 나가기

- 회의에서 유일한 내부 사용자인 경우, 전화 시스템 구성에 따라 사용자 본인의 연결을 끊으면 회의가 종료될 수 있습니다. 자세한 내용은 시스템 관리자에게 문의하십시오.

### 절차

1. 아직 강조 표시되지 않은 경우, 위로 또는 아래로 커서 키를 누르면 다자간 통화가 강조 표시됩니다.
2. **상세 정보** 소프트 키를 누릅니다.

3. 보통 자신의 이름은 기본적으로 이미 선택되어 있습니다. 그렇지 않은 경우에는 위로 또는 아래로 커서 키를 사용하여 자신의 이름을 선택합니다.
4. **끊기** 을 누릅니다.

**관련 링크**

[다자간 통화](#) (56 페이지)

## 상황에 맞는 회의

앞서 나왔던 이 설명서의 다자간 통화 시작 방법에서는 현재 통화 및 모든 보류 통화를 다자간 통화에 함께 추가하려는 단순한 시나리오를 다룹니다. 그러나 진행 중인 통화가 여러 개 있는 일부 시나리오에서는 특정 통화만 다자간 통화에 추가할 수도 있습니다.

이 작업은 디스플레이를 스크롤하여 **다자간 통화**을(를) 누를 때 강조 표시되는 통화를 변경함으로써 수행할 수 있습니다. 예:

- **현재 통화 및 특정 보류 통화에 대한 다자간 통화를 설정하려면:** 통화 디스플레이를 스크롤하여 필요한 보류 통화를 강조 표시합니다. **다자간 통화**을 누릅니다. 해당 보류 통화는 다른 보류 통화에 영향을 주지 않고 현재 통화와 다자간 통화를 진행합니다.

아래 표는 전화 디스플레이에서 현재 강조 표시되는 통화 유형에 따라 다자간 통화를 진행하는 통화에 대해 요약해서 보여줍니다. '보류 중 호 전환 보류' 통화는 **다자간 통화** 또는 **전송**을(를) 눌러 보류되었던 통화입니다.

아래 내용은 전화기에서 시작된 다자간 통화에만 적용됩니다. 보류 유형과 상관없이 현재 통화 및 모든 보류 통화를 회의에 추가하는 기존 행동은 애플리케이션과 같은 다른 위치에서 회의를 시작한 경우에도 여전히 적용됩니다.

강조 표시된 통화	우선 순위별 기타 상태	다자간 통화를 누른 경우 결과:	현재 통화	보류 통화	보류 중 호 전환 보류
연결된 통화	보류 중 호 전환 보류 통화 없음	연결된 통화 및 모든 보류 통화에서 회의합니다.	✓	✓	-
	보류 중 호 전환 보류 통화	연결된 통화 및 보류 중 호 전환 보류 통화에서 회의합니다. 다른 보류 통화는 영향을 받지 않습니다.	✓	-	✓
보류된 통화	연결된 통화	보류 통화 및 연결된 통화에서 회의합니다. 보류 중 호 전환 보류가 포함된 다른 보류 통화는 영향을 받지 않습니다.	✓	-	-
	보류 중 호 전환 보류 통화	보류 통화 및 보류 중 호 전환 보류 통화에서 회의합니다. 모든 다른 보류 통화는 영향을 받지 않습니다.	-	-	✓

표 계속...

강조 표시된 통화	우선 순위별 기타 상태	다자간 통화를 누른 경우 결과:	현재 통화	보류 통화	보류 중 호 전환 보류
	보류 통화	다른 모든 보류 통화에서 회의합니다.	-	✓	-
보류 중 호 전환 보류 통화	연결된 통화	보류 중 호 전환 보류 통화에서 연결된 통화로 회의합니다. 다른 보류 통화는 영향을 받지 않습니다.	✓	-	✓
	보류 통화	다른 모든 보류 통화와 함께 보류 중 호 전환 보류 통화에서 회의합니다.	-	✓	✓

**현재 강조 표시되는 통화 유형을 변경하려면:**

- 위로 및 아래로 커서 키를 사용하여 현재 강조 표시된 통화 상태 화면을 선택합니다. 이 작업은 현재 연결된 통화나 보류 통화에 영향을 주지 않고 수행할 수 있습니다.
  - 현재 강조 표시된 버튼은 버튼 레이플 주변에 흰색 테두리가 표시되어 있습니다.
  - 디스플레이 하단의 소프트 키는 현재 강조 표시된 버튼과 관련하여 통화 중에 수행할 수 있는 작업(있는 경우)을 반영하도록 자동으로 변경됩니다.

**관련 링크**

[다자간 통화 \(56 페이지\)](#)

## 다자간 통화 약식 코드

단축 코드는 다양한 기능을 사용 및 사용 안 함으로 설정하기 위해 다이얼할 수 있는 번호입니다. 다음은 사용할 수 있는 기본 단축 코드입니다. 단, 시스템 관리자가 사용자 또는 모든 사용자가 사용할 수 있는 단축 코드를 제거 및 변경할 수 있습니다. 단축 코드를 사용하려면 현재 통화를 보류 상태로 두어야 할 수 있습니다.

이 코드는 시스템의 모든 전화기에서 다이얼할 수 있으므로 유용합니다. 예를 들어, 이 코드를 사용하여 기본 아날로그 내선에 로그인하고 계속해서 여러 기능을 제어할 수 있습니다.

일부 약식 코드의 경우 다이얼할 때 일반적으로 내선 번호와 같은 몇 가지 정보를 입력해야 합니다. 내선 번호는 아래에 표시된 약식 코드에서 **N**으로 표시됩니다.

- 기타 일반적인 다이얼링 단축 코드 목록은 [약식 코드 \(154 페이지\)](#)을 참조하십시오.

**다자간 통화**

기능	다이얼	설명
보류 통화 다자간 통화	<b>47%</b>	자신과 보류한 통화 간에 다자간 통화를 시작합니다.
다자간 통화 참여	<b>*55*N#</b>	<b>N</b> 이 다자간 통화 ID인 다자간 통화에 참여합니다.

**관련 링크**

[다자간 통화 \(56 페이지\)](#)

# 3파트: 통화 착신전환

## 통화 착신전환 옵션

전화 시스템은 통화를 착신전환할 수 있는 다양한 방법을 지원합니다. 주요 방법은 다음과 같습니다.

- **연결 내선** – 모든 통화를 전화기의 일반 사용자와 공유할 다른 전화기에 임시로 착신전환합니다. 이 기능은 다음의 두 가지 방식으로 사용할 수 있습니다.
  - **연결 내선** – 자신의 전화기에서 연결 내선 대상을 설정합니다.
  - **연결 내선** – 사용하려는 전화기에서 착신전환 대상을 설정합니다.
- **착신전환** – 내부 또는 외부 번호에 통화를 착신전환합니다.
  - **통화중 착신전환** – 전화기가 표시할 수 있는 통화량 제한에 도달한 경우 통화를 착신전환합니다.
  - **무응답 착신전환** – 전화기에서 응답이 없는 상태로 벨이 울리는 경우 통화를 착신전환합니다.
  - **무조건 착신전환** – 통화를 즉시 착신전환합니다. 음성 메일로 착신전환은 옵션으로 선택할 수 있습니다.
- **방해 금지** – 가능한 경우 모든 통화를 음성 메일로 착신전환합니다. 기타의 경우에는 통화중 음으로 착신전환합니다.
  - 방해 금지 예외 번호는 특정 번호에서 걸려온 통화에서 방해 금지를 무시하도록 허용하는데 사용할 수 있습니다.
- **트위닝** – 트위닝은 전화가 자신의 전화가 아닌 다른 전화에서 벨이 울리는 과정입니다. 트위닝은 시스템 관리자가 구성한 경우에만 사용할 수 있습니다. 시스템에서는 다음과 같은 여러 트위닝 방법을 지원합니다.
  - **내부 트위닝** – 내선 번호 및 다른 내부 내선 번호에서 벨이 울립니다.
  - **모바일 트위닝** – 내선 번호 및 외부 번호에서 벨이 울립니다.
  - **대체 트위닝** – 시스템이 일반 전화기와의 연결을 감지할 수 없는 경우 외부 번호에서 벨이 울립니다.

메서드	통화 착신전환됨			대상		
	내부	외부	그룹	내부	외부	음성 메일
연결 내선						
연결 내선	✓	✓	✓	✓	-	-
연결 내선 추가	✓	✓	✓	✓	-	-
앞으로						
통화 중 전달	✓	✓	-	✓	✓	-
무응답 시 전달	✓	✓	-	✓	✓	-
무조건 착신전환	✓	✓	✓	✓	✓	✓
방해 금지	✓	✓	-	-	-	✓
트위닝						
내부	✓	✓	✓[1]	✓	✓	✓
휴대 전화	✓	✓	✓[1]	-	✓	-
대체	✓	✓	✓[1]	-	✓	-

1. 시스템 관리자가 구성합니다.

# 12장: 착신 전환

착신전환을 사용하여 다른 내선 또는 외부 번호로 통화를 착신전환할 수 있습니다.

## 무조건 착신전환

무조건 착신전환은 통화를 즉시 착신전환하는 데 사용할 수 있습니다.

- 전화기 메뉴를 통해 착신 전환되는 통화 유형을 선택할 수 있습니다. 기본적으로 착신 전환은 수신되는 내부 및 외부 통화에 적용되지만 사용자가 속해 있는 헌트 그룹으로의 통화에는 적용되지 않습니다.
- 이 기능을 사용하면 설정과 일치하는 모든 통화는 무조건 착신전환 대상으로 설정한 번호로 착신전환됩니다. 이 번호는 내부용 또는 외부용일 수 있습니다.
- 계속해서 전화기를 사용하여 발신 전화를 걸 수 있습니다. 오프 후크로 전환하면 중단된 발신음이 들립니다.
- 무응답 착신전환을 설정한 경우 무조건 착신전환된 통화가 사용자가 설정한 무응답 시간(기본 15초) 동안 벨을 울린 후, 다르다면 해당 통화를 무응답 착신전환 대상으로 착신전환합니다. 외부 번호로 착신전환된 통화에서 음성 메일을 항상 사용할 수 있는 것은 아닙니다.
- 음성 메일이 사용 설정된 상태인 경우 착신전환된 통화가 계속 응답되지 않으면 해당 통화는 자동으로 음성 메일로 착신전환됩니다. 외부 번호로 착신전환된 통화에서 항상 음성 메일을 사용할 수 있는 것은 아닙니다.

## 통화 중 전달

'통화중 착신전환'은 전화기에서 추가로 통화를 알릴 수 없는 경우 통화를 착신전환합니다.

- 전화기 메뉴를 통해 착신 전환되는 통화 유형을 선택할 수 있습니다. 기본적으로 착신 전환은 수신되는 내부 및 외부 통화에 모두 적용됩니다.
- 가능한 경우 설정과 일치하는 모든 통화는 '통화중/무응답 착신전환' 대상으로 설정된 번호로 착신전환됩니다. 이 번호는 내부용 또는 외부용일 수 있습니다.
- '통화중'으로 정의되면 추가 통화가 표시될 수 있는 사용 가능한 통화 상태 화면 버튼이 없습니다.
- 통화중일 때 헌트 그룹 통화는 표시되지 않으므로 이 설정으로 착신전환되지 않습니다.
- '통화중 착신전환' 및 '무응답 착신전환' 옵션에서는 동일한 착신전환 대상 번호를 사용합니다. 번호가 설정되지 않은 경우, '무조건 착신전환'에 설정된 것과 동일한 대상을 사용합니다.
- 음성 메일이 사용 설정된 상태인 경우 착신전환된 통화가 계속 응답되지 않으면 해당 통화는 자동으로 음성 메일로 착신전환됩니다. 외부 번호로 착신전환된 통화에서 항상 음성 메일을 사용할 수 있는 것은 아닙니다.



## 무응답 시 전달

무응답 착신전환은 전화기에서 경고를 받았지만 어떤 이유 때문에 응답되지 않은 통화를 착신전환합니다.

- 전화기 메뉴를 통해 착신 전환되는 통화 유형을 선택할 수 있습니다. 기본적으로 착신 전환은 수신되는 내부 및 외부 통화에 모두 적용됩니다.
- 이 기능을 사용하면 설정과 일치하는 모든 통화는 통화중/무응답 착신전환 대상으로 설정된 번호로 착신전환됩니다. 이 번호는 내부용 또는 외부용일 수 있습니다.
- 무응답은 무응답 시간(기본적으로 15초) 동안 전화기에 표시된 상태로 정의됩니다.
- 헛트 그룹 통화는 착신전환되지 않습니다.
- '통화중 착신전환' 및 '무응답 착신전환' 옵션에서는 동일한 착신전환 대상 번호를 사용합니다. 번호가 설정되지 않은 경우, '무조건 착신전환'에 설정된 것과 동일한 대상을 사용합니다.
- 음성 메일이 사용 설정된 상태인 경우 착신전환된 통화가 계속 응답되지 않으면 해당 통화는 자동으로 음성 메일로 착신전환됩니다. 외부 번호로 착신전환된 통화에서 항상 음성 메일을 사용할 수 있는 것은 아닙니다.

### 관련 링크

- [무조건 착신전환\(상태 메뉴\)](#) (65 페이지)
- [무조건 착신전환\(기능 메뉴\)](#) (66 페이지)
- [통화중/무응답 착신전환\(기능 메뉴\)](#) (66 페이지)
- [무응답 착신전환\(상태 메뉴\)](#) (67 페이지)
- [통화중 착신전환\(상태 메뉴\)](#) (68 페이지)
- [통화 전달 약식 코드](#) (68 페이지)

---

## 무조건 착신전환(상태 메뉴)

상태 메뉴에서 '무조건 착신전환' 설정을 지우거나 변경할 수 있습니다.

### 절차

1. **상태** 소프트 키가 표시되면 누릅니다.
  - 통화 중에 이 작업을 수행하려면  **전화기** 키를 누른 다음 **상태** 소프트 키를 누릅니다.
2. 커서 키를 사용하여 **무조건 착신전환을(를)** 선택합니다.
  - 무조건 착신전환을 꺼짐으로 전환하려면 **꺼짐** 소프트 키를 누릅니다.
  - 착신전환 설정을 변경하려면 **상세 정보** 소프트 키를 누릅니다.
3. **저장** 을 누릅니다.

### 관련 링크

- [착신 전환](#) (64 페이지)

---

## 무조건 착신전환(기능 메뉴)

기능 메뉴를 사용하여 '무조건 착신전환' 설정을 변경할 수 있습니다.

- 시스템 관리자는 사용자가 이 메뉴에 액세스 가능한지 여부를 구성할 수 있습니다.

### 절차

1. **기능** 소프트 키가 표시되면 누릅니다.
  - 통화 중에 이 작업을 수행하려면  **전화기** 키를 누른 다음 **기능** 소프트 키를 누릅니다.
2. 커서 키를 사용하여 **전달을(를)** 선택합니다.
3. 커서 키를 사용하여 **무조건 착신전환을(를)** 선택합니다.
  - **켜거나 끄려면 무조건 착신전환을** 선택합니다. **켜짐** 또는 **꺼짐**를 눌러 현재 설정을 변경합니다. '무조건 착신전환'을 켜 경우 현재 설정된 대상이 없으면 디스플레이가 대상 필드로 이동합니다.
  - **착신전환할 통화를 선택하려면 통화 유형을** 선택합니다. **변경**을 눌러 다양한 옵션을 확인합니다. 필요한 옵션이 표시되면 **저장**을 누릅니다. **외부 전용, 외부 및 그룹, 그룹 외 통화, 모든 통화** 옵션이 있습니다.
  - **대상을 설정하려면 대상을** 선택합니다. **편집**을 누르고 필요한 번호를 입력하거나 '음성 메일로 착신전환' 옵션에 대해 **ToVM**을 누릅니다.
    - 음성 메일을 대상으로 선택한 경우, 다른 대상을 입력하려면 먼저 '무조건 착신전환'을 꺼야 합니다.
4. **저장**을 누릅니다.

### 관련 링크

[착신 전환](#) (64 페이지)

---

## 통화중/무응답 착신전환(기능 메뉴)

기능 메뉴를 사용하여 '무응답 착신전환' 및 '통화중 착신전환'을 켜거나 끌 수 있습니다.

- 시스템 관리자는 사용자가 이 메뉴에 액세스 가능한지 여부를 구성할 수 있습니다.

### 절차

1. **기능** 소프트 키가 표시되면 누릅니다.
  - 통화 중에 이 작업을 수행하려면  **전화기** 키를 누른 다음 **기능** 소프트 키를 누릅니다.
2. 커서 키를 사용하여 **전달을(를)** 선택합니다.
3. 커서 키를 사용하여 **통화 중/무응답 시 착신전환을(를)** 선택합니다.
4. 커서 키를 사용하여 메뉴 옵션 전체를 스크롤합니다.
  - '통화중 착신전환'을 켜거나 끄려면 **통화중 착신전환**을 강조 표시하고 **켜짐** 또는 **꺼짐**을 누릅니다.

- '응답 없을 시 착신전환'을 켜거나 끄려면 **무응답 착신전환**을 강조 표시하고 **켜짐** 또는 **꺼짐**을 누릅니다.
- 착신전환할 통화를 선택하려면 **통화 유형**을 강조 표시합니다. **변경**을 눌러 **모든 통화** 또는 **외부 전용** 중에서 옵션을 변경합니다.
- 대상을 변경하려면 **대상**을 강조 표시하고 **편집**을 누릅니다. 번호를 입력하고 **선택**을 누릅니다.
- **저장**을(를) 눌러 변경사항을 저장합니다.

#### 관련 링크

[착신 전환](#) (64 페이지)

---

## 무응답 착신전환(상태 메뉴)

전화기에 '무응답 착신전환'이 설정되어 있는 경우, **상태** 메뉴에서 착신전환 설정을 지우거나 변경할 수 있습니다.

- 시스템 관리자는 사용자가 이 메뉴에 액세스 가능한지 여부를 구성할 수 있습니다.

#### 절차

1. **상태** 소프트 키가 표시되면 누릅니다.
  - 통화 중에 이 작업을 수행하려면  **전화기** 키를 누른 다음 **상태** 소프트 키를 누릅니다.
2. 커서 키를 사용하여 **무응답 시 전달**을(를) 선택합니다.
3. 착신전환을 끄려면 **꺼짐**을 누릅니다.
4. 이 설정을 변경하려면 **상세 정보**을(를) 누릅니다.
  - '통화중 착신전환'을 켜거나 끄려면 **통화중 착신전환**을 강조 표시하고 **켜짐** 또는 **꺼짐**을 누릅니다.
  - '응답 없을 시 착신전환'을 켜거나 끄려면 **무응답 착신전환**을 강조 표시하고 **켜짐** 또는 **꺼짐**을 누릅니다.
  - 착신전환할 통화를 선택하려면 **통화 유형**을 강조 표시합니다. **변경**을 눌러 **모든 통화** 또는 **외부 전용** 중에서 옵션을 변경합니다.
  - 대상을 변경하려면 **대상**을 강조 표시하고 **편집**을 누릅니다. 번호를 입력하고 **선택**을 누릅니다.
  - **저장**을(를) 눌러 변경사항을 저장합니다.

#### 관련 링크

[착신 전환](#) (64 페이지)

---

## 통화중 착신전환(상태 메뉴)

전화기에 '통화중 착신전환'이 설정된 경우, **상태** 메뉴에서 착신전환 설정을 지우거나 변경할 수 있습니다.

- 시스템 관리자는 사용자가 이 메뉴에 액세스 가능한지 여부를 구성할 수 있습니다.

### 절차

1. **상태** 소프트 키가 표시되면 누릅니다.
  - 통화 중에 이 작업을 수행하려면  **전화기** 키를 누른 다음 **상태** 소프트 키를 누릅니다.
2. 커서 키를 사용하여 **무응답 시 전달(를)** 선택합니다.
3. 착신전환을 끄려면 **꺼짐**을 누릅니다.
4. 이 설정을 변경하려면 **상세 정보(를)** 누릅니다.
  - '통화중 착신전환'을 켜거나 끄려면 **통화중 착신전환**을 강조 표시하고 **켜짐** 또는 **꺼짐**을 누릅니다.
  - '응답 없을 시 착신전환'을 켜거나 끄려면 **무응답 착신전환**을 강조 표시하고 **켜짐** 또는 **꺼짐**을 누릅니다.
  - 착신전환할 통화를 선택하려면 **통화 유형**을 강조 표시합니다. **변경**을 눌러 **모든 통화** 또는 **외부 전용** 중에서 옵션을 변경합니다.
  - 대상을 변경하려면 **대상**을 강조 표시하고 **편집**을 누릅니다. 번호를 입력하고 **선택**을 누릅니다.
  - **저장(를)** 눌러 변경사항을 저장합니다.

### 관련 링크

[착신 전환](#) (64 페이지)

---

## 통화 전달 약식 코드

단축 코드는 다양한 기능을 사용 및 사용 안 함으로 설정하기 위해 다이얼할 수 있는 번호입니다. 다음은 사용할 수 있는 기본 단축 코드입니다. 단, 시스템 관리자가 사용자 또는 모든 사용자가 사용할 수 있는 단축 코드를 제거 및 변경할 수 있습니다. 단축 코드를 사용하려면 현재 통화를 보류 상태로 두어야 할 수 있습니다.

이 코드는 시스템의 모든 전화기에서 다이얼할 수 있으므로 유용합니다. 예를 들어, 이 코드를 사용하여 기본 아날로그 내선에 로그인하고 계속해서 여러 기능을 제어할 수 있습니다.

일부 약식 코드의 경우 다이얼할 때 일반적으로 내선 번호와 같은 몇 가지 정보를 입력해야 합니다. 내선 번호는 아래에 표시된 약식 코드에서 **N**으로 표시됩니다.

- 기타 일반적인 다이얼링 단축 코드 목록은 [약식 코드](#) (154 페이지)을 참조하십시오.

전달

기능	다이얼	설명
무조건 착신 전환 대상 설정	*07*N#	대상 번호( <b>N</b> )를 설정합니다.
무조건 착신 전환 켜기	*01	'무조건 착신 전환'을 켭니다. 대상이 설정되어 있어야 합니다.
무조건 착신 전환 끄기	*02	
무조건 착신 전환에 헛트 그룹 통화 포함	*50	
무조건 착신 전환에서 헛트 그룹 통화 제외	*51	
통화중/무응답 착신 전환 대상 설정	*57*N#	대상 번호( <b>N</b> )를 설정합니다. 번호가 설정되지 않은 경우 이 기능에서는 설정되어 있는 '무조건 착신전환' 번호를 사용합니다.
통화 중 착신 전환 켜기	*03	
통화중 착신 전환 끄기	*04	
무응답 착신전환 켜기	*05	
무응답 착신전환 끄기	*06	
모든 착신 전환 취소	*00	모든 착신전환('무조건 착신전환', '통화중 착신전환', '무응답 착신전환', '착신전환' 및 '방해 금지')을 끕니다.

관련 링크

[착신 전환](#) (64 페이지)

# 13장: 방해 금지

‘방해 금지’를 활성화한 경우:

- 가능한 경우 걸려온 전화는 음성 메일로 착신전환됩니다. 이외의 경우, 발신자는 통화 중 알림음을 수신합니다.
- ‘방해 금지’ 예외 목록에 있는 번호에서 전화하는 사람들은 계속해서 통화가 가능하고 이러한 통화에도 착신전환도 계속 적용할 수 있습니다.
- 사용자가 멤버로 속해 있는 헌트 그룹으로 걸려온 통화는 더 이상 표시되지 않습니다(그룹에서 통화 가능한 마지막 멤버인 경우는 제외).
- 전화에 이미 알림이 온 통화에는 영향이 없고 계속 알림이 울립니다.
- 계속해서 전화기를 사용하여 발신 전화를 걸 수 있습니다. 오프 후크로 전환하면 중단된 발신음이 들립니다.
- 응답 **N** - ‘방해 금지’를 사용하도록 설정한 경우 전화기 유틸리티 디스플레이의 내선 번호 뒤에 표시됩니다.
  - 9621 및 9641 전화기에는 그 대신  아이콘이 표시됩니다.

## 관련 링크

[방해 금지 켜기/끄기\(기능 메뉴\)](#) (70 페이지)

[방해 금지 끄기\(상태 메뉴\)](#) (71 페이지)

[방해 금지 예외](#) (71 페이지)

[방해 금지 약식 코드](#) (72 페이지)

---

## 방해 금지 켜기/끄기(기능 메뉴)

방해 금지를 사용해도 이미 전화기에 표시된 통화에는 영향을 주지 않습니다.

### 절차

1. **기능** 소프트 키가 표시되면 누릅니다.
  - 통화 중에 이 작업을 수행하려면  **전화기** 키를 누른 다음 **기능** 소프트 키를 누릅니다.
2. 커서 키를 사용하여 **통화 설정**(를) 선택합니다.
3. 커서 키를 사용하여 **방해 금지**(를) 선택합니다.
4. 필요에 따라 설정을 변경합니다.

5. **저장**을 누릅니다.

#### 관련 링크

[방해 금지](#) (70 페이지)

---

## 방해 금지 끄기(상태 메뉴)

상태 메뉴를 사용하여 '방해 금지'를 끌 수 있습니다.

- 시스템 관리자는 사용자가 이 메뉴에 액세스 가능한지 여부를 구성할 수 있습니다.

#### 절차

1. **상태** 소프트 키가 표시되면 누릅니다.
  - 통화 중에 이 작업을 수행하려면  **전화기** 키를 누른 다음 **상태** 소프트 키를 누릅니다.
2. 커서 키를 사용하여 **방해 금지**을(를) 선택합니다.
3. '방해 금지' 설정을 지우려면 **꺼짐** 소프트 키를 누릅니다.

#### 관련 링크

[방해 금지](#) (70 페이지)

---

## 방해 금지 예외

이 번호는 '방해 금지'를 켜진 경우에도 평소와 같이 사용자에게 전화 걸기가 허용된 발신자를 표시하는 데 사용됩니다. '방해 금지' 상태일 때 표시되지 않은 그룹 통화는 여기에 포함되지 않습니다.

- 시스템 관리자는 사용자가 이 메뉴에 액세스 가능한지 여부를 구성할 수 있습니다.

#### 절차

1. **기능** 소프트 키가 표시되면 누릅니다.
  - 통화 중에 이 작업을 수행하려면  **전화기** 키를 누른 다음 **기능** 소프트 키를 누릅니다.
2. 커서 키를 사용하여 **통화 설정**을(를) 선택합니다.
3. 커서 키를 사용하여 **방해 금지 예외**을(를) 선택합니다.
  - 번호를 추가하려면 **다른 항목 추가**를 강조 표시합니다. 번호를 다이얼한 다음 **추가**를 누릅니다.
    - 시스템이 발신 전화를 거는데 외부 다이얼링 접두사를 사용한다면 외부 번호를 예외로 추가할 때 접두사를 추가합니다.
  - 기존 번호를 제거하려면 강조 표시한 다음 **삭제**를 누릅니다.
4. 완료되면 **완료됨**을 누릅니다.

관련 링크

[방해 금지](#) (70 페이지)

---

## 방해 금지 약식 코드

단축 코드는 다양한 기능을 사용 및 사용 안 함으로 설정하기 위해 다이얼할 수 있는 번호입니다. 다음은 사용할 수 있는 기본 단축 코드입니다. 단, 시스템 관리자가 사용자 또는 모든 사용자가 사용할 수 있는 단축 코드를 제거 및 변경할 수 있습니다. 단축 코드를 사용하려면 현재 통화를 보류 상태로 두어야 할 수 있습니다.

이 코드는 시스템의 모든 전화기에서 다이얼할 수 있으므로 유용합니다. 예를 들어, 이 코드를 사용하여 기본 아날로그 내선에 로그인하고 계속해서 여러 기능을 제어할 수 있습니다.

일부 약식 코드의 경우 다이얼할 때 일반적으로 내선 번호와 같은 몇 가지 정보를 입력해야 합니다. 내선 번호는 아래에 표시된 약식 코드에서 **N** 으로 표시됩니다.

- 기타 일반적인 다이얼링 단축 코드 목록은 [약식 코드 \(154 페이지\)](#)을 참조하십시오.

### 방해 금지

기능	다이얼	설명
방해 금지 켜기	*08	전화를 '방해 금지'로 설정합니다.
방해 금지 설정 끄기	*09	'방해 금지'를 끕니다.
방해 금지 예외 번호 추가	*10*N#	'방해 금지' 예외 목록에 번호( <b>N</b> )를 추가합니다.
방해 금지 예외 번호 삭제	*11*N#	'방해 금지' 예외 목록에서 번호( <b>N</b> )를 제거합니다.
모든 착신 전환 취소	*00	모든 착신전환('무조건 착신전환', '통화중 착신전환', '무응답 착신전환', '착신전환' 및 '방해 금지')을 끕니다.

관련 링크

[방해 금지](#) (70 페이지)



# 14장: 연결 내선

'연결 내선'은 일시적으로 공유하려는 다른 내선으로 통화를 착신전환하는 데 사용됩니다.

이 통화는 사용자 이름과 함께 표시되어 일반 사용자용 내선에 걸려온 통화와 구분할 수 있습니다. 이를 통해 전화기에서 로그 오프하지 않고 다른 사람의 전화기를 공유할 수 있습니다.

모든 통화가 착신전환되고 이 통화는 사용자 전화기에서 벨이 울리는 경우와 마찬가지로 여전히 모든 사용자 설정의 영향을 받습니다.

- '연결 내선'은 자신의 전화기에서 '연결 내선'을 활성화하는 데 사용됩니다.
- '연결 내선 추가'는 통화를 착신전환할 내선에서 '연결 내선'을 활성화하는 데 사용됩니다.

## 관련 링크

[연결 내선\(기능 메뉴\) \(73 페이지\)](#)

[연결 내선\(상태 메뉴\) \(74 페이지\)](#)

[연결 내선 추가\(기능 메뉴\) \(74 페이지\)](#)

[연결 내선\(상태 메뉴\) \(75 페이지\)](#)

[연결 내선 약식 코드 \(75 페이지\)](#)

---

## 연결 내선(기능 메뉴)

전화기의 기능 메뉴를 사용하여 연결 내선 설정을 설정하고 지울 수 있습니다.

- 시스템 관리자는 사용자가 이 메뉴에 액세스 가능한지 여부를 구성할 수 있습니다.

### 절차

1. **기능** 소프트 키가 표시되면 누릅니다.
  - 통화 중에 이 작업을 수행하려면  **전화기** 키를 누른 다음 **기능** 소프트 키를 누릅니다.
2. 커서 키를 사용하여 **전달**(를) 선택합니다.
3. 커서 키를 사용하여 **연결 내선**(를) 선택합니다.
4. 다른 사용자 번호로 전화를 겁니다. 번호가 사용자와 일치하는 경우 사용자 이름이 표시됩니다. 또는 **Dir** 소프트 키를 사용하여 디렉토리에서 사용자를 선택합니다.
5. 작업 선택:
  - **저장** – 선택한 번호를 '연결 내선' 대상으로 저장합니다. 내선 번호로 걸려온 모든 통화는 해당 대상으로 착신전환됩니다.

- **지우기** – 현재 선택한 번호 또는 설정된 번호를 지웁니다.
- **뒤로** – 이전 메뉴로 되돌아갑니다.

관련 링크

[연결 내선](#) (73 페이지)

---

## 연결 내선(상태 메뉴)

통화에 대한 '연결 내선' 대상을 설정한 경우, 전화기의 **상태** 메뉴를 통해 설정을 지우거나 변경할 수 있습니다.

절차

1. **상태** 소프트 키가 표시되면 누릅니다.
  - 통화 중에 이 작업을 수행하려면  **전화기** 키를 누른 다음 **상태** 소프트 키를 누릅니다.
2. 위로 및 아래로 커서 키를 사용하여 **연결 내선**을(를) 강조 표시합니다.
  - '연결 내선' 설정을 지우려면 **지우기** 소프트 키를 누릅니다.
  - 설정 대상을 변경하려면 **상세 정보** 소프트 키를 누릅니다.

관련 링크

[연결 내선](#) (73 페이지)

---

## 연결 내선 추가(기능 메뉴)

기능 메뉴를 사용하여 '연결 내선 추가'를 변경할 수 있습니다.

- 시스템 관리자는 사용자가 이 메뉴에 액세스 가능한지 여부를 구성할 수 있습니다.

절차

1. **기능** 소프트 키가 표시되면 누릅니다.
  - 통화 중에 이 작업을 수행하려면  **전화기** 키를 누른 다음 **기능** 소프트 키를 누릅니다.
2. 커서 키를 사용하여 **전달**을(를) 선택합니다.
3. 커서 키를 사용하여 **연결 내선 추가**을(를) 선택합니다.
4. 다음과 같이 이 메뉴를 사용하여 사용자를 추가하거나 제거합니다.
  - 위로 및 아래로 커서 키를 사용하여 이름 전체를 스크롤합니다.
  - 사용자를 제거하려면 **지우기** 소프트 키를 누릅니다.
  - 사용자를 추가하려면 **추가** 소프트 키를 누릅니다.
    - 다른 사용자 번호로 전화를 겁니다. 번호가 사용자와 일치하는 경우 사용자 이름이 표시됩니다. 또는 **Dir** 소프트 키를 사용하여 디렉토리에서 사용자를 선택합니다.

- 저장 소프트 키를 눌러 사용자를 추가합니다.

5. 저장을 누릅니다.

#### 관련 링크

[연결 내선](#) (73 페이지)

## 연결 내선(상태 메뉴)

다른 사용자가 전화기에 '연결 내선'을 설정한 경우, **상태 메뉴**를 통해 설정을 지우거나 변경할 수 있습니다.

#### 절차

1. **상태** 소프트 키가 표시되면 누릅니다.
  - 통화 중에 이 작업을 수행하려면  **전화기** 키를 누른 다음 **상태** 소프트 키를 누릅니다.
2. 위로 및 아래로 커서 키를 사용하여 **연결 내선 추가**(를) 강조 표시합니다.
  - 설정을 지우려면 **지우기** 소프트 키를 누릅니다.
  - 설정 대상을 변경하려면 **상세 정보** 소프트 키를 누릅니다.

#### 관련 링크

[연결 내선](#) (73 페이지)

## 연결 내선 약식 코드

단축 코드는 다양한 기능을 사용 및 사용 안 함으로 설정하기 위해 다이얼할 수 있는 번호입니다. 다음은 사용할 수 있는 기본 단축 코드입니다. 단, 시스템 관리자가 사용자 또는 모든 사용자가 사용할 수 있는 단축 코드를 제거 및 변경할 수 있습니다. 단축 코드를 사용하려면 현재 통화를 보류 상태로 두어야 할 수 있습니다.

이 코드는 시스템의 모든 전화기에서 다이얼할 수 있으므로 유용합니다. 예를 들어, 이 코드를 사용하여 기본 야날로그 내선에 로그인하고 계속해서 여러 기능을 제어할 수 있습니다.

일부 약식 코드의 경우 다이얼할 때 일반적으로 내선 번호와 같은 몇 가지 정보를 입력해야 합니다. 내선 번호는 아래에 표시된 약식 코드에서 **N**으로 표시됩니다.

- 기타 일반적인 다이얼링 단축 코드 목록은 [약식 코드](#) (154 페이지)을 참조하십시오.

#### 연결 내선

기능	다이얼	설명
연결 내선 추가	*12*N#	통화를 착신전환할 내선으로 다이얼했습니다. 약식 코드로 다이얼할 때 고유한 내선 번호( <b>N</b> )를 사용합니다.

표 계속...

## 연결 내선

기능	다이얼	설명
연결 내선 추가 취소:	*13*N#	착신전환된 통화가 시작된 내선으로 다이얼했습니다. 약식 코드로 다이얼할 때 고유한 내선 번호( <b>N</b> )를 사용합니다.
연결 내선	*14*N#	자신의 전화로 다이얼합니다. 통화를 착신전환할 내선 번호( <b>N</b> )를 다이얼합니다. *14#만 다이얼하면 착신전환을 취소할 수 있습니다.
모든 착신 전환 취소	*00	모든 착신전환('무조건 착신전환', '통화중 착신전환', '무응답 착신전환', '착신전환' 및 '방해 금지')을 끕니다.

## 관련 링크

[연결 내선](#) (73 페이지)

# 15장: 트위닝

트위닝은 두 대의 전화기에서 통화 벨이 울리게 하는 프로세스입니다. 트위닝은 시스템 관리자가 구성한 경우에만 사용할 수 있습니다. 시스템은 여러 트위닝 방법을 지원합니다.

기능	설명
모바일 트위닝	<p>모바일 트위닝을 사용하면 사용자 전화기와 외부 번호를 포함할 수 있는 다른 전화기 번호 모두에서 통화 벨이 울립니다. 모바일 트위닝 사용자로 구성된 경우, 전화기 메뉴에서 모바일 트위닝을 사용 또는 사용 안 함으로 전환하고 트위닝된 번호를 변경할 수도 있습니다.</p> <p>전화기 메뉴를 사용하여 모바일 트위닝 사용을 켜고 끌 수 있으며 트위닝된 통화에 대한 대상 번호를 변경할 수 있습니다.</p>
대체 트위닝	<p>활성화되면 이 기능은 시스템이 시스템에 연결된 정상 내선 번호를 감지할 수 없을 때 통화를 모바일 트위닝 번호로 착신전환합니다. 모바일 트위닝을 켜지 않고 대체 트위닝을 사용할 수 있습니다.</p>
내부 트위닝	<p>이 트위닝 방법은 일반 전화기를 다른 내부 전화기와 트위닝하는 방법입니다. 두 전화기 모두에서 수신 통화 벨이 울립니다. 또한 내선 중 하나에서 통화를 걸 수 있습니다.</p> <ul style="list-style-type: none"> <li>• 내부 트위닝의 일반적인 예는 일반 전화기를 사용하고 건물 주변에서 이동할 때는 휴대폰이 필요한 사용자입니다.</li> <li>• 두 전화기 모두에 설정이 적용됩니다. 이와 유사하게 한 전화기의 메시지 대기 표시 및 음성 메일 액세스는 사서함으로 이동합니다.</li> <li>• 두 전화기 모두 시스템에 사용자 연락처 및 통화 내역을 저장한 경우, 각 전화기의 연락처 및 통화 내역은 동일합니다.</li> </ul>

## 관련 링크

- [모바일 트위닝 켜기](#) (78 페이지)
- [트위닝 번호 변경](#) (78 페이지)
- [휴대폰으로 통화 호 전환](#) (79 페이지)
- [트위닝된 통화 끊어받기](#) (79 페이지)
- [모바일 트위닝 끄기](#) (79 페이지)
- [대체 트위닝 켜기](#) (80 페이지)
- [대체 트위닝 끄기](#) (80 페이지)

---

## 모바일 트위닝 켜기

트위닝 메뉴는 시스템 관리자가 모바일 트위닝을 사용할 수 있도록 구성한 경우에만 사용할 수 있습니다.

- **트위닝** 기능에 버튼을 설정하는 것이 좋습니다. 버튼을 사용하여 통화를 트위닝 대상으로 호 전환, 트위닝된 통화 끊어받기할 수 있고 트위닝 메뉴에 신속하게 액세스할 수 있습니다.

### 절차

1. **기능** 소프트 키가 표시되면 누릅니다.
  - 통화 중에 이 작업을 수행하려면  **전화기** 키를 누른 다음 **기능** 소프트 키를 누릅니다.
2. 커서 키를 사용하여 **전달을(를)** 선택합니다.
3. 커서 키를 사용하여 **모바일 트위닝을(를)** 선택합니다.
4. 트위닝 번호가 아직 설정되지 않은 경우 **대상**을 선택한 후 **편집**을 클릭합니다. 필요한 번호를 입력하고 **선택**을 누릅니다.
5. **트위닝을(를)** 선택합니다. **켜짐** 을 누릅니다.
6. **저장**을 누릅니다.

### 관련 링크

[트위닝](#) (77 페이지)

---

## 트위닝 번호 변경

모바일 트위닝 번호는 모바일과 대체 트위닝 모두에 사용됩니다. 내부 트위닝에는 사용되지 않습니다. [트위닝](#) (77 페이지)을 참조하십시오.

이 번호는 외부 번호여야 합니다. 시스템 사용자가 외부 다이얼링 접두사를 사용할 경우 설정한 번호에 이 접두사를 포함해야 합니다.

### 절차

1. **기능** 소프트 키가 표시되면 누릅니다.
  - 통화 중에 이 작업을 수행하려면  **전화기** 키를 누른 다음 **기능** 소프트 키를 누릅니다.
2. 커서 키를 사용하여 **전달을(를)** 선택합니다.
3. 커서 키를 사용하여 **모바일 트위닝을(를)** 선택합니다.
4. **대상을(를)** 강조하고 **편집을(를)** 누릅니다.
  - **지움**을(를) 사용하여 기존 번호의 마지막 자리를 제거합니다.
  - **지우기**을(를) 사용하여 전체 번호를 제거합니다.
  - 트위닝에 사용하려는 번호를 다이얼하고 **선택을(를)** 누릅니다.

5. **저장**을 누릅니다.

#### 관련 링크

[트위닝](#) (77 페이지)

---

## 휴대폰으로 통화 호 전환

모바일 트위닝 사용자로 구성된 경우, 기능 메뉴를 사용하여 휴대폰 장치에 통화를 호 전환할 수 있습니다.

- 시스템 관리자는 사용자가 이 메뉴에 액세스 가능한지 여부를 구성할 수 있습니다.

#### 절차

1. **기능** 소프트 키가 표시되면 누릅니다.
  - 통화 중에 이 작업을 수행하려면  **전화기** 키를 누른 다음 **기능** 소프트 키를 누릅니다.
2. 커서 키를 사용하여 **휴대폰으로 호 전환을(를)** 선택합니다.

#### 관련 링크

[트위닝](#) (77 페이지)

---

## 트위닝된 통화 끊어받기

모바일 트위닝을 사용하는 경우, 상태 메뉴를 사용하여 모바일 트위닝 대상에서 착신전환된 통화 및 응답한 통화를 다시 가져올 수 있습니다.

#### 절차

1. **상태** 소프트 키가 표시되면 누릅니다.
  - 통화 중에 이 작업을 수행하려면  **전화기** 키를 누른 다음 **상태** 소프트 키를 누릅니다.
2. 커서 키를 사용하여 **휴대폰 트윈 통화을(를)** 선택합니다.
3. **연결** 을 누릅니다.

#### 관련 링크

[트위닝](#) (77 페이지)

---

## 모바일 트위닝 끄기

모바일 트위닝 사용자로 구성된 경우, 상태 메뉴를 사용하여 모바일 트위닝 모드를 끌 수 있습니다.

## 절차

1. **상태** 소프트 키가 표시되면 누릅니다.
  - 통화 중에 이 작업을 수행하려면  **전화기** 키를 누른 다음 **상태** 소프트 키를 누릅니다.
2. 위로 및 아래로 커서 키를 사용하여 **모바일 트위닝**(를) 강조 표시합니다.
  - 설정을 지우려면 **꺼짐** 소프트 키를 누릅니다.
  - 트위닝 메뉴에 대신 액세스하려면 **상세 정보**를 누릅니다.

## 관련 링크

[트위닝](#) (77 페이지)

---

## 대체 트위닝 켜기

활성화되면 이 기능은 시스템이 시스템에 연결된 정상 내선 번호를 감지할 수 없을 때 통화를 모바일 트위닝 번호로 착신전환합니다. 모바일 트위닝을 켜지 않고 대체 트위닝을 사용할 수 있습니다.

## 절차

1. **기능** 소프트 키가 표시되면 누릅니다.
  - 통화 중에 이 작업을 수행하려면  **전화기** 키를 누른 다음 **기능** 소프트 키를 누릅니다.
2. 커서 키를 사용하여 **전달**(를) 선택합니다.
3. 커서 키를 사용하여 **모바일 트위닝**(를) 선택합니다.
4. 트위닝 번호가 아직 설정되지 않은 경우 **대상**을 선택한 후 **편집**을 클릭합니다. 필요한 번호를 입력하고 **선택**을 누릅니다.
5. **대체 트위닝**(를) 선택합니다. **켜짐** 을 누릅니다.
6. **저장**을 누릅니다.

## 관련 링크

[트위닝](#) (77 페이지)

---

## 대체 트위닝 끄기

대체 트위닝은 시스템이 전화기와의 정상적인 연결을 감지할 수 없는 경우에 사용됩니다. 트위닝 메뉴는 시스템 관리자가 모바일 트위닝을 사용할 수 있도록 구성한 경우에만 사용할 수 있습니다.



## 절차

1. **기능** 소프트 키가 표시되면 누릅니다.
  - 통화 중에 이 작업을 수행하려면  **전화기** 키를 누른 다음 **기능** 소프트 키를 누릅니다.
2. 커서 키를 사용하여 **전달**을(를) 선택합니다.
3. 커서 키를 사용하여 **모바일 트위닝**을(를) 선택합니다.
4. 트위닝 번호가 아직 설정되지 않은 경우 **대상**을 선택한 후 **편집**을 클릭합니다. 필요한 번호를 입력하고 **선택**을 누릅니다.
5. **대체 트위닝**을(를) 선택합니다. **꺼짐** 을 누릅니다.
6. **저장**을 누릅니다.

## 관련 링크

[트위닝](#) (77 페이지)

# 4파트: 연락처 및 통화 로그

# 16장: 연락처

이 메뉴에는  **연락처** 키를 눌러 액세스합니다. 이 메뉴를 사용하여 전화를 거는 데 사용할 수 있는 이름 및 번호를 표시합니다.

디렉토리에는 모든 사용자가 사용하도록 저장한 이름, 사용자 본인만 사용하도록 저장한 이름, 전화 시스템에 있는 모든 다른 사용자 및 그룹의 이름과 번호가 포함되어 있습니다.

디렉토리에 표시된 연락처는 여러 소스에서 가져온 것입니다.

소스/유형	설명
개인 용무	<p>이러한 연락처는 사용자 설정의 일부로 전화 시스템에 저장됩니다.</p> <ul style="list-style-type: none"> <li>• 전화를 사용하는 동안 전화기에 이 연락처가 표시됩니다. 전화 시스템에 연락처가 저장된 다른 전화기에 핫 데스크하는 경우, 개인 연락처도 사용자와 함께 이동합니다.</li> <li>• 최대 250개의 개인 디렉토리 항목을 보유할 수 있으며 전화를 사용하여 이 항목을 추가, 편집 및 삭제할 수 있습니다. <ul style="list-style-type: none"> <li>- <b>참고:</b> 최대 250개의 개인 디렉토리 항목이 허용되지만 시스템의 총 용량에 제한이 있을 수 있습니다.</li> </ul> </li> <li>• 시스템 관리자는 사용자의 개인 디렉토리 항목을 추가, 편집 및 삭제할 수 있습니다.</li> <li>• 시스템 관리자는 특정 사용자와 힌트 그룹에 디렉토리에서 제외 설정을 적용할 수 있습니다. 이 설정을 적용하면 이들 항목은 다른 사용자에게 표시되는 디렉토리에 포함되지 않습니다.</li> </ul>
사용자	<p>이러한 연락처에는 전화 시스템에 있는 다른 사용자가 모두 나열됩니다. 시스템이 전화 시스템 네트워크의 일부인 경우, 다른 시스템에 있는 사용자가 포함됩니다.</p>
그룹	<p>이러한 연락처에는 전화 시스템에 있는 힌트 그룹이 모두 나열됩니다. 시스템이 전화 시스템 네트워크의 일부인 경우, 시스템 관리자가 네트워크에서 알려지도록 구성한 힌트 그룹이 포함됩니다.</p>
외부	<p>이러한 연락처는 모든 전화기 사용자가 보고 사용할 수 있습니다. 다음은 두 가지 유형의 외부 연락처입니다.</p> <ul style="list-style-type: none"> <li>• 외부 연락처 중 일부는 시스템 관리자가 전화 시스템 구성에 입력합니다.</li> <li>• 기타 외부 연락처는 다른 디렉토리 소스에서 전화 시스템을 사용하여 가져옵니다.</li> </ul>

## 관련 링크

[디렉토리 검색 작업 방법](#) (84 페이지)

[외부 연락처 관리](#) (87 페이지)

[연락처 보기](#) (87 페이지)

[디렉토리에서 전화 걸기](#) (88 페이지)

[다른 기능용 디렉토리 사용](#) (89 페이지)

[새 연락처 추가](#) (89 페이지)

[통화 로그에서 연락처 추가](#) (90 페이지)

[연락처 편집](#) (90 페이지)

[연락처 삭제](#) (91 페이지)

---

## 디렉토리 검색 작업 방법

전화기의 디렉토리 검색은 키를 하나씩 추가로 다이얼할 때마다 일치하는 항목이 검색되는 방식으로 작동합니다. 이러한 일치는 이름의 모든 부분에 동시에 적용됩니다.

예:

1. **4(GHI 키)**를 눌러 시작합니다. 이름의 일부가 **G, H** 또는 **I**로 시작하는 모든 이름이 검색됩니다.
2. 그런 다음 **3(DEF 키)**을 눌러 이름 일부가 **Gd, Ge, Gf, Hd, He** 등으로 시작하는 일치 항목으로 줄어듭니다.
3. 더 많은 문자를 다이얼하면 가능한 검색 일치 항목이 더 줄어듭니다.
4. 언제든지 일치 목록을 스크롤하여 일치 항목 중 하나를 선택하거나 다른 다이얼패드 키를 눌러 일치 항목을 추가로 개선할 수 있습니다.

예를 들어, "*Henry Jones*"을(를) 검색하려면 43679를 눌러 **HENRY** 을(를) 다이얼할 수 있습니다.

Dial	H	E	N	R	Y
Matches	4GHI	3DEF	6MNO	7PQRS	9WXYZ
Adam Johns	Claire <b>G</b> reggs	<b>G</b> emma Jones	<b>G</b> emma Jones	<b>H</b> enrietta Green	<b>H</b> enry Jones
Bob Smith	<b>G</b> emma Jones	<b>H</b> enrietta Green	<b>H</b> enrietta Green	<b>H</b> enry Jones	<b>H</b> enry Smith
Claire Greggs	<b>H</b> arold Bishop	<b>H</b> enry Jones	<b>H</b> enry Jones	<b>H</b> enry Smith	
Gemma Jones	<b>H</b> enrietta Green	<b>H</b> enry Smith	<b>H</b> enry Smith	Tony <b>G</b> eorge	
Harold Bishop	<b>H</b> enry Jones	<b>I</b> da James	Tony <b>G</b> eorge	Simon	
Henrietta Green	<b>H</b> enry Smith	IT <b>H</b> elpdesk	Simon	<b>H</b> enricks	
Henry Jones	<b>I</b> da James	Tony <b>G</b> eorge	<b>H</b> enricks		
Henry Smith	IT <b>H</b> elpdesk	Simon			
Ida James	Tony <b>G</b> eorge	<b>H</b> enricks			
IT Helpdesk	Simon	Sales <b>H</b> elp			
London Office	<b>H</b> enricks				
John Smith	Sales <b>H</b> elp				
Tony George					
Simon Henricks					
Sales Support					
Sales Help					

또는 "Henry Jones"를 검색하기 위해 56637을 눌러 **JONES**를 다이얼할 수 있습니다.

Dial	J	O	N	E	S
Matches	5JKL	6MNO	6MNO	3DEF	7PQRS
Adam Johns	Adam <u>J</u> ohns	Adams <u>J</u> ohns	Gemma <u>J</u> ones	Gemma <u>J</u> ones	Gemma <u>J</u> ones
Bob Smith	Gemma <u>J</u> ones	Gemma <u>J</u> ones	Henry <u>J</u> ones	Henry <u>J</u> ones	Henry <u>J</u> ones
Claire Greggs	Henry <u>J</u> ones	Henry <u>J</u> ones	<u>L</u> ondon Office	<u>L</u> ondon Office	
Gemma Jones	Ida <u>J</u> ames	<u>J</u> ohn Smith			
Harold Bishop	<u>J</u> ohn Smith	<u>L</u> ondon Office			
Henrietta Green	<u>L</u> ondon Office	Peter <u>J</u> ohnson			
Henry Jones	Peter <u>J</u> ohnson				
Henry Smith					
Ida James					
IT Helpdesk					
John Smith					
London Office					
Peter Johnson					
Tony George					
Simon Henricks					
Sales Support					
Sales Help					

### 추가 및 악센트 부호 문자 다이얼링

전화기 숫자 패드의 키를 사용하면 버튼에 표시된 문자 이외의 문자를 입력할 수 있습니다.

예를 들어 단지 **ABC**로 표시되었더라도 2 키는 해당 문자의 악센트 부호 문자 형태와 일치하게 됩니다(예: À, Á, Â, Ã, Ä, Å, Ç). 일치되는 추가로 표시되지 않은 문자 집합은 시스템의 언어 설정에 따라 달라집니다.

### 대체 검색 방법

기본적으로 일치하는 이름은 연락처 이름의 모든 부분에 동시에 적용됩니다. 즉, 표시된 이름의 처음, 중간 및 끝 부분입니다. 시스템 관리자는 이 방식을 필요에 따라 기본 검색으로 변경할 수 있습니다(예: 이름 또는 성의 시작 부분만 일치하도록). 그러나 변경 사항은 시스템의 모든 전화에 적용됩니다.

### 관련 링크

[연락처](#) (83 페이지)

## 외부 연락처 관리

시스템 관리자가 사용자를 시스템 전화기 사용자로 구성한 경우, 사용자는 외부 디렉토리 연락처 중 일부를 추가, 편집 및 삭제할 수도 있습니다.

- 이 사항은 로컬에서 로그인되어 있는 전화 시스템 구성에 입력한 외부 디렉토리 연락처에 만 적용됩니다.
- 다른 소스의 시스템에서 가져온 외부 디렉토리 연락처는 편집할 수 없습니다. 단, 로컬 항목이 가져온 항목과 동일한 이름 또는 번호를 사용하여 생성된 경우, 가져온 항목은 로컬 항목에 도움이 되도록 버려집니다.

### 관련 링크

[연락처](#) (83 페이지)

## 연락처 보기

### 절차

1. 다음과 같이 디렉토리 연락처에 액세스합니다.
  - a.  **연락처** 키를 누릅니다. 디렉토리 메뉴가 표시됩니다.
  - b. 왼쪽 및 오른쪽 커서 키를 사용하여 표시되는 디렉토리 항목 유형을 선택합니다.
    - **전체** - 모든 디렉토리 항목입니다.
    - **개인 용무** - 고유한 개인 디렉토리 항목입니다.
    - **외부** - 모든 사용자가 사용할 전화 시스템에 저장된 디렉토리 항목입니다.
    - **사용자** - 전화 시스템에 있는 다른 사용자의 이름 및 번호입니다.
    - **그룹** - 전화 시스템에 있는 hunt 그룹의 이름 및 번호입니다.
  - a. 위로 및 아래로 커서 키를 사용하여 목록 전체를 스크롤합니다. 또는 다음과 같이 일치하는 항목만 표시하려는 이름의 다이얼링을 시작할 수 있습니다.
    - 키를 누르면 해당 키로 나타나는 문자가 모두 입력됩니다. 다른 키를 누르면 해당 버튼의 문자가 이전에 누른 키에 추가됩니다.
    - 예를 들어, **527**을 다이얼하면 **JAS**(예: "Jason")와 **KAR**(예: "Karl")로 시작하는 모든 이름과 이 3가지 키가 놓리는 다른 문자 조합이 일치합니다. [디렉토리 검색 작업 방법](#) (84 페이지)을 참조하십시오.
    - 지금까지 입력된 문자를 모두 제거하려면 **지우기**(를) 누릅니다.
  - b. 강조 표시된 이름의 세부 정보를 보려면 **상세 정보**(를) 누릅니다. 디렉토리로 되돌아가려면 **목록**(를) 누릅니다.
2. 필요한 항목이 강조 표시되면 **상세 정보**(를) 눌러 연락처 이름, 번호 및 유형을 표시합니다.
3. 위로 및 아래로 커서 키를 사용하여 연락처 전체를 스크롤합니다.

4. 사용 가능한 소프트 키는 다음과 같이 디렉토리 항목의 유형에 따라 다릅니다.
  - **통화** - 저장된 번호로 전화를 겁니다.
  - **목록** - 연락처 목록으로 되돌아갑니다.
  - **더 보기...** - 연락처를 편집할 수 있는 경우 **더 보기...** 소프트 키를 사용하면 아래 옵션에 액세스할 수 있습니다.
  - **편집** - 이름 및 번호를 편집합니다.
  - **삭제** - 이름 및 번호를 삭제합니다.
  - **신규** - 새 개인 디렉토리 연락처를 추가합니다.

#### 관련 링크

[연락처](#) (83 페이지)

---

## 디렉토리에서 전화 걸기

모든 디렉토리 연락처를 사용하여 전화를 걸 수 있습니다.

- 기능의 메뉴에서 **Dir** 소프트 키가 표시되면 디렉토리를 사용하여 언제든지 연락처를 선택할 수도 있습니다. 이 경우, 시스템에서 자동으로 해당 기능이 지원되는 연락처 유형만 표시됩니다.

#### 절차

1. 연락처 디렉토리에 액세스하려면
  - a.  **연락처** 키를 누릅니다. 디렉토리 메뉴가 표시됩니다.
  - b. 왼쪽 및 오른쪽 커서 키를 사용하여 표시되는 디렉토리 항목 유형을 선택합니다.
    - **전체** - 모든 디렉토리 항목입니다.
    - **개인 용무** - 고유한 개인 디렉토리 항목입니다.
    - **외부** - 모든 사용자가 사용할 전화 시스템에 저장된 디렉토리 항목입니다.
    - **사용자** - 전화 시스템에 있는 다른 사용자의 이름 및 번호입니다.
    - **그룹** - 전화 시스템에 있는 헌트 그룹의 이름 및 번호입니다.
  - a. 위로 및 아래로 커서 키를 사용하여 목록 전체를 스크롤합니다. 또는 다음과 같이 일치하는 항목만 표시하려는 이름의 다이얼링을 시작할 수 있습니다.
    - 키를 누르면 해당 키로 나타나는 문자가 모두 입력됩니다. 다른 키를 누르면 해당 버튼의 문자가 이전에 누른 키에 추가됩니다.
    - 예를 들어, **527**을 다이얼하면 **JAS**(예: "Jason")와 **KAR**(예: "Karl")로 시작하는 모든 이름과 이 3가지 키가 눌리는 다른 문자 조합이 일치합니다. [디렉토리 검색 작업 방법](#) (84 페이지)을 참조하십시오.
    - 지금까지 입력된 문자를 모두 제거하려면 **지우기**(를) 누릅니다.
  - b. 강조 표시된 이름의 세부 정보를 보려면 **상세 정보**(를) 누릅니다. 디렉토리로 되돌아가려면 **목록**(를) 누릅니다.



- 필요한 항목이 강조 표시되면 **동화** 또는 이름 옆에 있는  버튼을 누릅니다.

#### 관련 링크

[연락처](#) (83 페이지)

## 다른 기능용 디렉토리 사용

번호를 입력해야 하는 경우 다른 메뉴에서 디렉토리를 사용하여 이름별로 기존 번호를 선택할 수 있습니다. 이 옵션을 사용할 수 있는 경우, **Dir** 소프트 키로 나타납니다.

이러한 방식으로 디렉토리를 사용하는 경우 표시되는 연락처는 설정 중인 기능 유형에 따라 다릅니다. 예를 들어, 일부 기능의 경우 그룹 이름만 표시되며 다른 기능에 대해서는 사용자 이름만 표시됩니다.

#### 절차

- Dir** 소프트 키를 누릅니다.
- 일치하는 항목 목록을 표시하려면 이름을 다이얼하거나 **목록** 소프트 키를 눌러 모든 이름을 나열합니다.
  - 위로 및 아래로 커서 키를 사용하여 목록 전체를 스크롤합니다. 또는 일치하는 항목만 표시하도록 검색하려는 이름의 다이얼링을 시작할 수 있습니다. 전체 목록으로 되돌아가기 위해 이름을 다이얼하는 경우, **지우기** 소프트 키를 누릅니다.
  - 강조 표시된 이름의 세부 정보를 보려면 **상세 정보**(를) 누릅니다. 디렉토리로 되돌아가려면 **목록**(를) 누릅니다.
- 필요한 항목이 강조 표시되면 **선택**(를) 누릅니다.
- Dir** 소프트 키를 선택한 메뉴로 되돌아갑니다.

#### 관련 링크

[연락처](#) (83 페이지)

## 새 연락처 추가

전화 시스템 용량이 남아 있는 한, 최대 250개의 개인 디렉토리 항목을 추가할 수 있습니다.

- 시스템 관리자가 사용자를 시스템 전화기 사용자로 구성한 경우, 사용자는 외부 디렉토리 연락처 중 일부를 추가, 편집 및 삭제할 수도 있습니다.

#### 절차

- 개인 디렉토리 연락처에 액세스하려면
  -  **연락처** 키를 누릅니다. 디렉토리 메뉴가 표시됩니다.
  - 왼쪽 및 오른쪽 커서 키를 사용하여 **개인 용무** 디렉토리를 선택합니다.

2. **신규** 소프트 키를 누릅니다.
  - a. 이 메뉴에서 이제 이름 및 번호를 편집할 수 있습니다. [텍스트 문자 입력](#) (175 페이지)을 참조하십시오.
  - b. 위로 및 아래로 커서 키를 사용하여 번호와 이름 항목 간에 전환합니다.
  - c. 필요에 따라 이름 및 번호를 입력한 다음 **저장** 소프트 키를 누릅니다.
  - d. 변경하지 않고 나가려면 **취소** 소프트 키를 누릅니다.

관련 링크





[연락처](#) (83 페이지)

---

## 통화 로그에서 연락처 추가

통화 로그에 표시된 이름 및 번호를 개인 연락처에 추가할 수 있습니다.

절차

1. 통화 로그에 액세스합니다.
  - a.  **통화 로그** 버튼을 누릅니다.
    - 새로운 부재중 통화가 있는 경우, 이 버튼에 불이 들어오고 통화 로그를 열면 부재중 통화가 표시됩니다.
  - b. 왼쪽/오른쪽 커서 키를 사용하여 표시되는 레코드 유형(**전체**, , **발신**, , **수신**, , **부재중**)을 선택합니다.
  - c. 위로/아래로 키를 사용하여 기록 전체를 스크롤합니다.
2. **더 보기...**을(를) 누른 다음 **+추가** 소프트 키를 누릅니다.
3. 위로 및 아래로 커서 키를 사용하여 새 연락처 이름과 번호 상세정보 간에 전환합니다.
4. 전화기 키패드와 **지움** 소프트 키를 사용하여 이름 및 번호를 편집할 수 있습니다. [텍스트 문자 입력](#) (175 페이지)을 참조하십시오.
5. 필요에 따라 이름 및 번호를 설정한 다음 **저장** 소프트 키를 누릅니다. 이름 및 번호를 저장하지 않고 되돌아가려면 **취소** 소프트 키를 누릅니다.

관련 링크

[연락처](#) (83 페이지)

---

## 연락처 편집

고유한 개인 디렉토리에 있는 연락처를 편집할 수 있습니다.

- 시스템 관리자가 사용자를 시스템 전화기 사용자로 구성한 경우, 사용자는 외부 디렉토리 연락처 중 일부를 추가, 편집 및 삭제할 수도 있습니다.

## 절차

1. 개인 디렉토리 연락처에 액세스하려면
  - a.  **연락처** 키를 누릅니다. 디렉토리 메뉴가 표시됩니다.
  - b. 왼쪽 및 오른쪽 커서 키를 사용하여 **개인 용무** 디렉토리를 선택합니다.
  - a. 위로 및 아래로 커서 키를 사용하여 목록 전체를 스크롤합니다. 또는 다음과 같이 일치하는 항목만 표시하려는 이름의 다이얼링을 시작할 수 있습니다.
    - 키를 누르면 해당 키로 나타나는 문자가 모두 입력됩니다. 다른 키를 누르면 해당 버튼의 문자가 이전에 누른 키에 추가됩니다.
    - 예를 들어, **527**을 다이얼하면 **JAS**(예: "Jason")와 **KAR**(예: "Karl")로 시작하는 모든 이름과 이 3가지 키가 눌러는 다른 문자 조합이 일치합니다. [디렉토리 검색 작업 방법](#) (84 페이지)을 참조하십시오.
    - 지금까지 입력된 문자를 모두 제거하려면 **지우기**(를) 누릅니다.
  - b. 강조 표시된 이름의 세부 정보를 보려면 **상세 정보**(를) 누릅니다. 디렉토리로 되돌아가려면 **목록**(를) 누릅니다.
2. 필요한 항목을 찾고 **상세 정보**(를) 누릅니다.
3. **더 보기...**(를) 누른 다음 **편집**(를) 누릅니다.
  - a. 이 메뉴에서 이제 이름 및 번호를 편집할 수 있습니다. [텍스트 문자 입력](#) (175 페이지)을 참조하십시오.
  - b. 위로 및 아래로 커서 키를 사용하여 번호와 이름 항목 간에 전환합니다.
  - c. 필요에 따라 이름 및 번호를 입력한 다음 **저장** 소프트 키를 누릅니다.
  - d. 변경하지 않고 나가려면 **취소** 소프트 키를 누릅니다.

## 관련 링크

[연락처](#) (83 페이지)

---

## 연락처 삭제

고유한 개인 디렉토리에서 연락처를 삭제할 수 있습니다.

- 시스템 관리자가 사용자를 시스템 전화기 사용자로 구성한 경우, 사용자는 외부 디렉토리 연락처 중 일부를 추가, 편집 및 삭제할 수도 있습니다.

## 절차

1. 개인 디렉토리 연락처에 액세스하려면
  - a.  **연락처** 키를 누릅니다. 디렉토리 메뉴가 표시됩니다.

- b. 왼쪽 및 오른쪽 커서 키를 사용하여 **개인 용무** 디렉토리를 선택합니다.
  - a. 위로 및 아래로 커서 키를 사용하여 목록 전체를 스크롤합니다. 또는 다음과 같이 일치하는 항목만 표시하려는 이름의 다이얼링을 시작할 수 있습니다.
    - 키를 누르면 해당 키로 나타나는 문자가 모두 입력됩니다. 다른 키를 누르면 해당 버튼의 문자가 이전에 누른 키에 추가됩니다.
    - 예를 들어, **527**을 다이얼하면 **JAS**(예: "Jason")와 **KAR**(예: "Karl")로 시작하는 모든 이름과 이 3가지 키가 눌러는 다른 문자 조합이 일치합니다. [디렉토리 검색 작업 방법](#) (84 페이지)을 참조하십시오.
    - 지금까지 입력된 문자를 모두 제거하려면 **지우기**을(를) 누릅니다.
  - b. 강조 표시된 이름의 세부 정보를 보려면 **상세 정보**을(를) 누릅니다. 디렉토리로 되돌아가려면 **목록**을(를) 누릅니다.
2. 필요한 항목을 찾고 **상세 정보**을(를) 누릅니다.
  3. **더 보기...**을(를) 누른 다음 **삭제**을(를) 누릅니다.
  4. **삭제**을(를) 다시 눌러 이 작업을 확인합니다.

**관련 링크**

[연락처](#) (83 페이지)

# 17장: 통화 로그 사용

이 메뉴에는  키를 눌러 액세스합니다. 표시되는 통화 로그는 전화 시스템에 저장된 통화 로그입니다.

다른 전화기에 로그인하는 경우, 통화 내역이 사용자를 따라 이동합니다.

통화 내역에는 가장 최근의 응답 통화, 가장 최근의 발신 통화 및 가장 최근의 부재중 통화가 포함되어 있습니다. 시스템 관리자가 구성한 경우, 멤버로 소속된 각 헌트 그룹의 가장 최근 부재중 통화도 포함될 수 있습니다.

## 관련 링크

- [부재중 통화 \(93 페이지\)](#)
- [부재중 그룹 통화 \(93 페이지\)](#)
- [통화 로그에 액세스 \(94 페이지\)](#)
- [통화 로그에서 전화 걸기 \(94 페이지\)](#)
- [통화 세부 정보 보기 \(95 페이지\)](#)
- [통화 로그에서 통화 삭제 \(96 페이지\)](#)
- [전체 통화 로그 삭제 \(96 페이지\)](#)
- [연락처에 통화 로그 통화 추가 \(97 페이지\)](#)

---

## 부재중 통화

부재중 통화는 사용자에게 걸려온 통화중 응답하지 않은 통화입니다. 시스템 관리자는 사용자에게 표시되었지만 다른 누군가 또는 음성 메일에서 응답한 통화를 로그에 포함할지 여부를 구성할 수 있습니다.

통화 로그에 신규 부재중 통화가 있는 경우  버튼이 켜집니다. 통화 로그에서 부재중 통화를 확인한 경우 또는 해당 통화에 대한 녹음이 통화 로그에 더 이상 존재하지 않는 경우 램프가 꺼집니다.

## 관련 링크

- [통화 로그 사용 \(93 페이지\)](#)

---

## 부재중 그룹 통화

헌트 그룹의 멤버인 경우, 시스템 관리자는 또한 부재중 통화 로그에 부재중 헌트 그룹 통화를 포함할지 여부를 구성할 수 있습니다.

부재중 헛 그룹의 경우 전화 벨이 울리지 않아도 됩니다. 헛 그룹에 표시되었지만 사용자를 포함하여 멤버 중 아무도 응답하지 않을 경우 부재중 통화로 녹음됩니다.





### 관련 링크

[통화 로그 사용](#) (93 페이지)

---

## 통화 로그에 액세스

### 절차

1. 통화 로그에 액세스합니다.
  - a.  **통화 로그** 버튼을 누릅니다.
    - 새로운 부재중 통화가 있는 경우, 이 버튼에 불이 들어오고 통화 로그를 열면 부재중 통화가 표시됩니다.
  - b. 왼쪽/오른쪽 커서 키를 사용하여 표시되는 레코드 유형(**전체**, , **발신**, , **수신**, , **부재중**)을 선택합니다.
  - c. 위로/아래로 키를 사용하여 기록 전체를 스크롤합니다.
2. 기능 이름 아래에 있는 소프트 키를 눌러 디스플레이 하단 부분에 나열된 기능을 사용할 수 있습니다.
  - **통화** – 현재 표시된 통화 로그 기록에 저장되어 있는 번호로 전화를 겁니다.
  - **상세 정보** – 현재 통화 로그 기록에 대한 추가 세부 정보를 표시합니다. 또한 필요한 경우 개인 디렉토리에 발신자 세부 정보를 추가할 수 있습니다.
  - **더 보기...** – 사용 가능한 여러 소프트 키 기능 집합 간에 전환합니다.
  - **삭제** – 현재 표시된 기록을 삭제합니다.
  - **Del All** – 표시된 현재 기록 유형뿐만 아니라 통화 로그 기록을 모두 삭제합니다.
  - **+추가** – 연락처+현재 강조 표시된 통화 로그 기록을 개인 연락처에 추가합니다.
3. 통화 로그를 종료하려면  **전화기** 버튼을 누릅니다.

### 관련 링크

[통화 로그 사용](#) (93 페이지)



---

## 통화 로그에서 전화 걸기

통화 로그를 사용하여 전화를 걸 수 있습니다.

### 절차

1. 통화 로그에 액세스합니다.
  - a.  **통화 로그** 버튼을 누릅니다.
    - 새로운 부재중 통화가 있는 경우, 이 버튼에 불이 들어오고 통화 로그를 열면 부재중 통화가 표시됩니다.

- b. 왼쪽/오른쪽 커서 키를 사용하여 표시되는 레코드 유형(전체,  발신,  수신,  부재중)을 선택합니다.
  - c. 위로/아래로 키를 사용하여 기록 전체를 스크롤합니다.
2. 통화음(를) 눌러 통화 녹음에 표시된 번호로 전화를 겁니다. 발신자가 해당 번호의 표시를 제한한 경우에는 이 옵션을 사용할 수 없습니다.

## 관련 링크





[통화 로그 사용](#) (93 페이지)

---

## 통화 세부 정보 보기

현재 표시된 통화에 대한 추가 세부 정보를 볼 수 있습니다.

### 절차

1. 통화 로그에 액세스합니다.
  - a.  **통화 로그** 버튼을 누릅니다.
    - 새로운 부재중 통화가 있는 경우, 이 버튼에 불이 들어오고 통화 로그를 열면 부재중 통화가 표시됩니다.
  - b. 왼쪽/오른쪽 커서 키를 사용하여 표시되는 레코드 유형(전체,  발신,  수신,  부재중)을 선택합니다.
  - c. 위로/아래로 키를 사용하여 기록 전체를 스크롤합니다.
2. **상세 정보** 소프트 키를 누릅니다. 현재 선택한 통화 녹음의 개별 세부 정보가 표시됩니다. 가능한 값은 다음과 같습니다.
  - **이름** - 발신자 이름입니다(알 수 있는 경우).
  - **번호** - 발신자 번호입니다(사용 가능한 경우).
  - **시간 및 날짜** - 통화 시간입니다.
  - **통화 유형 아이콘** - 통화 녹음 유형입니다.
  - **수** - 동일한 유형, 이름 및 번호를 지닌 통화가 발생한 횟수입니다. 가장 최근의 통화 세부 정보만 통화 로그에 보관됩니다. 단, 발신자가 여러 번 전화를 걸었거나 받은 경우 통화 수가 표시됩니다.
  - **통화 시간** - 통화 길이입니다.
3. 통화 녹음의 세부 정보에서 다음의 소프트 키 기능을 사용할 수 있습니다.
  - **통화** - 현재 표시된 통화 로그 기록에 저장되어 있는 번호로 전화를 겁니다.
  - **목록** - 일반 통화 화면으로 되돌아가 다른 통화 녹음을 선택합니다. 위로 및 아래로 커서 키를 사용하여 이전 또는 다음 녹음을 볼 수도 있습니다.
  - **삭제** - 현재 표시된 기록을 삭제합니다.
  - **더 보기...** - 사용 가능한 여러 소프트 키 기능 집합 간에 전환합니다.

- **Del All** – 표시된 현재 기록 유형뿐만 아니라 통화 로그 기록을 모두 삭제합니다.
- **+추가** – 연락처+현재 강조 표시된 통화 로그 기록을 개인 연락처에 추가합니다.

#### 관련 링크





[통화 로그 사용](#) (93 페이지)

---

## 통화 로그에서 통화 삭제

현재 표시된 통화 녹음을 삭제할 수 있습니다. 부재중 힌트 그룹 통화 녹음의 경우, 동일한 힌트 그룹의 부재중 통화를 확인하도록 구성된 다른 사용자의 통화 로그에서 해당 녹음이 삭제됩니다.

#### 절차

1. 통화 로그에 액세스합니다.
  - a.  **통화 로그** 버튼을 누릅니다.
    - 새로운 부재중 통화가 있는 경우, 이 버튼에 불이 들어오고 통화 로그를 열면 부재중 통화가 표시됩니다.
  - b. 왼쪽/오른쪽 커서 키를 사용하여 표시되는 레코드 유형(**전체**, , , )을 선택합니다.
  - c. 위로/아래로 키를 사용하여 기록 전체를 스크롤합니다.
2. 필요한 녹음이 강조 표시되면 **더 보기...을(를) 누른 다음 삭제을(를) 누릅니다.**

#### 관련 링크





[통화 로그 사용](#) (93 페이지)

---

## 전체 통화 로그 삭제

통화 로그에서 모든 통화 기록을 삭제할 수 있습니다. 이 작업을 수행하면 현재 표시된 유형뿐만 아니라 통화 로그가 모두 삭제됩니다.

#### 절차

1. 통화 로그에 액세스합니다.
  - a.  **통화 로그** 버튼을 누릅니다.
    - 새로운 부재중 통화가 있는 경우, 이 버튼에 불이 들어오고 통화 로그를 열면 부재중 통화가 표시됩니다.
  - b. 왼쪽/오른쪽 커서 키를 사용하여 표시되는 레코드 유형(**전체**, , , )을 선택합니다.
  - c. 위로/아래로 키를 사용하여 기록 전체를 스크롤합니다.
2. 필요한 녹음이 강조 표시되면 **더 보기...을(를) 누른 다음 Del All을(를) 누릅니다.**



## 관련 링크





[통화 로그 사용](#) (93 페이지)

---

# 연락처에 통화 로그 통화 추가

통화 로그에 표시된 이름 및 번호를 개인 연락처에 추가할 수 있습니다.

## 절차

1. 통화 로그에 액세스합니다.
  - a.  **통화 로그** 버튼을 누릅니다.
    - 새로운 부재중 통화가 있는 경우, 이 버튼에 불이 들어오고 통화 로그를 열면 부재중 통화가 표시됩니다.
  - b. 왼쪽/오른쪽 커서 키를 사용하여 표시되는 레코드 유형(**전체**, , , )을 선택합니다.
  - c. 위로/아래로 키를 사용하여 기록 전체를 스크롤합니다.
2. **더 보기...**을(를) 누른 다음 **+추가** 소프트 키를 누릅니다.
3. 위로 및 아래로 커서 키를 사용하여 새 연락처 이름과 번호 상세정보 간에 전환합니다.
4. 전화기 키패드와 **지움** 소프트 키를 사용하여 이름 및 번호를 편집할 수 있습니다. [텍스트 문자 입력](#) (175 페이지)을 참조하십시오.
5. 필요에 따라 이름 및 번호를 설정한 다음 **저장** 소프트 키를 누릅니다. 이름 및 번호를 저장하지 않고 되돌아가려면 **취소** 소프트 키를 누릅니다.

## 관련 링크

[통화 로그 사용](#) (93 페이지)

# 5파트: 음성 메일

# 18장: 음성 메일

전화 시스템에 음성 메일 서버가 포함되어 있는 경우  **메시지** 버튼을 눌러 음성 메일에 액세스할 수 있습니다. 시스템 관리자는 음성 메일에 액세스할 때 해당 서버의 음성 프롬프트를 사용할지 또는 전화기에서 '비주얼 음성'이라고 하는 시각적 메뉴를 사용할지 여부를 구성할 수 있습니다. 이 안내서에서는 기본 작업에서 비주얼 음성 메뉴를 사용하는 것으로 가정합니다.

이 섹션에서는 전화기 메뉴에서 사용할 수 있는 비주얼 음성 기능만 다룹니다. 사용할 수 있는 사서함 제어의 전체 범위는 [기타 사서함 안내서](#) (106 페이지)을(를) 참조하십시오.

## 관련 링크

- [메시지 알림 표시](#) (99 페이지)
- [비주얼 음성 메뉴에 액세스](#) (100 페이지)
- [비주얼 음성을 사용하여 메시지 확인](#) (100 페이지)
- [메시지 남기기](#) (101 페이지)
- [음성 메일 이메일 사용](#) (102 페이지)
- [사서함 인사말 레코딩](#) (102 페이지)
- [이름 녹음](#) (103 페이지)
- [음성 메일 암호 변경](#) (104 페이지)
- [음성 메일 켜기/끄기 설정](#) (104 페이지)
- [통화를 음성 메일로 호 전환](#) (105 페이지)
- [수신 통화를 사서함에 보내기](#) (105 페이지)
- [음성 메일 약식 코드](#) (105 페이지)
- [기타 사서함 안내서](#) (106 페이지)

---

## 메시지 알림 표시

전화기의 메시지 램프는 음성 메일 사서함에 신규 메시지가 있는 경우 이를 표시하는 데 사용됩니다.

시스템 관리자는 힌트 그룹 또는 다른 사용자에게 대해 새 메시지 알림 표시를 수신하도록 구성할 수도 있습니다.

## 관련 링크

- [음성 메일](#) (99 페이지)

---

## 비주얼 음성 메뉴에 액세스

일반적으로,  메시지 키를 누르면 전화기의 비주얼 음성 메뉴에 액세스합니다. 그러나 시스템에서 기본적으로 음성 프롬프트를 사용하도록 구성된 경우 다음 프로세스를 사용하여 계속 비주얼 음성 메뉴에 액세스할 수 있습니다.

- 음성 메일을 동시에 사용하는 사용자 수는 시스템 라이선스에 의해 제한될 수 있습니다. 라이선스가 불필요하게 사용되는 것을 방지하기 위해, 유휴 상태일 경우 전화기는 10분 이후 자동으로 비주얼 음성 메뉴를 종료합니다.

### 절차

1. **기능** 소프트 키가 표시되면 누릅니다.
  - 통화 중에 이 작업을 수행하려면  전화기 키를 누른 다음 **기능** 소프트 키를 누릅니다.
2. 커서 키를 사용하여 **비주얼 음성**을(를) 선택합니다.
  - 시스템 구성 방식에 따라 음성 메일 암호를 입력한 다음 **완료됨**을(를) 눌러야 할 수 있습니다.

### 관련 링크

[음성 메일](#) (99 페이지)

---

## 비주얼 음성을 사용하여 메시지 확인

### 절차

1.  메시지 버튼을 누릅니다.
  - 시스템 구성 방식에 따라 음성 메일 암호를 입력한 다음 **완료됨**을(를) 눌러야 할 수 있습니다.
2. **비주얼 음성** 메뉴가 표시됩니다.
3. **듣기** 옵션에 표시된 숫자는 사서함에 있는 새 메시지, 이전 메시지 및 저장된 메시지 수를 표시합니다.
  - 시스템 관리자가 다른 사용자 및/또는 헌트 그룹 사서함에 대한 메시지 대기 표시를 사용자가 수신하도록 구성된 경우 위로 및 아래로 커서 키를 사용하여 해당 이름을 강조 표시하고 해당 사서함에 있는 메시지에 액세스할 수도 있습니다.
4. **듣기**을(를) 강조 표시하고 **선택**을(를) 누릅니다.
5. 위로 및 아래로 커서 키를 사용하여 들을 메시지(**새로 만들기**, **기존** 또는 **저장됨**)를 강조 표시한 다음 **선택**을(를) 누릅니다. 해당하는 유형의 첫 번째 메시지에 대한 세부 정보가 표시됩니다.
6. 위로 및 아래로 커서 키를 사용하여 메시지 전체를 스크롤합니다.
7. 소프트 키를 사용하여 현재 강조 표시된 메시지의 재생 작업을 제어합니다.
  - 다음 메시지나 이전 메시지를 선택하려면 위로 및 아래로 커서 키를 사용합니다.

- 현재 재생 중인 메시지를 5초 단위로 빨리 앞으로 감거나 되감으려면 왼쪽 및 오른쪽 커서 키를 사용합니다.
- **통화** – 메시지를 남긴 사람에게 전화를 겁니다.
- **뒤로** – 이전 메뉴로 돌아갑니다.
- **재생/일시중지** – 현재 표시된 메시지의 재생을 시작/중단합니다.
- **삭제** – 메시지를 삭제합니다.
- **저장** – 메시지를 저장됨으로 표시합니다. 저장된 메시지는 일반적으로 자동으로 삭제되지 않습니다.
- **복사** – 메시지를 다른 사서함으로 복사합니다. 메뉴에서 대상 번호를 입력하도록 프롬프트가 표시됩니다.

#### 관련 링크

[음성 메일](#) (99 페이지)

---

## 메시지 남기기

비주얼 음성을 사용하여 음성 메일 메시지를 녹음하고 다른 사용자의 사서함으로 전송할 수 있습니다.

#### 절차

1.  **메시지** 버튼을 누릅니다.
  - 시스템 구성 방식에 따라 음성 메일 암호를 입력한 다음 **완료됨**을(를) 눌러야 할 수 있습니다.
2. **비주얼 음성** 메뉴가 표시됩니다.
3. 커서 키를 사용하여 **메시지**을(를) 선택합니다.
4. 메시지 녹음을 시작하려면 **녹음**을 누릅니다.
5. 녹음을 중지하려면 **중지**을 누릅니다.
6. 이제 다음 소프트 키를 사용할 수 있습니다.
  - **신규** – 메시지를 다시 녹음합니다.
  - **보내기** – 메시지를 전송할 번호를 입력하고 **추가**를 누릅니다. 여러 개의 번호를 추가할 수 있습니다. 메시지를 전송할 번호의 목록이 완료되면 **보내기**을 누릅니다.
  - **재생** – 녹음된 내용을 듣습니다.
  - **취소** – 메시지를 중단합니다.

#### 관련 링크

[음성 메일](#) (99 페이지)

---

## 음성 메일 이메일 사용

음성 메일 이메일은 음성 메일 사서함에서 새 음성 메일 메시지를 수신하는 경우 이메일이 사용자의 이메일 주소로 전송되는 기능입니다. 이메일은 첨부 파일로 음성 메일 메시지를 포함하거나 알림 기능만 할 수도 있습니다.

### 절차

1.  **메시지** 버튼을 누릅니다.
  - 시스템 구성 방식에 따라 음성 메일 암호를 입력한 다음 **완료됨**을(를) 눌러야 할 수 있습니다.
2. **비주얼 음성** 메뉴가 표시됩니다.
3. 위로 및 아래로 커서 키를 사용하여 **이메일** 옵션으로 스크롤합니다. 이 옵션은 시스템 관리자가 사용자의 이메일 주소를 음성 메일 설정에 설정한 경우에만 사용할 수 있습니다.
4. 메뉴에 현재 음성 메일 이메일 모드 설정이 표시됩니다. 가능한 설정 전체를 스크롤하려면 **변경**을 누릅니다.
  - **꺼짐** - 이메일을 전송하지 않습니다.
  - **복사** - 새 음성 메일 메시지 복사본이 첨부된 이메일을 전송합니다.
  - **앞으로** - 새 음성 메일 메시지가 첨부된 이메일을 전송하고 음성 메일 사서함에서 메시지를 삭제합니다.
  - **알림** - 새 메시지가 있음을 알리는 이메일을 전송하지만 메시지 복사본은 첨부하지 않습니다.
5. 필요한 설정이 표시되면 **저장**을 누릅니다. 설정을 변경하지 않고 나가려면 **취소**를 누릅니다.

### 관련 링크

[음성 메일](#) (99 페이지)

---

## 사서함 인사말 레코딩

음성 메일 시스템에서 발신자에게 일반 인사말을 재생하고 메시지를 남기도록 프롬프트를 표시하는 동안 사용자는 사서함의 개인 인사말로 바꿀 수 있습니다.

### 절차

1.  **메시지** 버튼을 누릅니다.
  - 시스템 구성 방식에 따라 음성 메일 암호를 입력한 다음 **완료됨**을(를) 눌러야 할 수 있습니다.
2. **비주얼 음성** 메뉴가 표시됩니다.
3. 위로 및 아래로 커서 키를 사용하여 **인사말**을(를) 선택하고 **선택**을(를) 누릅니다.

4. 소프트 키를 사용하여 사서함 인사말을 듣고 녹음합니다.
  - **녹음** - 새 인사말을 녹음합니다. 인사말은 3초 이상이어야 하며 그렇지 않은 경우 음성 메일 시스템에서 녹음된 인사말을 삭제합니다.
  - **수신** - 현재 인사말 또는 방금 녹음한 새 인사말을 듣습니다.
  - **제출** - 새 녹음을 사서함 인사말로 제출합니다.
  - **삭제** - 사서함 인사말을 삭제합니다. 사서함에서 시스템의 기본 사서함 인사말을 사용하도록 되돌립니다.
  - **취소** - 새로운 녹음을 취소하고 기본 비주얼 음성 메뉴로 되돌아갑니다.

#### 관련 링크

[음성 메일](#) (99 페이지)

---

## 이름 녹음

다음 절차에 따라 사서함 이름을 녹음합니다. 이 기능은 Embedded Voicemail을 사용하는 시스템에서만 사용할 수 있습니다.

#### 절차

1.  **메시지** 버튼을 누릅니다.
  - 시스템 구성 방식에 따라 음성 메일 암호를 입력한 다음 **완료됨**을(를) 눌러야 할 수 있습니다.
2. **비주얼 음성** 메뉴가 표시됩니다.
3. 커서 키를 사용하여 **이름**을(를) 선택합니다.
4. 소프트 키를 사용하여 사서함 이름을 듣고 녹음합니다.
  - **녹음** - 새 이름을 녹음합니다.
  - **수신** - 기존 녹음 또는 방금 녹음된 내용을 듣습니다.
  - **제출** - 새 녹음을 사서함 이름으로 제출합니다.
  - **삭제** - 현재 이름을 삭제합니다.
  - **취소** - 새로운 녹음을 취소하고 기본 비주얼 음성 메뉴로 되돌아갑니다.

#### 관련 링크

[음성 메일](#) (99 페이지)

---

## 음성 메일 암호 변경

### 절차

1.  **메시지** 버튼을 누릅니다.
  - 시스템 구성 방식에 따라 음성 메일 암호를 입력한 다음 **완료됨**을(를) 눌러야 할 수 있습니다.
2. **비주얼 음성** 메뉴가 표시됩니다.
3. 커서 키를 사용하여 **비밀번호**을(를) 선택합니다.
4. 현재 암호를 입력하고 **저장**을(를) 누릅니다.
5. 사용할 새 암호를 입력합니다. 원하는 암호를 입력한 경우 **저장**을(를) 누릅니다.
  - 시스템 관리자는 코드의 필수 길이에 대한 규칙을 설정하고 명백한 코드(1234, 1111) 사용을 차단할 수 있습니다. 해당 요구 사항을 충족할 때까지 새 코드를 저장할 수 없습니다. 필요한 경우 시스템 설정의 세부 정보에 대해서는 시스템 관리자에게 문의하십시오.

### 관련 링크

[음성 메일](#) (99 페이지)

---

## 음성 메일 켜기/끄기 설정

전화 시스템에서 음성 메일을 사용하여 응답되지 않은 통화에 응답할지 여부를 제어할 수 있습니다. 기존 메시지를 재생하기 위해 계속해서 액세스 가능하고 다른 기능을 사용할 수 있는 사서함 설정은 꺼지지 않습니다.

### 절차

1.  **메시지** 버튼을 누릅니다.
  - 시스템 구성 방식에 따라 음성 메일 암호를 입력한 다음 **완료됨**을(를) 눌러야 할 수 있습니다.
2. **비주얼 음성** 메뉴가 표시됩니다.
3. 위로 및 아래로 커서 키를 사용하여 **음성 메일**을(를) 강조 표시합니다.
4. **변경**을 눌러 **켜짐** 또는 **꺼짐**을 설정합니다.
5. 변경 사항을 저장하려면 **저장**을 누릅니다.

### 관련 링크

[음성 메일](#) (99 페이지)



## 통화를 음성 메일로 호 전환

비주얼 음성 모드로 설정된 경우 **✉ 메시지** 키를 사용하여 현재 통화를 다른 사용자 또는 그룹의 음성 메일 사서함으로 호 전환할 수 있습니다.

### 절차

1. 통화에 연결된 상태에서 **✉ 메시지** 키를 누릅니다. 통화에 여전히 연결되어 있으며 계속 통화할 수 있습니다.
2. 통화를 호 전환할 사용자 또는 그룹의 내선 번호를 다이얼합니다.
3. 번호가 사용자 또는 그룹과 일치하는 경우 이름이 표시됩니다.
  - 통화를 사용자 또는 그룹 사서함에 호 전환하려면 **선택**(를) 누릅니다. 발신자는 몇 초 동안 벨울림 소리를 들은 다음 사서함 인사말을 듣습니다.
  - 호 전환을 취소하려면 **취소**(를) 누릅니다.

### 관련 링크

[음성 메일](#) (99 페이지)

## 수신 통화를 사서함에 보내기

자신에게 걸려온 통화를 직접 음성 메일 사서함으로 호 전환할 수 있습니다.

### 절차

1. 통화가 현재 디스플레이에서 강조 표시되지 않은 경우 위로 및 아래로 커서 키를 사용하여 강조 표시합니다.
2. **ToVM** 소프트 키를 누릅니다. 통화가 사서함으로 착신전환됩니다.

### 관련 링크

[음성 메일](#) (99 페이지)

## 음성 메일 약식 코드

단축 코드는 다양한 기능을 사용 및 사용 안 함으로 설정하기 위해 다이얼할 수 있는 번호입니다. 다음은 사용할 수 있는 기본 단축 코드입니다. 단, 시스템 관리자가 사용자 또는 모든 사용자가 사용할 수 있는 단축 코드를 제거 및 변경할 수 있습니다. 단축 코드를 사용하려면 현재 통화를 보류 상태로 두어야 할 수 있습니다.

이 코드는 시스템의 모든 전화기에서 다이얼할 수 있으므로 유용합니다. 예를 들어, 이 코드를 사용하여 기본 아날로그 내선에 로그인하고 계속해서 여러 기능을 제어할 수 있습니다.

일부 약식 코드의 경우 다이얼할 때 일반적으로 내선 번호와 같은 몇 가지 정보를 입력해야 합니다. 내선 번호는 아래에 표시된 약식 코드에서 **N** 으로 표시됩니다.

- 기타 일반적인 다이얼링 단축 코드 목록은 [약식 코드](#) (154 페이지)을 참조하십시오.

## 음성 메일

기능	다이얼	설명
메시지 확인	*17	메시지 확인을 위해 사서함에 액세스합니다.
음성 메일 켜기	*18	음성 메일을 통화 응답에 사용하도록 허용합니다.
음성 메일 끄기	*19	음성 메일을 통화 응답에 더 이상 사용하지 않습니다.
음성 메일 링백 켜기	*48	새 메시지가 있는 경우 전화기에서 음성 메일 벨이 울리도록 합니다. 다음번에 전화를 사용하면 벨이 울립니다.
음성 메일 링백 끄기	*49	

### 관련 링크

[음성 메일](#) (99 페이지)

## 기타 사서함 안내서

전화기 메뉴에서 메시지에 액세스하는 것 외에도 \*17을 다이얼하여 음성 메뉴 프롬프트를 통해 사서함에 액세스할 수 있습니다. 시스템 관리자는 음성 사서함 프롬프트에 원격으로 액세스하는 방법을 구성할 수도 있습니다.

사용 중인 음성 메일 서버와 실행 중인 모드에 따라, 제공되는 기능을 이해하는 데 다음 사용자 가이드 중 하나를 사용하십시오.

- [IP Office Embedded Voicemail IP Office 모드 사용](#)
- [IP Office Embedded Voicemail 직관 모드 사용](#)
- [Voicemail Pro 직관 모드 사서함 사용](#)
- [Voicemail Pro IP Office 모드 사서함 사용](#)

### 관련 링크

[음성 메일](#) (99 페이지)

# 6파트: 기타 기능

# 19장: 계정 코드

전화 시스템에 여러 개의 계정 코드를 저장할 수 있습니다. 계정 코드를 사용하여 특정 작업 또는 클라이언트와 관련된 통화를 추적할 수 있습니다. 또한 특정 사용자 또는 일련의 사용자가 통화를 추적하는 데 사용할 수 있습니다.

- 전화를 걸거나 통화중에 계정 코드를 입력하면 해당 계정 코드는 시스템의 통화 녹음 출력에 포함됩니다.
- 입력한 계정은 전화 시스템에 저장된 계정과 비교하여 확인됩니다. 잘못된 코드가 입력된 경우 계정 코드가 다시 요청됩니다.
- 시스템 관리자는 특정 번호로 전화를 계속 걸려면 계정 코드를 입력하도록 특정 번호 또는 번호 유형을 구성할 수 있습니다.
- 또한 시스템 관리자는 외부 전화를 걸기 전에 사용자가 계정 코드를 입력하도록 요구사항을 구성할 수 있습니다.

## 관련 링크

[강제 계정 코드](#) (108 페이지)

[계정 코드 수동 입력](#) (109 페이지)

---

## 강제 계정 코드

시스템 관리자는 특정 번호로 전화를 계속 걸려면 계정 코드를 입력하도록 특정 번호 또는 번호 유형을 구성할 수 있습니다.

### 절차

1. 계정 코드를 입력해야 하는 경우 **계정 코드** 메뉴가 표시됩니다.
2. 사용하려는 계정 코드를 입력합니다.
3. **완료됨** 소프트 키를 누릅니다.
4. 계정 코드가 유효하지 않은 경우, **계정 재입력** 메뉴가 표시됩니다.

## 관련 링크

[계정 코드](#) (108 페이지)

## 계정 코드 수동 입력

통화중에 또는 전화를 걸기 전에 계정 코드를 입력할 수 있습니다. 입력한 계정 코드는 전화 시스템에 설정되어 있는 계정 코드와 일치해야 합니다.

- 시스템 관리자는 사용자가 이 메뉴에 액세스 가능한지 여부를 구성할 수 있습니다.
- 이 메뉴에 액세스하면 **계정 코드** 작업으로 구성된 프로그램 가능 버튼에 할당할 수 있습니다. [프로그램 가능 기능 버튼 \(146 페이지\)](#)을 참조하십시오.

### 절차

1. **기능** 소프트 키가 표시되면 누릅니다.
  - 통화 중에 이 작업을 수행하려면  **전화기** 키를 누른 다음 **기능** 소프트 키를 누릅니다.
2. 커서 키를 사용하여 **통화 설정**을(를) 선택합니다.
3. 위로 및 아래로 커서 키를 사용하여 **계정 코드**을(를) 강조 표시합니다.
4. **설정** 소프트 키를 누릅니다.
5. 사용하려는 계정 코드를 입력합니다.
6. **완료됨** 소프트 키를 누릅니다.
7. 계정 코드가 유효하지 않은 경우, **실패됨** 메뉴가 표시됩니다.

### 관련 링크

[계정 코드 \(108 페이지\)](#)

## 20장: 헤드셋 작업

전화기에는 헤드셋 소켓이 있습니다. 이 소켓은 HIS 헤드셋 케이블을 통해 연결된 전화기 헤드셋 연결에 적합합니다.

- 현재 연결된 통화가 없는 경우, 표시 버튼을 눌러 응답되거나 걸린 통화는 전화기의 오디오 경로 설정에 따라 핸즈프리 또는 헤드셋 중 하나를 사용하여 연결됩니다. [기본 핸즈프리 오디오 경로](#) (111 페이지)을 참조하십시오. 이는 신규 통화를 거는 데에도 적용됩니다.
- 헤드셋을 통해 대화 중인 통화에 이미 연결되어 있는 경우, 표시 버튼을 눌러 다른 통화에 응답하면 헤드셋을 사용하여 해당 통화에 응답하게 됩니다.

### 관련 링크

- [헤드셋 사용](#) (110 페이지)
- [헤드셋 발신자 볼륨](#) (111 페이지)
- [자동 음량 제어](#) (111 페이지)
- [기본 핸즈프리 오디오 경로](#) (111 페이지)
- [블루투스 헤드셋 사용](#) (112 페이지)
- [헤드셋 알림 사운드](#) (113 페이지)

---

## 헤드셋 사용

- 헤드셋을 사용하여 통화에 응답하려면: **📞** 헤드셋 버튼을 누릅니다.
- 헤드셋 통화를 종료하려면: **📞** 헤드셋 버튼을 누릅니다. 다른 상대방이 통화를 종료하면 **📞** 헤드셋 버튼이 활성 상태로 유지됩니다. 헤드셋 사용을 종료하려면 이 버튼을 누릅니다.
- 헤드셋에서 핸드셋으로 전환하려면: 헤드셋에서 핸드셋으로 전환하려면 헤드셋을 들어 올리면 됩니다.
- 헤드셋에서 핸즈프리로 전환하려면: 헤드셋에서 핸즈프리로 전환하려면 헤드셋 **📞** 헤드셋 버튼을 누릅니다. 핸드셋을 다시 놓습니다.
- 헤드셋에서 핸즈프리로 전환하려면: **🔊** 스피커 버튼을 누릅니다. [핸즈프리 스피커 작업](#) (115 페이지)을 참조하십시오.
- 핸즈프리에서 헤드셋으로 전환하려면: **📞** 헤드셋 버튼을 누릅니다. 핸즈프리로 통화가 연결되어 있는 동안에는 이 버튼에 계속 불이 들어옵니다.
- 헤드셋을 사용하는 동안 통화를 음소거하려면: **🔇** 음소거 버튼을 누릅니다. 통화가 음소거되어 있는 동안에는 이 버튼에 계속 불이 들어옵니다.

### 관련 링크

- [헤드셋 작업](#) (110 페이지)

## 헤드셋 발신자 볼륨

헤드셋을 통해 통화 중인 경우 발신자의 볼륨을 조정할 수 있습니다.

### 절차

1. **+**(더하기) 및 **-**(빼기) 키를 사용하여 볼륨을 조정합니다.
2. 볼륨 조정이 끝나면 디스플레이는 몇 초 후에 정상 상태로 돌아옵니다.

### 관련 링크

[헤드셋 작업](#) (110 페이지)

## 자동 음량 제어

AGC(자동 음량 제어)를 사용하는 경우 전화기는 수신 통화가 큰 볼륨과 작은 볼륨 사이에서 변경되는 경우에도 일정한 오디오 수준을 유지하려고 시도합니다.

### 절차

1. **A** 버튼을 누릅니다. 9621/9641 전화기에서 **설정**(를) 선택합니다.
2. 커서 키를 사용하여 **옵션 및 설정**(를) 선택합니다.
3. 커서 키를 사용하여 **오디오**(를) 선택합니다.
4. 커서 키를 사용하여 **자동 게인 제어**(를) 선택합니다.
5. 커서 키를 사용하여 **수화기, 헤드셋 또는 스피커** 사이에 전환할 수 있습니다.
6. 현재 설정을 변경하려면 **토글**를 누릅니다.
7. 완료되면 **저장** 또는 **을(를)** 누릅니다.
8. **뒤로/종료**(를) 눌러 메뉴에서 나옵니다.

### 관련 링크

[헤드셋 작업](#) (110 페이지)

## 기본 핸드프리 오디오 경로

기본적으로, 핸드셋을 들어올리지 않고 전화를 걸거나 통화에 응답하는 경우 전화기의 마이크를 통해 말하는 동안 전화기 스피커를 통해 오디오가 재생됩니다.

헤드셋을 연결한 경우, 전화기 행동특성을 변경하여 기본적으로 스피커가 아니라 헤드셋을 통해 오디오가 재생되도록 설정할 수 있습니다.

### 절차

1. **A** 버튼을 누릅니다. 9621/9641 전화기에서 **설정**(를) 선택합니다.
2. 커서 키를 사용하여 **옵션 및 설정**(를) 선택합니다.

3. 커서 키를 사용하여 **오디오**을(를) 선택합니다.
4. 위로 및 아래로 커서 키를 사용하여 **오디오 경로**을(를) 강조 표시합니다.
5. 왼쪽 및 오른쪽 커서 키를 사용하여 **헤드셋** 또는 **스피커** 간에 전환합니다.
6. 완료되면 **저장** 또는 **을(를)** 누릅니다.
7. **뒤로/종료**을(를) 눌러 메뉴에서 나옵니다.

관련 링크

[헤드셋 작업](#) (110 페이지)

---

## 블루투스 헤드셋 사용

9641은 블루투스 헤드셋을 지원할 수 있습니다.

관련 링크

[헤드셋 작업](#) (110 페이지)

[블루투스 지원 사용](#) (112 페이지)

[블루투스 헤드셋 페어링](#) (112 페이지)

[페어링된 헤드셋 선택](#) (113 페이지)

## 블루투스 지원 사용

다음 프로세스를 통해 블루투스 지원을 활성화합니다.

절차

1. **A** 버튼을 누릅니다. 9621/9641 전화기에서 **설정**을(를) 선택합니다.
2. 커서 키를 사용하여 **옵션 및 설정**을(를) 선택합니다.
3. 커서 키를 사용하여 **블루투스**을(를) 선택합니다.
4. **블루투스 헤드셋**을 선택하고 필요에 따라 설정을 **켜짐** 또는 **꺼짐**으로 변경합니다.
  - 설정이 **켜져** 있는 경우 **장치** 옵션을 사용하여 블루투스 헤드셋을 페어링하고 현재 연결된 헤드셋을 선택할 수 있습니다.

관련 링크

[블루투스 헤드셋 사용](#) (112 페이지)

## 블루투스 헤드셋 페어링

다음 프로세스를 사용하기 전에 헤드셋의 제조업체 지시에 따라 헤드셋을 페어링 모드에 놓습니다.

절차

1. **A** 버튼을 누릅니다. 9621/9641 전화기에서 **설정**을(를) 선택합니다.
2. 커서 키를 사용하여 **옵션 및 설정**을(를) 선택합니다.



3. 커서 키를 사용하여 **블루투스**을(를) 선택합니다.
4. **검색**을 클릭합니다.
5. 전화기가 사용 가능한 블루투스 헤드셋 장치를 검색합니다. 헤드셋이 감지되면 페어링된 장치 목록에 이름이 표시됩니다.
6. 필요한 헤드셋을 선택하고 **페어링**을(를) 클릭합니다.
  - 페어링된 후 페어링을 제거하려면 장치를 강조 표시하고 **자동 연결 방지**을(를) 클릭하면 됩니다.

#### 관련 링크

[블루투스 헤드셋 사용](#) (112 페이지)

## 페어링된 헤드셋 선택

전화는 최대 10개의 페어링된 헤드셋을 지원할 수 있습니다. 단, 동시에 하나에만 연결할 수 있습니다. 이 프로세스를 활용하면 연결할 페어링된 헤드셋 유형을 선택할 수 있습니다.

선택한 헤드셋은 범위를 벗어나더라도 자동으로 다시 연결됩니다. 그러나 필요에 따라 수동으로 다시 연결해야 할 수도 있습니다.

#### 절차

1. **A** 버튼을 누릅니다. 9621/9641 전화기에서 **설정**을(를) 선택합니다.
2. 커서 키를 사용하여 **옵션 및 설정**을(를) 선택합니다.
3. 커서 키를 사용하여 **블루투스**을(를) 선택합니다.
4. 필요한 헤드셋을 강조 표시합니다. **연결**을 클릭합니다. 해당 헤드셋이 현재 연결된 장치가 됩니다.
5. 페어링을 제거하지 않고 장치의 연결을 끊으려면 해당 장치를 강조 표시하고 **연결 해제**를 클릭합니다.
6. 장치를 강조 표시하고 **자동 연결 방지**를 클릭하면 장치 페어링이 제거됩니다. 이 단계는 해당 장치에서 다시 페어링하지 않으려는 경우에만 수행하십시오. 실수로 이 단계를 수행한 경우에는 장치를 다시 페어링해야 합니다.

#### 관련 링크

[블루투스 헤드셋 사용](#) (112 페이지)

---

## 헤드셋 알림 사운드

헤드셋을 사용할 경우, 전화기에서 헤드셋을 통해 추가 오디오 알림을 제공할 수 있습니다. 이 알림은 전화기의 일반 시각 경보 및 벨소리에 추가된 것입니다.

전화기에서는 오프 후크 및 온 후크로 전환하는 경우 헤드셋 알림을 제공할 수 있습니다. 또한 통화가 응답 대기 중인 경우에도 헤드셋 알림을 제공할 수 있습니다. 헤드셋 경고에는 이미 통화 에 연결된 경우 응답 대기 중인 통화가 포함됩니다.

## 절차

1. **A** 버튼을 누릅니다. 9621/9641 전화기에서 **설정**(를) 선택합니다.
2. 커서 키를 사용하여 **옵션 및 설정**(를) 선택합니다.
3. 커서 키를 사용하여 **오디오**(를) 선택합니다.
4. **헤드셋 신호**(를) 선택합니다.
5. 필요한 헤드셋 알림 모드를 선택합니다.
  - **비활성화됨** – 전화기가 헤드셋에서 알림 소리를 추가로 제공하지 않습니다.
  - **스위치후크만** – 전화기에서는 전화기가 오프 후크(한 번 클릭) 또는 비통화 상태(두 번 클릭)로 전환되는 경우 알림 사운드를 제공합니다.
  - **스위치후크 및 경보** – 전화기에서는 통화가 응답 대기 중인 경우 항상 추가 알림(세 번 클릭)과 함께 위에서 설명한 알림을 제공합니다.
6. 완료되면 **저장** 또는 **을(를)** 누릅니다.
7. **뒤로/종료**(를) 눌러 메뉴에서 나옵니다.

## 관련 링크

[헤드셋 작업](#) (110 페이지)

# 21장: 핸드프리 스피커 작업

전화기에 스피커 및 마이크가 있어 핸드프리로 전화를 걸고 받을 수 있습니다. 스피커는 핸드셋 아래에 있습니다. 마이크는 전화기 키패드의 오른쪽 하단 부분에 있습니다.

- 현재 통화중인 연결된 전화가 없는 경우, 표시 버튼을 눌러 응답한 통화는 전화기의 오디오 경로 설정에 따라 핸드프리 또는 헤드셋 중 하나를 사용하여 연결됩니다.
- 핸드프리로 통화중인 전화에 이미 연결되어 있는 경우, 표시 버튼을 눌러 다른 통화에 응답하면 핸드프리로 해당 통화에 응답하게 됩니다.

## 회의 전화기

사용자 전화기는 회의실 스피커폰으로 설계된 제품이 아닙니다. 사용자와 마이크 사이에 장애물 없이 전화기 바로 앞에 있는 사용자가 사용하도록 설계되었습니다. 회의 스피커폰으로 사용하도록 설계된 전화기에는 일반적으로 여러 개의 마이크가 있어 여러 위치에서 오는 소리를 처리할 수 있습니다. 전화기 시스템에서 지원하는 다자간 통화 스피커폰에 대한 자세한 내용은 시스템 관리자께 문의하십시오.

## 관련 링크

[핸즈프리 사용](#) (115 페이지)

[스피커 볼륨](#) (116 페이지)

[기본 오디오 경로](#) (116 페이지)





[자동 음량 제어](#) (116 페이지)

---

## 핸즈프리 사용

### 절차

핸즈프리로 작업하려면 다음 옵션을 사용합니다.

- **핸즈프리로 통화에 응답하려면:**  스피커 버튼을 누릅니다. 핸드프리로 통화가 연결되어 있는 동안에는 이 버튼에 계속 불이 들어옵니다.
- **핸즈프리 통화를 종료하려면:** 다시  스피커 버튼을 누릅니다.
- **핸즈프리에서 핸드셋으로 전환하려면:** 핸드셋을 들어 올리면 됩니다.
- **핸드셋에서 핸드프리로 전환하려면:**  스피커 버튼을 누릅니다. 핸드프리로 통화가 연결되어 있는 동안에는 이 버튼에 계속 불이 들어옵니다. 핸드셋을 다시 놓습니다.
- **핸즈프리에서 헤드셋으로 전환하려면:**  헤드셋 버튼을 누릅니다. [헤드셋 작업](#) (110 페이지) 을 참조하십시오.
- **핸즈프리 사용 중에 통화를 음소거하려면:**  음소거 버튼을 누릅니다.

## 관련 링크

[핸즈프리 스피커 작업](#) (115 페이지)

---

## 스피커 볼륨

스피커를 통해 통화 중인 경우 발신자의 볼륨을 조정할 수 있습니다.

### 절차

1. **+**(더하기) 및 **-**(빼기) 키를 사용하여 볼륨을 조정합니다.
2. 볼륨 조정이 끝나면 디스플레이는 몇 초 후에 정상 상태로 돌아옵니다.

## 관련 링크

[핸즈프리 스피커 작업](#) (115 페이지)

---

## 기본 오디오 경로

기본적으로, 핸드셋을 들어올리지 않고 전화를 걸거나 통화에 응답하는 경우 전화기의 마이크를 통해 말하는 동안 전화기 스피커를 통해 오디오가 재생됩니다.

헤드셋을 연결한 경우, 전화기 행동특성을 변경하여 기본적으로 스피커가 아니라 헤드셋을 통해 오디오가 재생되도록 설정할 수 있습니다.

### 절차

1. **A** 버튼을 누릅니다. 9621/9641 전화기에서 **설정**(를) 선택합니다.
2. 커서 키를 사용하여 **옵션 및 설정**(를) 선택합니다.
3. 커서 키를 사용하여 **오디오**(를) 선택합니다.
4. 위로 및 아래로 커서 키를 사용하여 **오디오 경로**(를) 강조 표시합니다.
5. 왼쪽 및 오른쪽 커서 키를 사용하여 **헤드셋** 또는 **스피커** 간에 전환합니다.
6. 완료되면 **저장** 또는 **을(를)** 누릅니다.
7. **뒤로/종료**(를) 눌러 메뉴에서 나옵니다.

## 관련 링크

[핸즈프리 스피커 작업](#) (115 페이지)

---

## 자동 음량 제어

AGC(자동 음량 제어)를 사용하는 경우 전화기는 수신 통화가 큰 볼륨과 작은 볼륨 사이에서 변경되는 경우에도 일정한 오디오 수준을 유지하려고 시도합니다.

## 절차

1. **A** 버튼을 누릅니다. 9621/9641 전화기에서 **설정**을(를) 선택합니다.
2. 커서 키를 사용하여 **옵션 및 설정**을(를) 선택합니다.
3. 커서 키를 사용하여 **오디오**을(를) 선택합니다.
4. 커서 키를 사용하여 **자동 게인 제어**을(를) 선택합니다.
5. 커서 키를 사용하여 **수화기, 헤드셋 또는 스피커** 사이에 전환할 수 있습니다.
6. 현재 설정을 변경하려면 **토글**을 누릅니다.
7. 완료되면 **저장** 또는 **을**을(를) 누릅니다.
8. **뒤로/종료**을(를) 눌러 메뉴에서 나옵니다.

## 관련 링크

[핸즈프리 스피커 작업](#) (115 페이지)

## 22장: 로그인/로그아웃

사용자는 항상 동일한 위치에서 동일한 전화기를 사용할 것입니다. 그러나 전화 시스템에서는 시스템의 전화기를 사용하여 전화를 걸고 받을 수 있는 여러 가지 기능을 제공합니다.

### 로그인

사용할 전화기에 로그인할 수 있습니다. 그런 다음 모든 통화가 해당 전화기로 착신전환되고 전화를 걸고 받은 통화에 사용자 설정이 적용됩니다. 시스템에 연락처 및 통화 내역을 저장한 전화기인 경우, 해당 연락처 및 통화 로그가 전화기에 표시됩니다.

- 사용자가 로그인한 동안에는 전화기의 모든 기존 사용자는 로그아웃됩니다.
- 다른 전화기에 로그인하면 이전 전화기에서 로그아웃됩니다.
- 전화 시스템이 전화 시스템의 네트워크에 있는 경우, 네트워크의 다른 전화 시스템에 있는 내선으로 로그인할 수 있습니다. 시스템 관리자는 '원격 핫 데스크'가 가능한지 여부 및 이때 계속 사용 가능한 기능에 대해 사용자에게 알려줍니다.

### 로그아웃

전화기에서 로그아웃하거나 로그인 중인 다른 사용자에게 의해 로그아웃된 경우, 전화 시스템은 다음과 같이 여러 가지 작업을 적용할 수 있습니다.

- 일반적인 기본 내선 번호가 있으며 이 번호에 아무도 로그인하지 않은 경우, 해당 전화기에 다시 로그인합니다.
- 로그아웃한 상태를 계속 유지하는 경우, 걸려온 모든 통화가 음성 메일(사용 가능한 경우)로 이동된다는 점 외에는 '방해 금지' 상태와 동일하게 처리됩니다.
- 모바일 트위닝 번호를 보유한 경우, 시스템 관리자는 로그아웃한 상태에서도 모바일 트위닝에 통화가 계속 표시되도록 시스템을 구성할 수 있습니다.
- 해당 시간 동안 사용자가 전화기를 사용하여 전화를 걸거나 전화에 응답하지 않는 경우, 시스템 관리자는 사용자가 자동으로 로그아웃되도록 제한 시간을 구성할 수 있습니다.

### 잠금/잠금 해제

로그인 및 로그아웃과는 별개로, 전화 설정을 잠글 수 있습니다. 전화기 설정을 잠근 경우에도 전화를 사용하여 통화에 응답하고 내부 및 긴급 통화를 할 수 있습니다. 단, 전화기를 사용하여 외부 전화를 걸거나 전화기 메뉴에서 사용자 설정에 액세스하는 작업은 수행할 수 없습니다.

- 일정 시간의 비활성 상태 이후에 전화기가 자동으로 잠기도록 설정할 수 있습니다.

### 관련 링크

[로그인](#) (119 페이지)

[로그아웃](#) (120 페이지)

[보안 PIN 변경](#) (121 페이지)

[전화기 잠금](#) (121 페이지)

[전화기 잠금해제](#) (122 페이지)

[자동 잠금](#) (122 페이지)

[로그인 단축 코드](#) (123 페이지)

## 로그인

전화기에 로그인하면 해당 전화기를 제어할 수 있습니다. 수신 통화가 전화기로 착신전환되고 사용자 정보 및 설정을 사용할 수 있습니다. 사용자가 로그인하면 전화기의 기존 사용자가 로그아웃됩니다.

로그인 방법은 전화기의 현재 상태에 따라 다릅니다.

- **사용 중인 전화기** - 전화기가 이미 사용 중인 경우에도 로그인할 수 있습니다. 기존 사용자가 로그아웃했습니다.
- **로그아웃됨 - 로그인되지 않음** - 전화기에 현재 사용자가 없는 경우 **로그인** 옵션이 표시된 기본 메뉴가 표시됩니다. 이 상태에서도 내부 및 긴급 통화에 전화기를 여전히 사용할 수 있습니다.

### 관련 링크

[로그인/로그아웃](#) (118 페이지)

[다른 사용자의 전화기에 로그인](#) (119 페이지)

["로그인되지 않음" 상태인 전화기에 로그인](#) (119 페이지)

[등록되지 않은 전화기에 로그인](#) (120 페이지)

## 다른 사용자의 전화기에 로그인

다른 사용자가 이미 사용 중인 전화기에 로그인할 수 있습니다. 기존 사용자가 로그아웃했습니다.

### 절차

1. 기능 소프트 키를 누릅니다.
2. 커서 키를 사용하여 **모바일 트위닝**(를) 선택합니다.
3. 커서 키를 사용하여 **로그인**(를) 선택합니다.
4. 로그인 메뉴가 표시됩니다.
  - a. 내선 번호를 입력하고 **다음**(를) 누릅니다.
  - b. 보안 PIN(로그인 코드)을 입력합니다.
  - c. **완료됨** 을 누릅니다.

### 관련 링크

[로그인](#) (119 페이지)

## "로그인되지 않음" 상태인 전화기에 로그인

이 방법은 이전 사용자가 로그아웃했으며 전화기에 현재 사용자가 없는 경우 내선에 로그인할 때 사용됩니다. 디스플레이에 있는 **로그인되지 않음**(를) 통해 전화기가 이 상태임을 인식할 수 있습니다.

### 절차

1. **로그인** 을 누릅니다.
2. 로그인 메뉴가 표시됩니다.
  - a. 내선 번호를 입력하고 **다음**(을) 누릅니다.
  - b. 보안 PIN(로그인 코드)을 입력합니다.
  - c. **완료됨** 을 누릅니다.

### 관련 링크

[로그인](#) (119 페이지)

## 등록되지 않은 전화기에 로그인

이 방법은 등록되지 않은 전화기에 로그인할 때 사용됩니다. 디스플레이의 **내선 번호 입력**(을) 통해 등록되지 않은 전화기를 알아볼 수 있습니다. 이 방법은 시스템에서 핫 데스크에는 지원되지 않으며 전화기를 설치할 때 원래 사용한 기본 내선 번호를 사용해서만 로그인할 수 있습니다.

### 절차

1. 내선 번호를 입력합니다. 내선 번호를 입력할 때 **지움** 및 **지우기** 소프트 키를 사용하여 수정할 수 있습니다.
2. 번호가 표시되면 **확인** 소프트 키를 누릅니다.
3. 전화기 암호를 입력합니다. **지움** 및 **지우기** 소프트 키를 사용하여 수정합니다. 이 암호는 시스템 관리자가 결정하며 등록에 필요합니다.
4. 전화기 암호를 입력한 경우 **완료됨**(을) 누릅니다. 사용자 세부 정보가 올바르면 세부 정보가 전화기에 로드됩니다.

### 관련 링크

[로그인](#) (119 페이지)

---

## 로그아웃

아래 방법을 통해 로그아웃하면 내선 번호에서 연결이 해제됩니다. 그 다음으로 실행되는 동작은 사용자가 다른 내선 번호의 기본 사용자인지 여부와 다양한 기타 설정에 따라 다릅니다.

- 이 메뉴는 보안 PIN/로그인 코드 설정이 이미 있는 경우에만 사용할 수 있습니다.
- 시스템 관리자는 사용자가 이 메뉴에 액세스 가능한지 여부를 구성할 수 있습니다.

### 절차

1. **기능** 소프트 키가 표시되면 누릅니다.
  - 통화 중에 이 작업을 수행하려면  **전화기** 키를 누른 다음 **기능** 소프트 키를 누릅니다.
2. 커서 키를 사용하여 **전화기 사용자**(을) 선택합니다.
3. 커서 키를 사용하여 **로그아웃**(을) 선택합니다.



4. 전화기에서 로그아웃됩니다. 결과는 다음 여러 요인에 따라 다릅니다.
  - 전화기에 기본 사용자가 없는 경우, 또는 기본 사용자가 다른 위치에서 현재 로그인한 경우 전화기에 **NoUser** 표시가 나타납니다.
  - 전화기에 기본 사용자가 있고 다른 위치에 현재 로그인하지 않은 경우 강제 로그인하도록 설정하지 않은 이상 자동으로 다시 로그인됩니다.
  - 사용 중이 아닌(어느 누구도 로그인하지 않은) 다른 내선의 기본 사용자인 경우 강제 로그인하도록 설정하지 않은 이상 해당 내선에 자동으로 다시 로그인됩니다.

#### 관련 링크

[로그인/로그아웃](#) (118 페이지)

---

## 보안 PIN 변경

고유한 보안 PIN(로그인 코드)을 변경할 수 있습니다. 이 코드는 음성 메일 액세스에 사용되는 음성 메일 코드는 아닙니다. PIN이 설정되어 있는 경우 이 PIN은 다른 전화기에 로그인하고 전화를 잠그며 시스템 관리 기능에 액세스하는 데 사용됩니다.

#### 절차

1. **기능** 소프트 키가 표시되면 누릅니다.
  - 통화 중에 이 작업을 수행하려면  **전화기** 키를 누른 다음 **기능** 소프트 키를 누릅니다.
2. 커서 키를 사용하여 **전화기 사용자**(를) 선택합니다.
3. 커서 키를 사용하여 **보안 PIN 설정**(을) 선택합니다.
4. 이미 보안 PIN이 있는 경우, 현재 보안 PIN을 입력하고 **완료됨**(을) 누릅니다.
5. 새 보안 PIN을 입력합니다.
  - 시스템 관리자는 코드의 필수 길이에 대한 규칙을 설정하고 명백한 코드(1234, 1111) 사용을 차단할 수 있습니다. 해당 요구 사항을 충족할 때까지 새 코드를 저장할 수 없습니다. 필요한 경우 시스템 설정의 세부 정보에 대해서는 시스템 관리자에게 문의하십시오.
6. **저장** 을 누릅니다.

#### 관련 링크

[로그인/로그아웃](#) (118 페이지)

---

## 전화기 잠금

로그아웃하지 않고 전화를 잠글 수 있습니다. 아래 단계를 수행하여 전화를 수동으로 잠그거나 일정 시간의 전화기 비활성 상태 이후에 자동 잠금을 설정할 수 있습니다. 잠금 기능을 사용하려면 보안 PIN을 설정해야 합니다(코드로 전화를 잠글 수 있지만 누군가 잠금 해제할 수도 있음).

### 전화기가 잠겨 있는 경우

- 내선 전화 및 긴급 통화를 거는 데만 사용할 수 있습니다.
- 사용자 설정의 전화 메뉴에 액세스할 수 없습니다.
- 전화기의 잠금을 해제하려면 **잠금 해제**를 클릭합니다. 로그인 코드를 설정한 경우 전화기 잠금을 해제하려면 해당 코드가 필요합니다. 로그인 코드를 모르는 경우에는 시스템 관리자에게 문의하십시오.
-  **경고:**  
로그인 코드를 설정한 경우 전화기 잠금을 해제하려면 해당 코드가 필요합니다. 로그인 코드를 모르는 경우에는 잠금 기능을 사용하기 전에 시스템 관리자에게 문의하십시오.

### 절차

1. **기능** 소프트 키가 표시되면 누릅니다.
  - 통화 중에 이 작업을 수행하려면  **전화기** 키를 누른 다음 **기능** 소프트 키를 누릅니다.
2. 커서 키를 사용하여 **전화기 사용자**(를) 선택합니다.
3. 위로 및 아래로 커서 키를 사용하여 **잠금**(을) 강조 표시합니다. **선택선택**을 누릅니다.
4. 이제 전화기가 잠기고 **전화기 잠김**(이)가 표시됩니다.

### 관련 링크

[로그인/로그아웃](#) (118 페이지)

---

## 전화기 잠금해제

**전화기 잠김** 메시지는 전화기가 잠겨 있음을 표시합니다. 전화기가 잠긴 경우 다른 내선으로 내선 전화를 거는 경우에만 사용할 수 있으며 전화기 및 사용자 메뉴에 액세스할 수 없습니다.

### 절차

1. **잠금 해제** 소프트 키를 누릅니다.
2. 로그인 코드가 있는 경우 전화기 잠금을 해제하려면 해당 코드를 입력하십시오. 로그인 코드를 모르는 경우에는 시스템 관리자에게 문의하십시오.
3. **완료됨** 소프트 키를 누릅니다.

### 관련 링크

[로그인/로그아웃](#) (118 페이지)

---

## 자동 잠금

로그아웃하지 않고 전화기를 잠글 수 있습니다. 아래 단계를 수행하여 전화기를 수동으로 잠그거나 일정 시간의 전화기 비활성 상태 이후에 자동 잠금을 설정할 수 있습니다.

### 전화기가 잠겨 있는 경우

- 내선 전화 및 긴급 통화를 거는 데만 사용할 수 있습니다.
- 사용자 설정의 전화 메뉴에 액세스할 수 없습니다.
- 전화기의 잠금을 해제하려면 **잠금 해제**를 클릭합니다. 로그인 코드를 설정한 경우 전화기 잠금을 해제하려면 해당 코드가 필요합니다. 로그인 코드를 모르는 경우에는 시스템 관리자에게 문의하십시오.
-  **경고:**  
로그인 코드를 설정한 경우 전화기 잠금을 해제하려면 해당 코드가 필요합니다. 로그인 코드를 모르는 경우에는 잠금 기능을 사용하기 전에 시스템 관리자에게 문의하십시오.
- 시스템 관리자는 사용자가 이 메뉴에 액세스 가능한지 여부를 구성할 수 있습니다.

### 절차

1. **기능** 소프트 키가 표시되면 누릅니다.
  - 통화 중에 이 작업을 수행하려면  **전화기** 키를 누른 다음 **기능** 소프트 키를 누릅니다.
2. 커서 키를 사용하여 **전화기 사용자**(를) 선택합니다.
3. 커서 키를 사용하여 **전화기 화면 설정**(를) 선택합니다.
4. 위로 및 아래로 커서 키를 사용하여 **자동 잠금(분)**(를) 강조 표시합니다.
5. 설정을 변경하려면 **변경** 소프트 키를 누르거나 왼쪽 또는 오른쪽 커서 키를 누릅니다.
  - **비활성화됨** - 비활성 타이머를 사용하지 않습니다.
  - **1/5/30/60** - 표시된 시간(분) 이후에 전화기를 잠급니다.
6. **저장** 소프트 키를 누릅니다.

### 관련 링크

[로그인/로그아웃](#) (118 페이지)

## 로그인 단축 코드

단축 코드는 다양한 기능을 사용 및 사용 안 함으로 설정하기 위해 다이얼할 수 있는 번호입니다. 다음은 사용할 수 있는 기본 단축 코드입니다. 단, 시스템 관리자가 사용자 또는 모든 사용자가 사용할 수 있는 단축 코드를 제거 및 변경할 수 있습니다. 단축 코드를 사용하려면 현재 통화를 보류 상태로 두어야 할 수 있습니다.

이 코드는 시스템의 모든 전화기에서 다이얼할 수 있으므로 유용합니다. 예를 들어, 이 코드를 사용하여 기본 아날로그 내선에 로그인하고 계속해서 여러 기능을 제어할 수 있습니다.

일부 약식 코드의 경우 다이얼할 때 일반적으로 내선 번호와 같은 몇 가지 정보를 입력해야 합니다. 내선 번호는 아래에 표시된 약식 코드에서 **N**으로 표시됩니다.

- 기타 일반적인 다이얼링 단축 코드 목록은 [약식 코드](#) (154 페이지)을 참조하십시오.

### 로그인

기능	다이얼	설명
로그인	<b>*35*N*P#</b>	내선 번호( <b>N</b> ) 및 로그인 코드를 사용하여 전화기에 로그인합니다. <b>P</b> .
로그아웃	<b>*36</b>	현재 로그인되어 있는 전화기에서 로그아웃합니다.

### 관련 링크

[로그인/로그아웃](#) (118 페이지)

## 23장: 그룹

시스템 관리자는 사용자를 다른 사용자와 함께 그룹의 멤버로 포함시킬 수 있습니다. 각 그룹에는 통화 대상으로 사용할 수 있는 고유한 내선 번호가 있습니다.

- 그룹에 전화가 걸려오면 멤버 중 한 명이 응답할 때까지 한번에 하나 또는 동시에 모든 통화가 대화 가능한 그룹 멤버에게 표시됩니다.
- 그룹 통화가 다음 멤버에게 표시되기 전에 각 그룹 멤버에게 벨이 울리는 시간은 그룹의 고유한 설정에 따라 제어됩니다. 헛트 그룹도 음성 메일을 사용하여 응답되지 않은 통화가 그룹 사서함으로 이동해야 하는 경우에 대한 고유한 설정이 있습니다. 그룹 통화의 경우, 사용자 설정이 아니라 헛트 그룹의 음성 메일 설정이 사용됩니다.

시스템 관리자는 전화기에서 여러 헛트 그룹 메뉴 옵션을 사용할 수 있습니다. 각 옵션은 선택한 헛트 그룹 또는 자신이 멤버로 속한 모든 헛트 그룹에 사용할 수 있습니다.

- **그룹 멤버십 사용/사용 안 함** – 헛트 그룹의 멤버십을 사용하지 않는 경우 해당 그룹의 헛트 그룹 통화를 더 이상 받지 않습니다. 여전히 그룹의 멤버인 경우 멤버십을 다시 사용할 수 있습니다.
- **헛트 그룹 서비스 상태 변경** – 각 헛트 그룹은 서비스 중, 야간 서비스 또는 서비스 중단 상태일 수 있습니다. 야간 서비스 또는 서비스 중단 상태인 경우, 그룹 통화는 대체 그룹이나 사용할 수 있는 음성 메일로 착신전환됩니다.
- **헛트 그룹 복귀 대상 변경** – 이 메뉴에서는 헛트 그룹이 야간 서비스 또는 서비스 중단 상태인 경우, 그룹 통화에 대체 그룹을 사용하도록 변경할 수 있습니다.

### 관련 링크

[그룹 구성원 자격](#) (125 페이지)

[그룹 서비스 상태 및 대체](#) (127 페이지)

---

## 그룹 구성원 자격

시스템 관리자만 그룹, 그룹 멤버 또는 그룹 설정을 변경할 수 있습니다. 단, 그룹 멤버십을 사용 또는 사용 안 함으로 설정할 수 있는 옵션은 제공됩니다. 그룹 멤버십을 사용할 수 없는 경우, 해당 그룹에 대한 통화를 수신하지 않습니다.

### 관련 링크

[그룹](#) (125 페이지)

[그룹 멤버십 켜기/끄기\(상태 메뉴\) 전환](#) (126 페이지)

[그룹 멤버십 켜기/끄기\(기능 메뉴\)](#) (126 페이지)

## 그룹 멤버십 켜기/끄기(상태 메뉴) 전환

시스템 관리자는 상태 메뉴를 사용하여 그룹에 대한 멤버십을 사용/사용 안 함으로 설정할 수 있는 권한을 사용자에게 부여할 수 있습니다. 그룹에 대한 멤버십을 사용하지 않는 경우, 해당 그룹에 대한 그룹 통화를 수신하지 않습니다.

- 시스템 관리자는 사용자가 그룹의 **멤버십, 상태 및 대체** 옵션에 액세스 가능한지 여부를 구성할 수 있습니다. 그룹에 대해 구성되지 않은 경우 **그룹** 메뉴가 표시되지 않습니다.

### 절차

1. **상태** 소프트 키가 표시되면 누릅니다.
  - 통화 중에 이 작업을 수행하려면  **전화기** 키를 누른 다음 **상태** 소프트 키를 누릅니다.
2. 위로 및 아래로 커서 키를 사용하여 헌트 그룹 이름 및 현재 멤버십 상태를 강조 표시합니다.
3. 해당 그룹에 대한 자신의 멤버십 상태를 변경하려면 **사용** 또는 **비활성화됨** 소프트 키를 누릅니다.
4. **종료**을(를) 누릅니다.

### 관련 링크

[그룹 구성원 자격](#) (125 페이지)

## 그룹 멤버십 켜기/끄기(기능 메뉴)

소속된 그룹 중 일부의 그룹 멤버십을 사용하거나 사용하지 않을 수 있습니다.

- 시스템 관리자는 사용자가 그룹의 **멤버십, 상태 및 대체** 옵션에 액세스 가능한지 여부를 구성할 수 있습니다. 그룹에 대해 구성되지 않은 경우 **그룹** 메뉴가 표시되지 않습니다.

### 절차

1. **기능** 소프트 키가 표시되면 누릅니다.
  - 통화 중에 이 작업을 수행하려면  **전화기** 키를 누른 다음 **기능** 소프트 키를 누릅니다.
2. 커서 키를 사용하여 **그룹**을(를) 선택합니다.
3. 커서 키를 사용하여 **멤버십**을(를) 선택합니다.
4. 커서 키를 사용하여 구성할 수 있는 헌트 그룹 목록 전체를 스크롤합니다.
  - 강조 표시된 그룹에 대한 멤버십을 변경하려면 **변경**을(를) 누릅니다.
  - 모든 그룹에 대한 멤버십을 변경하려면 **더 보기...**을(를) 누른 다음 **모두 사용** 또는 **모두 해제**을(를) 누릅니다.

### 관련 링크

[그룹 구성원 자격](#) (125 페이지)

## 그룹 서비스 상태 및 대체

- **그룹 서비스 상태** – 헛트 그룹은 다음 서비스 모드 중 하나일 수 있습니다.
  - **서비스(서비스 중)** – 그룹이 정상적으로 작동하며 그룹의 통화 가능한 멤버에게 통화를 분배합니다.
  - **야간(야간 서비스)** – 그룹이 '야간 서비스' 모드입니다. 통화는 설정된 야간 서비스 대체 대상으로 착신전환되며 기타의 경우에는 사용 가능한 음성 메일로 착신전환됩니다. 헛트 그룹은 또한 시간 프로필을 사용하여 전화 시스템에서 자동으로 야간 서비스로 설정하고 해제할 수 있습니다.
  - **OOS(서비스 중단)** – 그룹이 서비스 중단 상태입니다. 통화는 설정된 경우 서비스 중단 대체 대상으로 착신전환되며 기타의 경우에는 사용 가능한 음성 메일로 착신전환됩니다. 멤버로 속한 그룹 중 하나가 서비스 불가능 상태인 경우 전화기에 **O**가 표시됩니다.
  - **TP(시간 프로필)** – 이 설정은 그룹의 상태가 전화 시스템에 있는 시간 프로필의 제어를 받고 있음을 표시합니다. 그룹이 서비스 중이며 야간 서비스 중인 경우 시간 프로필이 설정됩니다. 그룹을 **서비스 중단** 상태로 전환하기 위해 이 설정을 재정의할 수 있습니다. 그러면 필요 시 전화기를 사용하여 그룹을 시간 프로필로 반환할 수 있습니다.
- **대체 대상** – 야간 서비스 및 서비스 불가능 상태의 경우, 헛트 그룹을 그룹 통화가 착신전환되는 대체 대상으로 구성할 수 있습니다. 이 대상은 다른 헛트 그룹 또는 사용자 내선 번호일 수 있습니다. 대체 대상을 설정하지 않은 경우, 사용 가능한 그룹의 음성 메일이 사용됩니다. 별도의 야간 서비스 및 서비스 불가능 대체 대상을 각 그룹에 설정할 수 있습니다.

### 관련 링크

- [그룹](#) (125 페이지)
- [그룹 서비스 상태 변경\(기능 메뉴\)](#) (127 페이지)
- [그룹의 서비스 상태 변경\(상태 메뉴\)](#) (128 페이지)
- [현재 강조 표시된 헛트 그룹의 대체 대상 변경](#) (129 페이지)
- [약식 코드](#) (129 페이지)

## 그룹 서비스 상태 변경(기능 메뉴)

기능 메뉴를 사용하여 소속된 그룹 중 일부의 서비스 상태를 변경할 수 있습니다.

- 시스템 관리자는 사용자가 그룹의 **멤버십**, **상태** 및 **대체** 옵션에 액세스 가능한지 여부를 구성할 수 있습니다. 그룹에 대해 구성되지 않은 경우 **그룹** 메뉴가 표시되지 않습니다.

### 절차

1. **기능** 소프트 키가 표시되면 누릅니다.
  - 통화 중에 이 작업을 수행하려면  **전화기** 키를 누른 다음 **기능** 소프트 키를 누릅니다.
2. 커서 키를 사용하여 **그룹**(를) 선택합니다.
3. 커서 키를 사용하여 **상태**(를) 선택합니다.
4. 커서 키를 사용하여 구성할 수 있는 헛트 그룹 목록 전체를 스크롤합니다. 각 그룹의 현재 상태는 그룹 이름 옆에 표시됩니다.
  - **서비스(서비스 중)** – 그룹이 정상적으로 작동하며 그룹의 통화 가능한 멤버에게 통화를 분배합니다.

- **야간(야간 서비스)** – 그룹이 '야간 서비스' 모드입니다. 통화는 설정된 야간 서비스 대체 대상으로 착신전환되며 기타의 경우에는 사용 가능한 음성 메일로 착신전환됩니다. 헛트 그룹은 또한 시간 프로필을 사용하여 전화 시스템에서 자동으로 야간 서비스로 설정하고 해제할 수 있습니다.
  - **OOS(서비스 중단)** – 그룹이 서비스 중단 상태입니다. 통화는 설정된 경우 서비스 중단 대체 대상으로 착신전환되며 기타의 경우에는 사용 가능한 음성 메일로 착신전환됩니다. 멤버로 속한 그룹 중 하나가 서비스 불가능 상태인 경우 전화기에 **O**가 표시됩니다.
  - **TP(시간 프로필)** – 이 설정은 그룹의 상태가 전화 시스템에 있는 시간 프로필의 제어를 받고 있음을 표시합니다. 그룹이 서비스 중이며 야간 서비스 중인 경우 시간 프로필이 설정됩니다. 그룹을 **서비스 중단** 상태로 전환하기 위해 이 설정을 재정의할 수 있습니다. 그러면 필요 시 전화기를 사용하여 그룹을 시간 프로필로 반환할 수 있습니다.
5. 디스플레이의 맨 아래에 있는 제어 기능을 사용하여 현재 선택한 그룹의 상태를 변경합니다.
- **변경** - 선택한 그룹의 상태를 변경합니다.
  - **저장** - 메뉴를 끝냅니다.

#### 관련 링크

[그룹 서비스 상태 및 대체](#) (127 페이지)

## 그룹의 서비스 상태 변경(상태 메뉴)

시스템 관리자가 허용한 경우, **상태** 메뉴에서 그룹의 서비스 상태를 변경할 수 있습니다.

#### 절차

1. **상태** 소프트 키가 표시되면 누릅니다.
  - 통화 중에 이 작업을 수행하려면  **전화기** 키를 누른 다음 **상태** 소프트 키를 누릅니다.
2. 위로 및 아래로 커서 키를 사용하여 헛트 그룹 이름 및 현재 멤버십 상태를 강조 표시합니다.
3. 소프트 키를 사용하여 필요한 상태를 선택합니다.
  - **서비스(서비스 중)** – 그룹이 정상적으로 작동하며 그룹의 통화 가능한 멤버에게 통화를 분배합니다.
  - **야간(야간 서비스)** – 그룹이 '야간 서비스' 모드입니다. 통화는 설정된 야간 서비스 대체 대상으로 착신전환되며 기타의 경우에는 사용 가능한 음성 메일로 착신전환됩니다. 헛트 그룹은 또한 시간 프로필을 사용하여 전화 시스템에서 자동으로 야간 서비스로 설정하고 해제할 수 있습니다.
  - **OOS(서비스 중단)** – 그룹이 서비스 중단 상태입니다. 통화는 설정된 경우 서비스 중단 대체 대상으로 착신전환되며 기타의 경우에는 사용 가능한 음성 메일로 착신전환됩니다. 멤버로 속한 그룹 중 하나가 서비스 불가능 상태인 경우 전화기에 **O**가 표시됩니다.
  - **TP(시간 프로필)** – 이 설정은 그룹의 상태가 전화 시스템에 있는 시간 프로필의 제어를 받고 있음을 표시합니다. 그룹이 서비스 중이며 야간 서비스 중인 경우 시간 프로필



이 설정됩니다. 그룹을 **서비스 중단** 상태로 전환하기 위해 이 설정을 재정의할 수 있습니다. 그러면 필요 시 전화기를 사용하여 그룹을 시간 프로필로 반환할 수 있습니다.

## 관련 링크

[그룹 서비스 상태 및 대체](#) (127 페이지)

## 현재 강조 표시된 힌트 그룹의 대체 대상 변경

기능 메뉴를 사용하여 자신이 멤버로 속해 있는 힌트 그룹 일부에 대한 대체 대상을 변경할 수 있습니다. 힌트 그룹 통화가 야간 서비스 상태 또는 서비스 중단 상태 중 하나인 경우 라우팅되는 대상입니다. 대상은 다른 그룹, 다른 사용자 또는 시스템 관리자가 구성한 다이얼링 코드일 수 있습니다.

- 시스템 관리자는 사용자가 그룹의 **멤버십, 상태 및 대체** 옵션에 액세스 가능한지 여부를 구성할 수 있습니다. 그룹에 대해 구성되지 않은 경우 **그룹** 메뉴가 표시되지 않습니다.

## 절차

1. **기능** 소프트 키가 표시되면 누릅니다.
  - 통화 중에 이 작업을 수행하려면  **전화기** 키를 누른 다음 **기능** 소프트 키를 누릅니다.
2. 커서 키를 사용하여 **그룹**(를) 선택합니다.
3. 커서 키를 사용하여 **대체**(를) 선택합니다.
  - 왼쪽/오른쪽 커서 키를 사용하여 야간 서비스 또는 서비스 중단 설정 변경 간에 전환합니다.
  - 커서 키를 사용하여 현재 모드에서 구성할 수 있는 힌트 그룹 목록 전체를 스크롤합니다.
  - 현재 강조 표시된 힌트 그룹의 대체 대상을 변경하려면 **편집**(를) 누릅니다.
  - 모든 힌트 그룹의 대체 대상을 변경하려면 **더 보기...**(를) 누른 다음 **편집 All**(를) 누릅니다.

## 관련 링크

[그룹 서비스 상태 및 대체](#) (127 페이지)

## 약식 코드

단축 코드는 다양한 기능을 사용 및 사용 안 함으로 설정하기 위해 다이얼할 수 있는 번호입니다. 다음은 사용할 수 있는 기본 단축 코드입니다. 단, 시스템 관리자가 사용자 또는 모든 사용자가 사용할 수 있는 단축 코드를 제거 및 변경할 수 있습니다. 단축 코드를 사용하려면 현재 통화를 보류 상태로 두어야 할 수 있습니다.

이 코드는 시스템의 모든 전화기에서 다이얼할 수 있으므로 유용합니다. 예를 들어, 이 코드를 사용하여 기본 아날로그 내선에 로그인하고 계속해서 여러 기능을 제어할 수 있습니다.

일부 약식 코드의 경우 다이얼할 때 일반적으로 내선 번호와 같은 몇 가지 정보를 입력해야 합니다. 내선 번호는 아래에 표시된 약식 코드에서 **N** 으로 표시됩니다.

- 기타 일반적인 다이얼링 단축 코드 목록은 [약식 코드](#) (154 페이지)을 참조하십시오.

### 힌트 그룹

기능	다이얼	설명
야간 서비스 상태 켜기	*20*N#	내선 번호를 입력하여 힌트 그룹을 야간 서비스 상태로 설정합니다. <b>(N)</b> .
야간 서비스 상태 끄기	*21*N#	내선 번호를 입력하여 힌트 그룹을 야간 서비스 상태에서 해제합니다. <b>(N)</b> .

### 관련 링크

[그룹 서비스 상태 및 대체](#) (127 페이지)

# 7파트: 전화기 구성

# 24장: 벨소리 제어

이 섹션에서는 전화기에서 사용되는 벨울림을 조정하기 위한 제어 기능에 대해 다룹니다.

## 관련 링크

- [벨소리 비활성](#) (132 페이지)
- [시각 경보](#) (132 페이지)
- [커버리지 링](#) (133 페이지)
- [벨소리 볼륨](#) (133 페이지)
- [내부 자동 응답](#) (134 페이지)

---

## 벨소리 비활성

이 옵션을 사용하여 모든 통화에 대해 벨소리를 끌 수 있습니다. 옵션이 벨울림 없음으로 설정된 경우, 전화기의 가청 경보 및 시각 경보가 모두 비활성화됩니다.

### 절차

1. **기능** 소프트 키가 표시되면 누릅니다.
  - 통화 중에 이 작업을 수행하려면  **전화기** 키를 누른 다음 **기능** 소프트 키를 누릅니다.
2. 커서 키를 사용하여 **통화 설정**(를) 선택합니다.
3. 커서 키를 사용하여 **벨소리 비활성화**(를) 선택합니다.
4. 이 설정을 변경하려면 **변경**(를) 누릅니다. **켜짐**(를) 선택하면 벨소리가 꺼집니다.

## 관련 링크

- [벨소리 제어](#) (132 페이지)

---

## 시각 경보

전화기의 오른쪽 상단 모서리에 있는 메시지 대기 램프는 전화기에 통화 경보가 있는 경우 이를 표시하는 데 사용할 수 있습니다. 램프가 깜빡이며 응답 대기 중인 통화를 표시합니다.

### 절차

1. **A** 버튼을 누릅니다. 9621/9641 전화기에서 **설정**(를) 선택합니다.

2. 커서 키를 사용하여 **옵션 및 설정**을(를) 선택합니다.
3. 커서 키를 사용하여 **전화**을(를) 선택합니다.
4. 커서 키를 사용하여 **통화 중 알림**을(를) 선택합니다.
5. 커서 키를 사용하여 **알림 LED**을(를) 선택합니다.
6. 설정을 변경하려면 **토글**을(를) 누릅니다.
7. 완료되면 **저장** 또는 **을**을(를) 누릅니다.
8. **뒤로/종료**을(를) 눌러 메뉴에서 나옵니다.

#### 관련 링크

[벨소리 제어](#) (132 페이지)

---

## 커버리지 링

브리지된 표시 및/또는 통화 커버 버튼이 있는 경우, 해당 버튼 중 하나에 통화 알림이 있을 때 사용할 벨 울림(커버리지 링) 유형을 설정할 수 있습니다. 옵션에는 일반 벨 울림, 반복되지 않는 단일 벨 울림(짧은 벨 울림) 또는 벨 울림 없음이 있습니다. 커버리지 링 설정은 연결된 통화가 아직 없는 경우에만 사용됩니다. 진행 중인 통화에 이미 연결된 경우, 커버리지 링이 짧으면 주의 벨 울림 설정을 사용합니다.

- 다른 전화기를 핫 데스크하는 경우 사용자를 따라 이동하는 사용자 설정입니다.

#### 절차

1. **기능** 소프트 키가 표시되면 누릅니다.
  - 통화 중에 이 작업을 수행하려면  **전화기** 키를 누른 다음 **기능** 소프트 키를 누릅니다.
2. 커서 키를 사용하여 **통화 설정**을(를) 선택합니다.
3. 커서 키를 사용하여 **커버리지 링**을(를) 선택합니다.
4. **변경** 소프트 키를 눌러 설정을 변경합니다.
  - **전화벨** - 일반 벨 울림을 사용합니다.
  - **짧은 벨 울림** - 반복되지 않는 단일 벨 울림(짧은 벨 울림)을 사용합니다.
  - **꺼짐** - 벨 울림 없음

#### 관련 링크

[벨소리 제어](#) (132 페이지)

---

## 벨소리 볼륨

전화기가 유휴 상태이거나 벨이 울리는 동안 벨소리 볼륨을 조정할 수 있습니다.

### 절차

1. 전화기가 유휴 상태이거나 벨이 울리는 동안 **+**(더하기) 및 **-**(빼기) 키를 사용하여 볼륨을 조정합니다.
2. 볼륨 조정이 끝나면 디스플레이는 몇 초 후에 정상 상태로 돌아옵니다.

### 관련 링크

[벨소리 제어](#) (132 페이지)

---

## 내부 자동 응답

아직 통화중이 아닌 경우, 내선 통화에 자동으로 연결되도록 선택할 수 있습니다. 전화기에서 짧은 음이 발생한 이후에 전화기의 오디오 경로 설정에 설정된 대로 전화기 스피커 또는 헤드셋 중 하나를 사용하여 통화에 연결됩니다.

이 기능은 **자동 응답** 작업으로 구성된 기능 버튼에 할당할 수 있습니다. 버튼 램프는 '내부 자동 응답'이 켜져 있음을 표시합니다. [프로그램 가능 기능 버튼](#) (146 페이지)을 참조하십시오.

### 절차

1. **기능** 소프트 키가 표시되면 누릅니다.
  - 통화 중에 이 작업을 수행하려면  **전화기** 키를 누른 다음 **기능** 소프트 키를 누릅니다.
2. 커서 키를 사용하여 **통화 설정**(를) 선택합니다.
3. 위로/아래로 커서 키를 사용하여 **내부 자동 응답**(를) 선택합니다.
4. 설정을 변경하려면 **변경**(를) 누릅니다.

### 관련 링크

[벨소리 제어](#) (132 페이지)

# 25장: 디스플레이 제어

이 섹션에서는 디스플레이에 표시되는 전화기 디스플레이 및 정보를 조정하기 위한 제어 기능에 대해 다룹니다.

## 관련 링크

- [디스플레이 밝기](#) (135 페이지)
- [디스플레이 대비](#) (136 페이지)
- [마지막 통화 시간 표시](#) (136 페이지)
- [통화 타이머 표시](#) (137 페이지)
- [표시 언어](#) (137 페이지)
- [통화 대기 자동 표시](#) (138 페이지)
- [비활성 타이머\(자동 화면 복귀\)](#) (138 페이지)
- [퀵 표시줄](#) (139 페이지)

---

## 디스플레이 밝기

전화의 디스플레이 밝기를 조정할 수 있습니다.

### 절차

- A** 버튼을 누릅니다. 9621/9641 전화기에서 **설정**을(를) 선택합니다.
- 커서 키를 사용하여 **옵션 및 설정**을(를) 선택합니다.
- 커서 키를 사용하여 **디스플레이**을(를) 선택합니다.
  - 조정할 디스플레이를 선택합니다. 예를 들어 버튼 모듈이 부착된 전화기에 몇 가지 디스플레이가 나열될 수 있습니다.
- 커서 키를 사용하여 **밝기**을(를) 선택합니다.
- 왼쪽/오른쪽 커서 키를 사용하여 밝기를 조정합니다.
- 완료되면 **저장** 또는 **을**(를) 누릅니다.
- 뒤로/종료**을(를) 눌러 메뉴에서 나옵니다.

## 관련 링크

- [디스플레이 제어](#) (135 페이지)

---

## 디스플레이 대비

전화기 메뉴를 통해 디스플레이에서 사용되는 대비를 변경할 수 있습니다.

### 절차

1. **A** 버튼을 누릅니다. 9621/9641 전화기에서 **설정을(를)** 선택합니다.
2. 커서 키를 사용하여 **옵션 및 설정을(를)** 선택합니다.
3. 커서 키를 사용하여 **디스플레이을(를)** 선택합니다.
  - 조정할 디스플레이를 선택합니다. 예를 들어 버튼 모듈이 부착된 전화기에 몇 가지 디스플레이가 나열될 수 있습니다.
4. 커서 키를 사용하여 **대비을(를)** 선택합니다.
5. 왼쪽/오른쪽 커서 키를 사용하여 필요에 따라 대비를 조정합니다.
6. 완료되면 **저장 또는 을(를)** 누릅니다.
7. **뒤로/종료을(를)** 눌러 메뉴에서 나옵니다.

### 관련 링크

[디스플레이 제어](#) (135 페이지)

---

## 마지막 통화 시간 표시

통화 타이머 표시 대신, 통화가 종료된 이후에 전화기에 잠시 동안(4초) 통화 시간을 표시할 수 있습니다.

### 절차

1. **기능** 소프트 키가 표시되면 누릅니다.
  - 통화 중에 이 작업을 수행하려면  **전화기** 키를 누른 다음 **기능** 소프트 키를 누릅니다.
2. 커서 키를 사용하여 **통화 설정을(를)** 선택합니다.
3. 위로 및 아래로 커서 키를 사용하여 **마지막 통화 시간 표시을(를)** 강조 표시합니다.
4. 필요에 따라 설정을 변경합니다.
5. **저장**을 누릅니다.

### 관련 링크

[디스플레이 제어](#) (135 페이지)



## 통화 타이머 표시

표시 버튼에 통화 알림이 있는 경우, 전화기 디스플레이에 나타난 표시 세부 정보에 타이머를 포함시킬 수 있습니다.

- 타이머에는 통화 알림 지속 시간이 표시됩니다.
- 전화를 받으면 통화 연결 시간을 보여주기 위해 재설정됩니다.
- 또한 타이머는 통화를 보류한 경우 통화의 보류 시간을 보여줍니다.

타이머 표시를 켜거나 끌 수 있습니다. 타이머 표시를 끄면 디스플레이에 있는 다른 통화 세부 정보에 더 많은 공간을 사용할 수 있습니다.

### 절차

1. **기능** 소프트 키가 표시되면 누릅니다.
  - 통화 중에 이 작업을 수행하려면  **전화기** 키를 누른 다음 **기능** 소프트 키를 누릅니다.
2. 커서 키를 사용하여 **통화 설정**(를) 선택합니다.
3. 위로/아래로 커서 키를 사용하여 **통화 타이머**(를) 선택합니다.
4. 필요에 따라 설정을 변경합니다.
5. **저장**을 누릅니다.

### 관련 링크

[디스플레이 제어](#) (135 페이지)

## 표시 언어

시스템 관리자는 전화기에서 고유한 메뉴에 사용 가능한 언어를 구성할 수 있습니다. 최대 5개의 언어까지 사용할 수 있도록 설정할 수 있습니다.

전화기 메뉴를 통해 전화기에서 사용할 메뉴 언어를 선택할 수 있습니다.

전화기에 표시된 메시지 상당수는 전화 시스템에서 전송된 텍스트를 사용합니다. 시스템 관리자가 전화 시스템에서 지원되는 특정 언어를 사용하도록 내선을 설정한 경우를 제외하고는 전화 시스템의 기본 언어를 사용합니다.

### 절차

1. **A** 버튼을 누릅니다. 9621/9641 전화기에서 **설정**(를) 선택합니다.
2. 커서 키를 사용하여 **옵션 및 설정**(를) 선택합니다.
3. 커서 키를 사용하여 **화면 및 사운드**(를) 선택합니다.
4. **언어**(를) 선택합니다.
5. 사용 가능한 다양한 언어 전체를 스크롤합니다.
6. 현재 강조 표시된 언어를 선택하려면 **선택**을 누릅니다.

7. 완료되면 **저장** 또는 **을(를)** 누릅니다.
8. **뒤로/종료**을(를) 눌러 메뉴에서 나옵니다.

#### 관련 링크

[디스플레이 제어](#) (135 페이지)

---

## 통화 대기 자동 표시

기본적으로 통화에 연결되어 있는 경우, 전화기에 해당 통화의 세부 정보와 통화 시 수행할 수 있는 소프트 키 작업이 표시됩니다. 대기 통화 상세정보를 확인하려면 위로 및 아래로 커서 버튼을 사용하여 디스플레이를 스크롤해야 합니다.

통화에서 전화기와 통화 대기 시 수행할 수 있는 소프트 키 작업에 알림을 보내는 경우, 전화기에 자동으로 통화 대기 세부 정보가 표시되도록 선택할 수 있습니다. 스크롤 키를 사용하여 현재 연결된 통화로 디스플레이 초점을 되돌리는 경우, 이 초점이 몇 초 후에 자동으로 통화 대기로 되돌아갑니다.

#### 절차

1. **기능** 소프트 키가 표시되면 누릅니다.
  - 통화 중에 이 작업을 수행하려면  **전화기** 키를 누른 다음 **기능** 소프트 키를 누릅니다.
2. 커서 키를 사용하여 **통화 설정**을(를) 선택합니다.
3. 필요에 따라 설정을 변경합니다.
4. **저장**을 누릅니다.

#### 관련 링크

[디스플레이 제어](#) (135 페이지)

---

## 비활성 타이머(자동 화면 복귀)

일정 시간 동안의 전화기 비활성 상태 이후에 일반 통화 디스플레이로 전화기를 복귀하도록 타이머를 설정할 수 있습니다.

이 타이머가 **A**에 적용되는 것이 아니라는 점에 유의합니다.

또한 **비주얼 음성** 메뉴에 영향을 주지 않습니다. 그러나 유휴 상태라면 전화기는 10분 이후 자동으로 메뉴를 종료합니다.

#### 절차

1. **기능** 소프트 키가 표시되면 누릅니다.
  - 통화 중에 이 작업을 수행하려면  **전화기** 키를 누른 다음 **기능** 소프트 키를 누릅니다.

2. 커서 키를 사용하여 **전화기 사용자**(를) 선택합니다.
3. 커서 키를 사용하여 **전화기 화면 설정**(를) 선택합니다.
4. 위로 및 아래로 커서 키를 사용하여 **자동 화면 복귀**(를) 강조 표시합니다.
5. 설정을 변경하려면 **변경** 소프트 키를 누르거나 왼쪽 또는 오른쪽 커서 키를 누릅니다.
  - **비활성화됨** - 비활성 타이머를 사용하지 않습니다.
  - **30/60** - 선택한 시간(초) 이후에 비활성 타이머를 적용합니다.
6. **저장**을 누릅니다.

관련 링크

[디스플레이 제어](#) (135 페이지)

## 퀵 표시줄

9621 및 9641 전화기의 경우 통화 디스플레이 화면 하단 부분에 고정된 버튼이 한 행 또는 두 행에 표시될 수 있으며 각 행에는 각각 4개의 버튼이 포함되어 있습니다. '고정된' 버튼은 나머지 화면을 스크롤할 때 보기 밖으로 행을 스크롤하지 않음을 의미합니다.

시스템 관리자는 기본적으로 전화기에 표시할 행 수를 선택할 수 있습니다. 단, 사용자는 선호하는 수를 선택하거나 선을 없앨 수 있습니다.

관련 링크

[디스플레이 제어](#) (135 페이지)

[퀵터치 줄 수 설정](#) (139 페이지)

[퀵 표시줄 버튼 구성](#) (140 페이지)

## 퀵터치 줄 수 설정

시스템 관리자는 기본적으로 전화기에 표시할 행 수를 선택할 수 있습니다. 단, 사용자는 선호하는 수를 선택하거나 선을 없앨 수 있습니다.

절차

1. **기능** 소프트 키가 표시되면 누릅니다.
  - 통화 중에 이 작업을 수행하려면  **전화기** 키를 누른 다음 **기능** 소프트 키를 누릅니다.
2. 커서 키를 사용하여 **전화기 사용자**(를) 선택합니다.
3. 커서 키를 사용하여 **전화기 화면 설정**(를) 선택합니다.
4. **퀵 표시줄**(를) 선택합니다.
5. 현재 설정이 다음과 같이 표시됩니다.
  - **꺼짐** – 퀵터치 행이 없습니다.
  - **1** – 퀵터치 버튼 1행을 표시합니다.

- **2** – 킷터치 버튼 2행을 표시합니다.
  - **자동** – 9621 전화기에 1행, 9641 전화기에 2행을 표시합니다.
6. 현재 설정을 변경하려면 **변경**를 누릅니다.
  7. **저장**을 누릅니다.

## 관련 링크

[퀵 표시줄](#) (139 페이지)

## 퀵 표시줄 버튼 구성

퀵 표시줄 버튼은 전화 시스템에서 지원하는 프로그래밍 가능 기능 버튼과 일치합니다. 하지만 특정 기능은 시스템 관리자만 구성할 수 있습니다. 사용 가능한 사용자 프로그래밍 가능 기능에는 다음이 포함됩니다.

- 단축 다이얼
- 부재중 메시지
- 모든 통화 착신 전환
- 모든 통화 픽업
- 페이지
- 모든 통화 전송

자세한 내용은 [프로그램 가능 버튼 기능](#) (147 페이지)를 참조하십시오.

## 절차

1. **기능** 소프트 키가 표시되면 누릅니다.
  - 통화 중에 이 작업을 수행하려면  **전화기** 키를 누른 다음 **기능** 소프트 키를 누릅니다.
2. 커서 키를 사용하여 **전화기 사용자**(를) 선택합니다.
3. 커서 키를 사용하여 **자체 설정**(를) 선택합니다.
4. 보안 PIN을 입력하고 **완료됨**를 누릅니다.
5. 커서 키를 사용하여 각 버튼에 할당된 현재 기능 목록 전체를 스크롤합니다.
  - 버튼의 기존 기능을 제거하려면 **지우기**를 누릅니다.
  - 또한 **더 보기...**(를) 누르고 **복사** 및 **붙여넣기** 옵션을 사용하여 기존 버튼 설정을 다른 버튼에 복사할 수 있습니다.
  - 강조 표시한 버튼에 기능을 할당하려면 **바꾸기**를 누릅니다.
    - 목록에서 필요한 기능을 선택하고 **선택**을 누릅니다.
    - 기능에 따라 대상 내선 번호와 같은 일부 정보를 입력해야 할 수 있습니다.
  - 할당된 기능에 기반한 기본 레이블이 버튼에 지정됩니다. 레이블을 변경하려면 **더 보기...**를 누른 다음 **라벨**을 선택합니다. 키보드를 사용하여 버튼 레이블에 표시할 텍스트를 입력합니다. 이 레이블은 레이블을 편집하는 동안과 관리 메뉴에서 나간 이후에만 표시됩니다.

6. 변경을 완료한 다음 **뒤로**을(를) 누릅니다.

관련 링크

[퀵 표시줄](#) (139 페이지)

## 26장: 볼륨 및 사운드

이 섹션에서는 전화기에서 사용하는 다양한 사운드 및 볼륨과 관련된 제어 기능에 대해 설명합니다. 이 기능은 사용 가능한 벨소리 제어의 추가 기능입니다.

### 관련 링크

- [버튼 음](#) (142 페이지)
- [오류 음](#) (143 페이지)
- [벨소리 볼륨](#) (143 페이지)
- [핸드셋 볼륨](#) (143 페이지)
- [헤드셋 볼륨](#) (144 페이지)
- [스피커 볼륨](#) (144 페이지)
- [자동 음량 제어](#) (144 페이지)
- [기본 핸드프리 오디오 경로](#) (145 페이지)

---

## 버튼 음

전화기 메뉴를 사용하는 동안 전화기에서 키 누름 확인 클릭음을 제공할 수 있습니다. 이 설정은 사용하지 않을 수 있습니다.

### 절차

- A** 버튼을 누릅니다. 9621/9641 전화기에서 **설정**을(를) 선택합니다.
- 커서 키를 사용하여 **옵션 및 설정**을(를) 선택합니다.
- 커서 키를 사용하여 **오디오**을(를) 선택합니다.
- 커서 키를 사용하여 **버튼 클릭**을(를) 선택합니다.
- 완료되면 **저장** 또는 **음**을(를) 누릅니다.
- 뒤로/종료**을(를) 눌러 메뉴에서 나옵니다.

### 관련 링크

- [볼륨 및 사운드](#) (142 페이지)

## 오류 음

선택을 잘못하면 전화기에서 오류 음이 발생합니다. 필요에 따라 오류 음을 비활성화할 수 있습니다.

### 절차

1. **A** 버튼을 누릅니다. 9621/9641 전화기에서 **설정**을(를) 선택합니다.
2. 커서 키를 사용하여 **옵션 및 설정**을(를) 선택합니다.
3. 커서 키를 사용하여 **오디오**을(를) 선택합니다.
4. 커서 키를 사용하여 **오류 음**을(를) 선택합니다.
5. 완료되면 **저장** 또는 **을**(를) 누릅니다.
6. **뒤로/종료**을(를) 눌러 메뉴에서 나옵니다.

### 관련 링크

[볼륨 및 사운드](#) (142 페이지)

## 벨소리 볼륨

전화기가 유휴 상태이거나 벨이 울리는 동안 벨소리 볼륨을 조정할 수 있습니다.

### 절차

1. 전화기가 유휴 상태이거나 벨이 울리는 동안 **+**(더하기) 및 **-**(빼기) 키를 사용하여 볼륨을 조정합니다.
2. 볼륨 조정이 끝나면 디스플레이는 몇 초 후에 정상 상태로 돌아옵니다.

### 관련 링크

[볼륨 및 사운드](#) (142 페이지)

## 핸드셋 볼륨

통화 중인 경우 수신 통화의 볼륨을 조정할 수 있습니다. 사용 중인 모든 장치(핸드셋, 헤드셋 또는 스피커)에 대해 볼륨을 각각 조정합니다.

### 절차

1. 통화가 연결된 상태에서 **+**(더하기) 및 **-**(빼기) 키를 사용하여 볼륨을 조정합니다.
2. 몇 초 후에 정상 디스플레이로 되 돌아옵니다.

### 관련 링크

[볼륨 및 사운드](#) (142 페이지)

---

## 헤드셋 볼륨

헤드셋을 통해 통화 중인 경우 발신자의 볼륨을 조정할 수 있습니다.

### 절차

1. **+**(더하기) 및 **-**(빼기) 키를 사용하여 볼륨을 조정합니다.
2. 볼륨 조정이 끝나면 디스플레이는 몇 초 후에 정상 상태로 돌아옵니다.

### 관련 링크

[볼륨 및 사운드](#) (142 페이지)

---

## 스피커 볼륨

스피커를 통해 통화 중인 경우 발신자의 볼륨을 조정할 수 있습니다.

### 절차

1. **+**(더하기) 및 **-**(빼기) 키를 사용하여 볼륨을 조정합니다.
2. 볼륨 조정이 끝나면 디스플레이는 몇 초 후에 정상 상태로 돌아옵니다.

### 관련 링크

[볼륨 및 사운드](#) (142 페이지)

---

## 자동 음량 제어

AGC(자동 음량 제어)를 사용하는 경우 전화기는 수신 통화가 큰 볼륨과 작은 볼륨 사이에서 변경되는 경우에도 일정한 오디오 수준을 유지하려고 시도합니다.

### 절차

1. **A** 버튼을 누릅니다. 9621/9641 전화기에서 **설정**을(를) 선택합니다.
2. 커서 키를 사용하여 **옵션 및 설정**을(를) 선택합니다.
3. 커서 키를 사용하여 **오디오**을(를) 선택합니다.
4. 커서 키를 사용하여 **자동 개인 제어**을(를) 선택합니다.
5. 커서 키를 사용하여 **수화기, 헤드셋 또는 스피커** 사이에 전환할 수 있습니다.
6. 현재 설정을 변경하려면 **토글**를 누릅니다.
7. 완료되면 **저장** 또는 **을(를)** 누릅니다.
8. **뒤로/종료**을(를) 눌러 메뉴에서 나옵니다.

### 관련 링크

[볼륨 및 사운드](#) (142 페이지)



## 기본 핸드프리 오디오 경로

기본적으로, 헤드셋을 들어올리지 않고 전화를 걸거나 통화에 응답하는 경우 전화기의 마이크를 통해 말하는 동안 전화기 스피커를 통해 오디오가 재생됩니다.

헤드셋을 연결한 경우, 전화기 행동특성을 변경하여 기본적으로 스피커가 아니라 헤드셋을 통해 오디오가 재생되도록 설정할 수 있습니다.

### 절차

1. **A** 버튼을 누릅니다. 9621/9641 전화기에서 **설정**(를) 선택합니다.
2. 커서 키를 사용하여 **옵션 및 설정**(를) 선택합니다.
3. 커서 키를 사용하여 **오디오**(를) 선택합니다.
4. 위로 및 아래로 커서 키를 사용하여 **오디오 경로**(를) 강조 표시합니다.
5. 왼쪽 및 오른쪽 커서 키를 사용하여 **헤드셋** 또는 **스피커** 간에 전환합니다.
6. 완료되면 **저장** 또는 **을**(를) 누릅니다.
7. **뒤로/종료**(를) 눌러 메뉴에서 나옵니다.

### 관련 링크

[블루프 및 사운드](#) (142 페이지)

## 27장: 프로그램 가능 기능 버튼

표시 버튼으로 지정되지 않은 이 프로그래밍 가능한 버튼은 관리자가 다른 다양한 범위의 기능에 사용할 수 있습니다. 그러한 기타 기능은 자신 또는 시스템 관리자가 프로그래밍할 수 있습니다.

- 관리자는 변경할 수 있는 버튼을 제한할 수 있습니다.
- 이 가이드는 휴대폰의 자체 메뉴를 통해 할당할 수 있는 기능만을 다룹니다. 관리자는 보다 큰 범위의 버튼 기능에 액세스할 수 있습니다.
- 버튼 램프 사용은 버튼과 할당된 기능에 따라 다릅니다.
- 전화기에서 지원되지 않는 기능으로 프로그래밍된 버튼은 **유효하지 않음**으로 표시됩니다.

### 관련 링크

[프로그래밍 가능 버튼 편집](#) (146 페이지)

[프로그램 가능 버튼 기능](#) (147 페이지)

---

## 프로그래밍 가능 버튼 편집

자체 설정은 기능을 선택하여 기능 키에 적용하는 데 사용됩니다. 기존 기능을 바꾸거나 삭제할 때도 사용할 수 있습니다.

### 절차

1. **기능** 소프트 키가 표시되면 누릅니다.
  - 통화 중에 이 작업을 수행하려면  **전화기** 키를 누른 다음 **기능** 소프트 키를 누릅니다.
2. 커서 키를 사용하여 **전화기 사용자**(를) 선택합니다.
3. 커서 키를 사용하여 **자체 설정**(를) 선택합니다.
4. 보안 PIN을 입력하고 **완료됨**를 누릅니다.
5. 커서 키를 사용하여 각 버튼에 할당된 현재 기능 목록 전체를 스크롤합니다.
  - 버튼의 기존 기능을 제거하려면 **지우기**를 누릅니다.
  - 또한 **더 보기...**(를) 누르고 **복사** 및 **붙여넣기** 옵션을 사용하여 기존 버튼 설정을 다른 버튼에 복사할 수 있습니다.
  - 강조 표시한 버튼에 기능을 할당하려면 **바꾸기**를 누릅니다.
    - 목록에서 필요한 기능을 선택하고 **선택**을 누릅니다.
    - 기능에 따라 대상 내선 번호와 같은 일부 정보를 입력해야 할 수 있습니다.

- 할당된 기능에 기반한 기본 레이블이 버튼에 지정됩니다. 레이블을 변경하려면 **더 보기...**를 누른 다음 **라벨**을 선택합니다. 키보드를 사용하여 버튼 레이블에 표시할 텍스트를 입력합니다. 이 레이블은 레이블을 편집하는 동안과 관리 메뉴에서 나간 이후에만 표시됩니다.

6. 변경을 완료한 다음 **뒤로**을(를) 누릅니다.

#### 관련 링크

[프로그램 가능 기능 버튼 \(146 페이지\)](#)

---

## 프로그램 가능 버튼 기능

버튼에 할당할 수 있는 다양한 기능이 있습니다. 이 안내서에는 자체 설정 메뉴를 사용하여 버튼에 할당할 수 있는 기능의 세부 정보만 나열되어 있습니다. 시스템 관리자만이 할당할 수 있는 기능에 대해서는 시스템 관리자가 설명합니다.

일부 작업은 일부 전화기에서 지원되지 않습니다. 단, 다양한 유형의 전화기에서 핫데스크하는 사용자를 위해 일부 작업이 설정되어 있을 수 있습니다.

#### 관련 링크

[프로그램 가능 기능 버튼 \(146 페이지\)](#)  
[단축 다이얼 버튼 \(148 페이지\)](#)  
[부재중 메시지 버튼 \(148 페이지\)](#)  
[계정 코드 버튼 \(148 페이지\)](#)  
[자동 응답 버튼 \(148 페이지\)](#)  
[모든 통화 착신 전환 버튼 \(148 페이지\)](#)  
[통화 파크 버튼 \(149 페이지\)](#)  
[다른 위치에 통화 파크 버튼 \(149 페이지\)](#)  
[통화 픽업 버튼 \(149 페이지\)](#)  
[모두 통화 픽업 버튼 \(149 페이지\)](#)  
[Meet Me 다자간 통화 버튼 \(150 페이지\)](#)  
[취소 버튼 \(150 페이지\)](#)  
[후크 플래시 버튼 \(150 페이지\)](#)  
[그룹 버튼 \(150 페이지\)](#)  
[호출 버튼 \(150 페이지\)](#)  
[파크 및 호출 버튼 \(150 페이지\)](#)  
[벨소리 끄기 버튼 \(151 페이지\)](#)  
[자체 설정 버튼 \(151 페이지\)](#)  
[모든 통화 전송 버튼 \(151 페이지\)](#)  
[번호 숨김 버튼 \(151 페이지\)](#)  
[트위닝 버튼 \(151 페이지\)](#)  
[사용자 버튼 \(152 페이지\)](#)

## 단축 다이얼 버튼

이 작업은 단축 다이얼 버튼으로 사용할 수 있습니다. 버튼을 설정하는 동안 다이얼하려는 번호를 입력합니다.

버튼을 누른 후 일부 번호를 입력하고 전화 걸기를 완료할 수 있습니다. 예를 들어, 특정한 국제 다이얼링 코드가 있는 버튼을 사전 프로그래밍할 수 있습니다.

### 관련 링크

[프로그램 가능 버튼 기능](#) (147 페이지)

## 부재중 메시지 버튼

전화기에 부재중 메시지를 표시하도록 설정하거나 메시지를 지웁니다. 이 텍스트는 통화를 수신 중인 전화기 디스플레이에도 나타납니다. 메시지를 설정할 때, 여러 개의 사전 구성된 메시지 중에서 선택한 다음 필요한 경우 고유한 텍스트를 추가할 수 있습니다.

### 관련 링크

[프로그램 가능 버튼 기능](#) (147 페이지)

## 계정 코드 버튼

이 작업은 계정 코드와 함께 설정하거나 계정 코드 없이 설정할 수 있습니다.

- 계정 코드와 함께 이 버튼을 설정한 경우, 버튼을 누르면 계정 코드가 현재 통화에 적용됩니다.
- 계정 코드 없이 이 버튼을 설정한 경우, 버튼을 누르면 계정 코드 입력 메뉴가 표시됩니다. [계정 코드 수동 입력](#) (109 페이지)을 참조하십시오.

### 관련 링크

[프로그램 가능 버튼 기능](#) (147 페이지)

## 자동 응답 버튼

이 작업에서 구성한 버튼을 사용하여 '내부 자동 응답'을 켜짐 또는 꺼짐으로 전환할 수 있습니다. '내부 자동 응답'이 켜져 있는 경우 이 버튼의 빨간색 램프에 불이 들어옵니다. 이 버튼을 다시 누르면 '내부 자동 응답'이 꺼집니다.

### 관련 링크

[프로그램 가능 버튼 기능](#) (147 페이지)

## 모든 통화 착신 전환 버튼

이 작업 버튼을 사용하여 '무조건 착신전환' 켜기/끄기를 설정할 수 있습니다.

- 사전 설정 번호와 함께 설정된 경우 해당 번호는 착신전환 대상으로 사용됩니다.
- 번호 없이 설정된 경우 버튼을 누르면 기존의 '무조건 착신 전환' 대상 번호를 확인하거나 새 번호를 입력하라는 요청을 받습니다.

착신전환을 사용하면 버튼의 빨간색 램프에 불이 들어옵니다.

## 관련 링크

[프로그램 가능 버튼 기능 \(147 페이지\)](#)

## 통화 파크 버튼

이 작업에 설정된 버튼을 사용하여 통화를 파크 및 파크 취소할 수 있습니다. 이 버튼은 파크 슬롯 번호와 함께 설정하거나 파크 슬롯 번호 없이 설정할 수 있습니다.

- 특정 파크 슬롯 번호와 연결되어 있는 경우, 버튼을 사용하여 해당 파크 슬롯의 통화를 파크 및 파크 취소할 수 있습니다. 통화가 통화 파크 슬롯에서 파크된 경우, 버튼 램프가 깜빡거립니다. 통화가 해당 버튼을 사용하여 파크된 경우 녹색으로 표시되며 다른 방법으로 파크된 경우에는 빨간색으로 표시됩니다. 이 버튼을 다시 누르면 통화가 재개됩니다.
- 특정 파크 슬롯 번호와 연결되지 않은 경우
  - 통화에 연결된 상태에서 이 버튼을 누르면 내선 번호에 기초하여 시스템에서 할당한 파크 슬롯 번호를 사용하여 통화가 파크됩니다.
  - 통화에 연결되지 않은 상태에서 버튼을 누르면 전화기에 파크된 통화 세부 정보가 표시되며 선택한 통화를 파크 취소할 수 있습니다.
  - 파크한 통화가 있는 경우(파크 및 호출과 다름) 또는 다른 사용자가 내선에 대해 파크한 경우, 버튼 램프가 깜빡거립니다.

## 관련 링크

[프로그램 가능 버튼 기능 \(147 페이지\)](#)

## 다른 위치에 통화 파크 버튼

이 작업에 설정된 버튼을 사용하여 다른 내선을 대상으로 통화를 파크할 수 있습니다. 사용되는 파크 슬롯 번호는 내선 번호를 기초로 합니다.

버튼을 누르면 대상 사용자 번호를 사용하여 버튼을 설정하거나 번호 입력을 위해 버튼을 비워둘 수 있습니다. 통화가 파크되면 버튼의 빨간색 램프가 켜집니다. 이 버튼을 다시 눌러 통화를 재개할 수 있습니다.

## 관련 링크

[프로그램 가능 버튼 기능 \(147 페이지\)](#)

## 통화 픽업 버튼

사용자 또는 헛트 그룹에게 벨이 울리는 통화에 응답합니다.

통화를 픽업할 대상 사용자 또는 그룹 번호는 이 버튼을 구성한 경우 설정할 수 있습니다. 번호가 설정되지 않은 경우, 이 버튼을 누르면 번호 입력을 위한 메뉴가 표시됩니다.

## 관련 링크

[프로그램 가능 버튼 기능 \(147 페이지\)](#)

## 모두 통화 픽업 버튼

전화 시스템에서 현재 벨이 울리는 통화에 응답합니다.

## 관련 링크

[프로그램 가능 버튼 기능](#) (147 페이지)

## Meet Me 다자간 통화 버튼

이 기능에 프로그래밍된 버튼은 다자간 통화 ID를 입력하여 회의를 시작하거나 회의에 입장하는 데 사용할 수 있습니다.

## 관련 링크

[프로그램 가능 버튼 기능](#) (147 페이지)

## 취소 버튼

이 작업을 사용하여 디스플레이에서 현재 통화를 강조 표시하지 않고도 통화를 끊을 수 있습니다. 통화가 연결된 경우 키를 누르면 해당 통화가 종료됩니다. 통화 벨소리가 울리면 다음 여러 경로를 따를 수 있습니다. [수신 통화 끊기](#) (40 페이지)을 참조하십시오.

## 관련 링크

[프로그램 가능 버튼 기능](#) (147 페이지)

## 후크 플래시 버튼

이 작업용으로 구성된 버튼은 현재 연결되어 있는 아날로그 회선에 후크 플래시 신호를 전송합니다.

## 관련 링크

[프로그램 가능 버튼 기능](#) (147 페이지)

## 그룹 버튼

그룹에 걸려온 통화중에서 응답 대기 중인 통화가 있는 경우 이를 표시하도록 버튼을 프로그래밍할 수 있습니다. 깜빡이는 빨간색 램프는 헛트 그룹에 대해 통화가 대기 중임을 표시합니다. 이 버튼을 눌러 최장 대기 통화를 픽업합니다.

## 관련 링크

[프로그램 가능 버튼 기능](#) (147 페이지)

## 호출 버튼

이 작업에 구성된 버튼은 호출 전화를 거는 데 사용할 수 있습니다.

이 버튼은 호출을 위해 대상 사용자 또는 그룹에서 구성할 수 있습니다. 번호 없이 구성된 경우, 이 버튼을 누르면 호출 전화를 걸기 전에 번호 입력을 위한 메뉴가 표시됩니다.

## 관련 링크

[프로그램 가능 버튼 기능](#) (147 페이지)

## 파크 및 호출 버튼

시스템 관리자가 파크 및 호출용으로 시스템을 구성한 경우, 이 버튼을 사용하여 통화 파크 기능을 사용하고 파크된 통화를 다른 사용자에게 알릴 수 있습니다.

## 관련 링크

[프로그램 가능 버튼 기능](#) (147 페이지)

## 벨소리 끄기 버튼

이 작업에 구성된 버튼을 사용하여 전화기 벨소리를 켜거나 끌 수 있습니다.

벨소리를 끄면 시각 경보도 꺼집니다. 벨소리가 꺼지면 버튼의 빨간색 램프에 불이 들어옵니다. 이 버튼을 다시 누르면 벨소리가 켜집니다.

## 관련 링크

[프로그램 가능 버튼 기능](#) (147 페이지)

## 자체 설정 버튼

이 작업용으로 구성된 버튼을 사용하여 자체 설정 메뉴에 액세스할 수 있습니다.

## 관련 링크

[프로그램 가능 버튼 기능](#) (147 페이지)

## 모든 통화 전송 버튼

이 작업에 구성된 버튼을 사용하여 '방해 금지'를 켜기 또는 끄기로 전환할 수 있습니다. '방해 금지'를 켜는 경우, 버튼의 빨간색 램프에 불이 켜지거나 빨간색 경고 아이콘이 표시됩니다. 이 버튼을 다시 누르면 '방해 금지'가 꺼집니다.

## 관련 링크

[프로그램 가능 버튼 기능](#) (147 페이지)

## 번호 숨김 버튼

전화기에서 다이얼한 번호가 표시되지 않도록 감춥니다. 다이얼한 번호는 **s** 문자로 대체됩니다. 이 버튼을 사용하여 표시 안 함 옵션을 켜거나 끕니다. '번호 숨김'이 설정된 경우 이 버튼의 빨간색 램프에 불이 들어옵니다. 이 버튼을 다시 누르면 표시 안 함 옵션이 취소됩니다.

- 일괄 다이얼링이 활성화된 경우에도 계속 다이얼한 번호를 볼 수 있습니다. 전화를 걸 때 이 번호는 표시되지 않습니다.
- 번호 숨김 옵션을 사용하는 경우 해당 통화가 통화 로그에 기록되지 않습니다.

## 관련 링크

[프로그램 가능 버튼 기능](#) (147 페이지)

## 트위닝 버튼

이 기능용으로 구성된 버튼을 사용하여 전화기의 모바일 트위닝 작업을 제어할 수 있습니다. [트위닝](#) (77 페이지)

이 버튼은 시스템 관리자가 모바일 트위닝용으로 구성한 경우에만 사용할 수 있습니다.

- 전화기가 유휴 상태일 때 이 버튼을 누르면 전화기에 모바일 트위닝 메뉴가 표시됩니다. 이 메뉴를 사용하여 모바일 트위닝을 켜고 끌 수 있으며 트위닝 대상을 설정할 수 있습니다.

- 트위닝된 통화가 트위닝 대상에 연결되어 있는 동안 이 버튼을 누르면 시스템에서 통화 끊어받기를 시도합니다.
- 전화기에서 통화에 연결되어 있는 동안 이 버튼을 누르면 시스템에서 트위닝 대상으로 통화 호 전환을 시도합니다. 이 기능을 사용하기 위해 트위닝을 켜야 하는 없습니다.

#### 관련 링크

[프로그램 가능 버튼 기능](#) (147 페이지)

## 사용자 버튼

이 유형의 버튼은 다른 사용자의 상태를 모니터링할 수 있습니다. 버튼 램프는 사용자의 상태를 나타냅니다.

- **꺼짐 = 사용 가능** – 이 버튼을 누르면 사용자에게 전화를 겁니다. 사용자에게 전화 걸기 외에도 사용자 버튼을 사용하여 사용자에게 통화를 호 전환하거나 사용자와 회의를 시작할 수 있습니다.
- **느리게 깜빡임 = 벨울림** – 이 버튼을 누르면 통화를 픽업하기 위한 옵션이 표시됩니다.
- **빠르게 깜빡임 = 통화중** – 이 버튼을 누르면 여러 옵션이 표시됩니다.
  - **통화** – 사용자에게 전화를 겁니다.
  - **메시지** – 사용자 전화기에서 단일 벨울림을 야기합니다. 또한 "**연락 바람**" 메시지 다음에 내선 번호가 표시됩니다.
  - **음성 메일** – 사용자의 음성 메일 사서함으로 전화를 걸어 메시지를 남깁니다.
  - **CallBack** – 사용자에게 자동 콜백을 설정합니다. 사용자가 현재 통화를 종료할 때 콜백이 발생합니다.

다음 옵션은 시스템 관리자가 구성한 경우에만 사용할 수 있습니다.

- **끊기** – 사용자의 현재 통화 연결을 해제합니다.
- **통화 획득** – 사용자의 현재 통화를 차지합니다.
- **개입** – 사용자의 현재 통화를 회의 통화로 전환하여 통화에 참여합니다.
- **수신** – 사용자 통화에 대해 자동 모니터링을 시작합니다.

#### 관련 링크

[프로그램 가능 버튼 기능](#) (147 페이지)



# 8파트: 기타

## 28장: 약식 코드

단축 코드는 다양한 기능을 사용 및 사용 안 함으로 설정하기 위해 다이얼할 수 있는 번호입니다. 다음은 사용할 수 있는 기본 단축 코드입니다. 단, 시스템 관리자가 사용자 또는 모든 사용자가 사용할 수 있는 단축 코드를 제거 및 변경할 수 있습니다. 단축 코드를 사용하려면 현재 통화를 보류 상태로 두어야 할 수 있습니다.

이 코드는 시스템의 모든 전화기에서 다이얼할 수 있으므로 유용합니다. 예를 들어, 이 코드를 사용하여 기본 아날로그 내선에 로그인하고 계속해서 여러 기능을 제어할 수 있습니다.

일부 약식 코드의 경우 다이얼할 때 일반적으로 내선 번호와 같은 몇 가지 정보를 입력해야 합니다. 내선 번호는 아래에 표시된 약식 코드에서 **N**으로 표시됩니다.

### 파크/파크 취소

기능	다이얼	설명
통화 파크	*37*N#	대신 다이얼한 파크 번호를 사용하여 보류 통화를 파크합니다. <b>N</b> .
통화 언파크	*38*N#	파크 번호를 사용하여 파크된 통화를 파크 취소합니다. <b>N</b> .

### 통화 픽업

기능	다이얼	설명
모든 통화 픽업	*30	전화 시스템에서 벨이 울리는 통화에 응답합니다.
그룹 통화 픽업	*31	멤버로 속해 있는 그룹에 걸려온 벨이 울리는 통화에 응답합니다. 그룹 멤버십이 현재 사용 안 함으로 설정된 경우에도 이 설정을 사용할 수 있습니다.
사용자 통화 픽업	*32*N#	사용자의 내선 번호로 벨이 울리는 통화를 픽업합니다. <b>N</b> .
그룹 멤버 통화 픽업	*53*N#	그룹의 멤버( <b>N</b> )에게 벨이 울리는 통화를 픽업합니다. 반드시 그룹 통화일 필요는 없습니다.

### 다자간 통화

기능	다이얼	설명
보류 통화 다자간 통화	47%	자신과 보류한 통화 간에 다자간 통화를 시작합니다.
다자간 통화 참여	*55*N#	<b>N</b> 이 다자간 통화 ID인 다자간 통화에 참여합니다.

### 방해 금지

기능	다이얼	설명
방해 금지 켜기	*08	전화를 '방해 금지'로 설정합니다.
방해 금지 설정 끄기	*09	'방해 금지'를 끕니다.
방해 금지 예외 번호 추가	*10*N#	'방해 금지' 예외 목록에 번호( <b>N</b> )를 추가합니다.

표 계속...

기능	다이얼	설명
방해 금지 예외 번호 삭제	*11*N#	'방해 금지' 예외 목록에서 번호(N)를 제거합니다.
모든 착신 전환 취소	*00	모든 착신전환('무조건 착신전환', '통화중 착신전환', '무응답 착신전환', '착신전환' 및 '방해 금지')을 끕니다.

### 연결 내선

기능	다이얼	설명
연결 내선 추가	*12*N#	통화를 착신전환할 내선으로 다이얼했습니다. 약식 코드로 다이얼할 때 고유한 내선 번호(N)를 사용합니다.
연결 내선 추가 취소:	*13*N#	착신전환된 통화가 시작된 내선으로 다이얼했습니다. 약식 코드로 다이얼할 때 고유한 내선 번호(N)를 사용합니다.
연결 내선	*14*N#	자신의 전화로 다이얼합니다. 통화를 착신전환할 내선 번호(N)를 다이얼합니다. *14#만 다이얼하면 착신전환을 취소할 수 있습니다.
모든 착신 전환 취소	*00	모든 착신전환('무조건 착신전환', '통화중 착신전환', '무응답 착신전환', '착신전환' 및 '방해 금지')을 끕니다.

### 전달

기능	다이얼	설명
무조건 착신 전환 대상 설정	*07*N#	대상 번호(N)를 설정합니다.
무조건 착신 전환 켜기	*01	'무조건 착신 전환'을 켭니다. 대상이 설정되어 있어야 합니다.
무조건 착신 전환 끄기	*02	
무조건 착신 전환에 헛트 그룹 통화 포함	*50	
무조건 착신 전환에서 헛트 그룹 통화 제외	*51	
통화중/무응답 착신 전환 대상 설정	*57*N#	대상 번호(N)를 설정합니다. 번호가 설정되지 않은 경우 이 기능에서는 설정되어 있는 '무조건 착신전환' 번호를 사용합니다.
통화 중 착신 전환 켜기	*03	
통화중 착신 전환 끄기	*04	
무응답 착신전환 켜기	*05	
무응답 착신전환 끄기	*06	
모든 착신 전환 취소	*00	모든 착신전환('무조건 착신전환', '통화중 착신전환', '무응답 착신전환', '착신전환' 및 '방해 금지')을 끕니다.

### 헛트 그룹

기능	다이얼	설명
야간 서비스 상태 켜기	*20*N#	내선 번호를 입력하여 헛트 그룹을 야간 서비스 상태로 설정합니다.N).
야간 서비스 상태 끄기	*21*N#	내선 번호를 입력하여 헛트 그룹을 야간 서비스 상태에서 해제합니다.N).

**로그인**

기능	다이얼	설명
로그인	<b>*35*N*P#</b>	내선 번호( <b>N</b> ) 및 로그인 코드를 사용하여 전화기에 로그인합니다. <b>P</b> ).
로그아웃	<b>*36</b>	현재 로그인되어 있는 전화기에서 로그아웃합니다.

**음성 메일**

기능	다이얼	설명
메시지 확인	<b>*17</b>	메시지 확인을 위해 사서함에 액세스합니다.
음성 메일 켜기	<b>*18</b>	음성 메일을 통화 응답에 사용하도록 허용합니다.
음성 메일 끄기	<b>*19</b>	음성 메일을 통화 응답에 더 이상 사용하지 않습니다.
음성 메일 링백 켜기	<b>*48</b>	새 메시지가 있는 경우 전화기에서 음성 메일 벨이 울리도록 합니다. 다음번에 전화를 사용하면 벨이 울립니다.
음성 메일 링백 끄기	<b>*49</b>	

## 29장: 시스템 관리

필요한 경우 시스템 관리자는 사용자를 시스템 전화기 사용자로 구성할 수 있습니다. 이렇게 하면 전화 시스템을 유지관리하는 데 도움이 되는 여러 추가 기능을 수행할 수 있습니다.

### 관련 링크

- [시스템 정보 확인](#) (157 페이지)
- [타임서버 상태 확인](#) (158 페이지)
- [날짜 설정](#) (158 페이지)
- [시간 설정](#) (159 페이지)
- [시간 오프셋 설정](#) (160 페이지)
- [시스템 재시작](#) (160 페이지)
- [메모리 카드 관리](#) (161 페이지)
- [시스템 알람 보고](#) (163 페이지)

---

## 시스템 정보 확인

시스템 이름, 소프트웨어 버전 및 IP 주소를 확인하고 보고할 수 있는 경우 시스템 관리자에게 잠재적인 문제점을 보고하는 데 유용할 수 있습니다.

### 절차

1. **기능** 소프트 키가 표시되면 누릅니다.
  - 통화 중에 이 작업을 수행하려면  **전화기** 키를 누른 다음 **기능** 소프트 키를 누릅니다.
2. 커서 키를 사용하여 **전화기 사용자**(를) 선택합니다.
3. 커서 키를 사용하여 **시스템 관리**(를) 선택합니다.
  - 이 옵션은 시스템 관리자가 사용자를 시스템 전화기 사용자로 구성한 경우에만 표시됩니다.
4. 보안 PIN(로그인 코드)을 입력하고 **완료됨**(를) 누릅니다.
5. 커서 키를 사용하여 **시스템 정보**(를) 선택합니다.
6. 시스템에 대한 정보가 표시됩니다.

### 관련 링크

- [시스템 관리](#) (157 페이지)

## 타임서버 상태 확인

타임 서버에서 시간을 자동으로 가져오는 시스템의 경우, 이 옵션을 사용하여 타임 서버의 현재 상태와 타임 서버에서 가져온 정보를 확인할 수 있습니다.

### 절차

1. **기능** 소프트웨어 키가 표시되면 누릅니다.
  - 통화 중에 이 작업을 수행하려면  **전화기** 키를 누른 다음 **기능** 소프트웨어 키를 누릅니다.
2. 커서 키를 사용하여 **전화기 사용자**(를) 선택합니다.
3. 커서 키를 사용하여 **시스템 관리**(를) 선택합니다.
  - 이 옵션은 시스템 관리자가 사용자를 시스템 전화기 사용자로 구성한 경우에만 표시됩니다.
4. 보안 PIN(로그인 코드)을 입력하고 **완료됨**(를) 누릅니다.
5. 커서 키를 사용하여 **타임서버 상태**(를) 선택합니다.
6. 타임서버 정보가 나열됩니다. 정보에는 타임서버 주소, 현재 로컬 시간 및 UTC 시간이 포함되어 있습니다. 전화 시스템이 일광 절약 시간용으로 구성된 경우 로컬 시간에 적용되고 있는 현재 일광 절약 시간의 양도 표시됩니다.

### 관련 링크

[시스템 관리](#) (157 페이지)

## 날짜 설정

아래 프로세스는 전화 시스템에서 시간과 날짜를 자동으로 가져올 수 없는 경우 사용할 수 있습니다. 시간을 자동으로 가져오도록 구성된 시스템에서는 **타임서버 상태 확인** 옵션을 대신 사용할 수 있습니다. [타임서버 상태 확인](#) (158 페이지)을 참조하십시오.

### 절차

1. **기능** 소프트웨어 키가 표시되면 누릅니다.
  - 통화 중에 이 작업을 수행하려면  **전화기** 키를 누른 다음 **기능** 소프트웨어 키를 누릅니다.
2. 커서 키를 사용하여 **전화기 사용자**(를) 선택합니다.
3. 커서 키를 사용하여 **시스템 관리**(를) 선택합니다.
  - 이 옵션은 시스템 관리자가 사용자를 시스템 전화기 사용자로 구성한 경우에만 표시됩니다.
4. 보안 PIN(로그인 코드)을 입력하고 **완료됨**(를) 누릅니다.
5. 커서 키를 사용하여 **날짜**(를) 선택합니다.
6. 전화 시스템에서 사용 중인 현재 날짜가 표시됩니다.

7. 다음과 같이 필요한 날짜를 입력합니다.
  - \* 또는 # 키 중 하나를 사용하여 / 구분자를 입력합니다.
  - 입력한 이전 숫자 또는 문자를 삭제하려면 **지움**을 누릅니다.
8. 유효한 날짜를 입력한 경우, 시간을 확인할 수 있도록 디스플레이에 **설정** 소프트 키가 표시됩니다.
9. 전화 시스템에서 사용하도록 이 날짜를 새로운 날짜로 설정하려면 **설정**을 누릅니다.

#### 관련 링크

[시스템 관리](#) (157 페이지)

---

## 시간 설정

아래 프로세스는 전화 시스템에서 시간과 날짜를 자동으로 가져올 수 없는 경우 사용할 수 있습니다. 시간을 자동으로 가져오도록 구성된 시스템에서는 **타임서버 상태** 확인 옵션을 대신 사용할 수 있습니다. [타임서버 상태 확인](#) (158 페이지)을 참조하십시오.

- 시간 표시 형식은 전화 시스템에서 제어합니다. 시스템 관리자가 모든 전화기에 대해 12시간 또는 24시간 형식 중 하나로 설정할 수 있습니다.

#### 절차

1. **기능** 소프트 키가 표시되면 누릅니다.
  - 통화 중에 이 작업을 수행하려면  **전화기** 키를 누른 다음 **기능** 소프트 키를 누릅니다.
2. 커서 키를 사용하여 **전화기 사용자**(를) 선택합니다.
3. 커서 키를 사용하여 **시스템 관리**(를) 선택합니다.
  - 이 옵션은 시스템 관리자가 사용자를 시스템 전화기 사용자로 구성한 경우에만 표시됩니다.
4. 보안 PIN(로그인 코드)을 입력하고 **완료됨**(를) 누릅니다.
5. 커서 키를 사용하여 **시간**(를) 선택합니다.
6. 전화 시스템에서 사용 중인 현재 시간이 표시됩니다.
7. 24시간 시계 형식으로 필요한 시간을 입력합니다.
  - \* 또는 # 키 중 하나를 사용하여 : 구분자를 입력합니다.
  - 입력한 이전 숫자 또는 문자를 삭제하려면 **지움**을 누릅니다.
8. 유효한 시간을 입력한 경우, 시간을 확인할 수 있도록 디스플레이에 **설정** 소프트 키가 표시됩니다.
9. 전화 시스템에서 이 시간을 새로운 시간으로 사용하도록 설정하려면 **설정**를 누릅니다.

#### 관련 링크

[시스템 관리](#) (157 페이지)

## 시간 오프셋 설정

아래 프로세스는 전화 시스템에서 시간과 날짜를 자동으로 가져올 수 없는 경우 사용할 수 있습니다. 시간을 자동으로 가져오도록 구성된 시스템에서는 **타임서버 상태** 확인 옵션을 대신 사용할 수 있습니다. [타임서버 상태 확인](#) (158 페이지)을 참조하십시오.

### 절차

1. **기능** 소프트 키가 표시되면 누릅니다.
  - 통화 중에 이 작업을 수행하려면 **☎ 전화기** 키를 누른 다음 **기능** 소프트 키를 누릅니다.
2. 커서 키를 사용하여 **전화기 사용자**(를) 선택합니다.
3. 커서 키를 사용하여 **시스템 관리자**(를) 선택합니다.
  - 이 옵션은 시스템 관리자가 사용자를 시스템 전화기 사용자로 구성한 경우에만 표시됩니다.
4. 보안 PIN(로그인 코드)을 입력하고 **완료됨**(를) 누릅니다.
5. 커서 키를 사용하여 **로컬 시간 오프셋**(를) 선택합니다.
6. 현재 오프셋이 표시됩니다.
7. 시간 및 분 형식으로 필요한 오프셋을 입력합니다.
  - : 구분자를 입력하려면 \* 또는 # 키 중 하나를 누릅니다.
  - 입력한 이전 숫자 또는 문자를 삭제하려면 **지움** 키를 누릅니다.
  - 양수 또는 음수 중에서 오프셋을 변경하려면 오른쪽 커서 키를 누릅니다.
8. 유효한 오프셋을 입력한 경우 **설정** 소프트 키가 표시됩니다.
9. 현재 전화 시스템 시간에 오프셋을 적용하려면 **설정** 소프트 키를 누릅니다.

### 관련 링크

[시스템 관리](#) (157 페이지)

## 시스템 재시작

특정 시간(분 단위) 동안 전화 시스템을 종료할 수 있습니다.

전화 시스템을 지정한 시간 동안(기본값은 10분) 사용할 수 없는 상태가 됩니다. 종료 시간 이후에 전화 시스템을 다시 시작하는 데 추가로 짧은 지연이 있을 것입니다.

### ! 중요:

- 시스템 전원을 끌 때는 항상 종료 기능을 사용해야 합니다. 전원 코드를 빼거나 오류가 발생할 수 있는 전원 입력 장치의 전원을 끕니다.
- 이 방법은 처리 완료 후 종료가 아니며 작업 중인 사용자 통화 및 서비스가 중지됩니다. 일단 종료하면 시스템에서는 재시작할 때까지 전화를 걸거나 받을 수 없습니다.



- 종료 프로세스는 완료하는 데 최대 1분이 걸립니다. 종료 시 CPU LED 및 기본 카드 LED 1번과 9번(트렁크 부속 카드를 설치한 경우)이 빨간색으로 빠르게 깜빡입니다. 메모리 카드 LED가 꺼집니다. 시스템에서 LED가 꺼질 때까지 시스템에서 전원 코드를 분리하거나 메모리 카드를 제거하지 마십시오.
- 시스템이 무기한 종료된 경우 또는 시간 제한이 있는 재시작 이전에 시스템을 재시작하려면, 시스템의 전원을 끈 다음 다시 켭니다.

## 절차

1. **기능** 소프트 키가 표시되면 누릅니다.
  - 통화 중에 이 작업을 수행하려면  **전화기** 키를 누른 다음 **기능** 소프트 키를 누릅니다.
2. 커서 키를 사용하여 **전화기 사용자**(를) 선택합니다.
3. 커서 키를 사용하여 **시스템 관리**(를) 선택합니다.
  - 이 옵션은 시스템 관리자가 사용자를 시스템 전화기 사용자로 구성한 경우에만 표시됩니다.
4. 보안 PIN(로그인 코드)을 입력하고 **완료됨**(를) 누릅니다.
5. 커서 키를 사용하여 **시스템 종료**(를) 선택합니다.
6. 현재 기본 시간 초과(10분) 설정이 표시되며 **확인** 소프트 키를 눌러 이 설정을 사용할 수 있습니다. 기타의 경우에는, 필요한 시간 초과를 시간 및 분 단위로 입력한 다음 **확인** 소프트 키를 누릅니다.
  - 시간 초과 허용 가능한 범위는 **00:00** 부터 **24:00** 까지입니다. 시간 초과 00:00은 무한(없음) 시간 초과를 표시합니다.
  - 입력한 시간 초과가 허용 범위를 벗어나는 경우 **확인** 소프트 키가 표시되지 않습니다.
  - 시간 초과에 : 기호를 입력하려면 \* 또는 # 키 중 하나를 누릅니다.
  - 입력한 이전 숫자 또는 문자를 삭제하려면 왼쪽 커서 키를 누릅니다.
7. **확인**을 누르면 시스템을 종료할지 여부를 확인하라는 메시지를 받습니다. 종료하려는 경우에만 계속합니다. 확신할 수 없는 경우 **뒤로**를 누릅니다.
8. **확인** 소프트 키를 누르면 전화 시스템이 종료됩니다.

## 관련 링크

[시스템 관리](#) (157 페이지)

---

## 메모리 카드 관리

전화 시스템에는 다양한 기능에 사용되는 추가 메모리 카드를 하나 또는 여러 개 설치할 수 있습니다. 메모리 카드 메뉴를 사용하여 전화 시스템에 설치된 메모리 카드 상태를 확인하고 카드에서 여러 가지 작업을 수행할 수 있습니다.

## 절차

1. **기능** 소프트 키가 표시되면 누릅니다.
  - 통화 중에 이 작업을 수행하려면  **전화기** 키를 누른 다음 **기능** 소프트 키를 누릅니다.
2. 커서 키를 사용하여 **전화기 사용자**(를) 선택합니다.
3. 커서 키를 사용하여 **시스템 관리**(를) 선택합니다.
  - 이 옵션은 시스템 관리자가 사용자를 시스템 전화기 사용자로 구성한 경우에만 표시됩니다.
4. 보안 PIN(로그인 코드)을 입력하고 **완료됨**(를) 누릅니다.
5. 위로 및 아래로 커서 키를 사용하여 **메모리 카드 (IP500/IP500 V2)** 또는 **파일 시스템 (Server Edition)** 옵션으로 디스플레이를 스크롤합니다. 표시된 옵션은 전화 시스템 유형에 따라 다릅니다.
6. 메뉴에 시스템 메모리 카드의 현재 상태 및 카드에서 수행할 수 있는 작업이 나열됩니다.
7. 나열된 각 메모리 카드의 상태는 **카드 없음**, **활성화**, **비활성** 중 하나입니다. 항목은 다음과 같이 지원되는 카드 유형에 대해서만 나열됩니다.
  - **CF** - IP500 시스템에 설치 가능한 옵션인 콤팩트 플래시 카드를 의미합니다.
  - **시스템** - IP500 V2 시스템에 설치해야 하는 첫 번째 SD 메모리 카드를 의미합니다.
  - **옵션** - IP500 V2 시스템에 설치 가능한 두 번째 옵션인 SD 메모리 카드를 의미합니다.
8. 메모리 카드에서 수행 가능한 작업은 카드 상태 아래에 나열됩니다. 사용 가능한 작업은 카드 유형 및 카드의 현재 상태에 따라 다릅니다. 작업을 선택한 다음에 작업을 수행할 카드를 선택한 다음 **확인** 소프트 키를 눌러 작업을 시작합니다.
  - **종료 (IP500 V2)** - 이 옵션은 **활성화** 카드가 있는 경우에 사용할 수 있습니다. 이 옵션을 사용하여 카드를 비활성화할 수 있습니다.
  - **시작** - 이 옵션은 **비활성** 카드가 있는 경우에 사용할 수 있습니다. 이 옵션을 사용하여 카드를 다시 활성화할 수 있습니다.
  - **시스템 백업 (IP500 V2/Server Edition)** - 이 옵션은 **시스템** 카드가 있고 활성화된 경우에 사용할 수 있습니다. 이 옵션을 사용하여 전화 시스템의 현재 구성 설정을 메모리 카드의 백업 파일에 복사합니다.
  - **시스템 복원** - 이 옵션은 **시스템** 카드가 있고 활성화된 경우에 사용할 수 있습니다. 이 옵션은 전화 시스템의 현재 구성 설정을 메모리 카드에 있는 백업 파일의 현재 구성 설정으로 덮어씁니다.
  - **구성 업그레이드 (IP500 V2)** - **옵션** 카드의 구성 파일을 시스템 제어 장치의 **시스템** 카드에 복사합니다.
  - **바이너리 업그레이드 (IP500 V2)** - **옵션** 카드의 소프트웨어 파일을 시스템 제어 장치의 **시스템** 카드에 복사합니다.
  - **복사 (IP500 V2)** - 이 옵션은 **시스템** 및 **옵션** 메모리 카드가 모두 활성 상태인 시스템에서 사용할 수 있습니다. 이 옵션은 **시스템** 카드의 콘텐츠를 **옵션** 카드에 복사합니다.

## 관련 링크

[시스템 관리](#) (157 페이지)

---

## 시스템 알람 보고

응답 **S** 전화기 상태 문자에서 **S**는 시스템 경보를 나타냅니다. 이러한 현상은 사용자가 시스템 전화 사용자로 구성된 경우 발생합니다.

경보의 상세 정보는 전화기의 **상태** 메뉴에도 나타날 수 있습니다. 이 메시지를 사용하여 시스템 관리자 또는 유지보수 업체에 문제를 보고할 수 있습니다. 경보는 시스템 유형에 따라 다를 수 있습니다.

### 절차

1. **A** 버튼을 누릅니다. 9621/9641 전화기에서 **설정**을(를) 선택합니다.
2. 경보 메시지 텍스트로 스크롤합니다.
  - 표시되면 **관리자**를 눌러 추가 정보를 확인합니다.
  - 표시되면 **지우기**를 눌러 경보를 지웁니다.

### 관련 링크

[시스템 관리](#) (157 페이지)

## 30장: 상태 메뉴

상태 메뉴는 표시되지 않을 수도 있습니다. '방해 금지'를 켜진 경우와 같이 특정 통화 라우팅 기능을 활성화한 경우 표시됩니다.

또한 시스템 관리자가 헛트 그룹 멤버십 상태를 변경하거나 헛트 그룹의 서비스 상태를 변경할 수 있는 권한을 부여한 경우 표시됩니다.

### 관련 링크

- [방해 금지](#) (164 페이지)
- [연결 내선](#) (165 페이지)
- [연결 내선 추가](#) (165 페이지)
- [통화 중 전달](#) (165 페이지)
- [무응답 시 전달](#) (166 페이지)
- [무조건 착신전환](#) (167 페이지)
- [여기로 착신전환](#) (167 페이지)
- [그룹 구성원 자격](#) (168 페이지)
- [그룹 상태](#) (168 페이지)
- [모바일 트위닝 끄기](#) (169 페이지)
- [파크된 통화](#) (169 페이지)
- [시스템 알람](#) (170 페이지)

---

## 방해 금지

상태 메뉴를 사용하여 '방해 금지'를 끌 수 있습니다.

- 시스템 관리자는 사용자가 이 메뉴에 액세스 가능한지 여부를 구성할 수 있습니다.

### 절차

1. **상태** 소프트 키가 표시되면 누릅니다.
  - 통화 중에 이 작업을 수행하려면  **전화기** 키를 누른 다음 **상태** 소프트 키를 누릅니다.
2. 커서 키를 사용하여 **방해 금지**(를) 선택합니다.
3. '방해 금지' 설정을 지우려면 **꺼짐** 소프트 키를 누릅니다.

### 관련 링크

- [상태 메뉴](#) (164 페이지)

## 연결 내선

통화에 대한 '연결 내선' 대상을 설정한 경우, 전화기의 **상태** 메뉴를 통해 설정을 지우거나 변경할 수 있습니다.

### 절차

1. **상태** 소프트 키가 표시되면 누릅니다.
  - 통화 중에 이 작업을 수행하려면  **전화기** 키를 누른 다음 **상태** 소프트 키를 누릅니다.
2. 위로 및 아래로 커서 키를 사용하여 **연결 내선**을(를) 강조 표시합니다.
  - '연결 내선' 설정을 지우려면 **지우기** 소프트 키를 누릅니다.
  - 설정 대상을 변경하려면 **상세 정보** 소프트 키를 누릅니다.

### 관련 링크

[상태 메뉴](#) (164 페이지)

## 연결 내선 추가

다른 사용자가 전화기에 '연결 내선'을 설정한 경우, **상태** 메뉴를 통해 설정을 지우거나 변경할 수 있습니다.

### 절차

1. **상태** 소프트 키가 표시되면 누릅니다.
  - 통화 중에 이 작업을 수행하려면  **전화기** 키를 누른 다음 **상태** 소프트 키를 누릅니다.
2. 위로 및 아래로 커서 키를 사용하여 **연결 내선 추가**을(를) 강조 표시합니다.
  - 설정을 지우려면 **지우기** 소프트 키를 누릅니다.
  - 설정 대상을 변경하려면 **상세 정보** 소프트 키를 누릅니다.

### 관련 링크

[상태 메뉴](#) (164 페이지)

## 통화 중 전달

전화기에 '통화중 착신전환'이 설정된 경우, **상태** 메뉴에서 착신전환 설정을 지우거나 변경할 수 있습니다.

- 시스템 관리자는 사용자가 이 메뉴에 액세스 가능한지 여부를 구성할 수 있습니다.

## 절차

1. **상태** 소프트 키가 표시되면 누릅니다.
  - 통화 중에 이 작업을 수행하려면  **전화기** 키를 누른 다음 **상태** 소프트 키를 누릅니다.
2. 커서 키를 사용하여 **무응답 시 전달**(를) 선택합니다.
3. 착신전환을 끄려면 **꺼짐**을 누릅니다.
4. 이 설정을 변경하려면 **상세 정보**(를) 누릅니다.
  - '통화중 착신전환'을 켜거나 끄려면 **통화중 착신전환**을 강조 표시하고 **켜짐** 또는 **꺼짐**을 누릅니다.
  - '응답 없을 시 착신전환'을 켜거나 끄려면 **무응답 착신전환**을 강조 표시하고 **켜짐** 또는 **꺼짐**을 누릅니다.
  - 착신전환할 통화를 선택하려면 **통화 유형**을 강조 표시합니다. **변경**을 눌러 **모든 통화** 또는 **외부 전용** 중에서 옵션을 변경합니다.
  - 대상을 변경하려면 **대상**을 강조 표시하고 **편집**을 누릅니다. 번호를 입력하고 **선택**을 누릅니다.
  - **저장**(를) 눌러 변경사항을 저장합니다.

## 관련 링크

[상태 메뉴](#) (164 페이지)

---

# 무응답 시 전달

전화기에 '무응답 착신전환'이 설정되어 있는 경우, **상태** 메뉴에서 착신전환 설정을 지우거나 변경할 수 있습니다.

- 시스템 관리자는 사용자가 이 메뉴에 액세스 가능한지 여부를 구성할 수 있습니다.

## 절차

1. **상태** 소프트 키가 표시되면 누릅니다.
  - 통화 중에 이 작업을 수행하려면  **전화기** 키를 누른 다음 **상태** 소프트 키를 누릅니다.
2. 커서 키를 사용하여 **무응답 시 전달**(를) 선택합니다.
3. 착신전환을 끄려면 **꺼짐**을 누릅니다.
4. 이 설정을 변경하려면 **상세 정보**(를) 누릅니다.
  - '통화중 착신전환'을 켜거나 끄려면 **통화중 착신전환**을 강조 표시하고 **켜짐** 또는 **꺼짐**을 누릅니다.
  - '응답 없을 시 착신전환'을 켜거나 끄려면 **무응답 착신전환**을 강조 표시하고 **켜짐** 또는 **꺼짐**을 누릅니다.
  - 착신전환할 통화를 선택하려면 **통화 유형**을 강조 표시합니다. **변경**을 눌러 **모든 통화** 또는 **외부 전용** 중에서 옵션을 변경합니다.

- 대상을 변경하려면 **대상**을 강조 표시하고 **편집**을 누릅니다. 번호를 입력하고 **선택**을 누릅니다.
- **저장**을(를) 눌러 변경사항을 저장합니다.

#### 관련 링크

[상태 메뉴](#) (164 페이지)

## 무조건 착신전환

상태 메뉴에서 '무조건 착신전환' 설정을 지우거나 변경할 수 있습니다.

#### 절차

1. **상태** 소프트 키가 표시되면 누릅니다.
  - 통화 중에 이 작업을 수행하려면  **전화기** 키를 누른 다음 **상태** 소프트 키를 누릅니다.
2. 커서 키를 사용하여 **무조건 착신전환**을(를) 선택합니다.
  - 무조건 착신전환을 꺼짐으로 전환하려면 **꺼짐** 소프트 키를 누릅니다.
  - 착신전환 설정을 변경하려면 **상세 정보** 소프트 키를 누릅니다.
3. **저장** 을 누릅니다.

#### 관련 링크

[상태 메뉴](#) (164 페이지)

## 여기로 착신전환

이 옵션을 사용하면 사용자에게 현재 통화를 착신전환 중인 사용자 이름을 볼 수 있습니다. 옵션에는 '무조건 착신전환', '무응답 착신전환' 및 '통화중 착신전환'이 포함되어 있습니다. 각 사용자에게 대한 개별 항목이 표시됩니다.

#### 절차

1. **상태** 소프트 키가 표시되면 누릅니다.
  - 통화 중에 이 작업을 수행하려면  **전화기** 키를 누른 다음 **상태** 소프트 키를 누릅니다.
2. 위로 및 아래로 커서 키를 사용하여 **여기로 착신전환**을(를) 강조 표시합니다.

#### 관련 링크

[상태 메뉴](#) (164 페이지)

---

## 그룹 구성원 자격

시스템 관리자는 상태 메뉴를 사용하여 그룹에 대한 멤버십을 사용/사용 안 함으로 설정할 수 있는 권한을 사용자에게 부여할 수 있습니다. 그룹에 대한 멤버십을 사용하지 않는 경우, 해당 그룹에 대한 그룹 통화를 수신하지 않습니다.

- 시스템 관리자는 사용자가 그룹의 **멤버십**, **상태** 및 **대체** 옵션에 액세스 가능한지 여부를 구성할 수 있습니다. 그룹에 대해 구성되지 않은 경우 **그룹** 메뉴가 표시되지 않습니다.

### 절차

1. **상태** 소프트 키가 표시되면 누릅니다.
  - 통화 중에 이 작업을 수행하려면  **전화기** 키를 누른 다음 **상태** 소프트 키를 누릅니다.
2. 위로 및 아래로 커서 키를 사용하여 헛트 그룹 이름 및 현재 멤버십 상태를 강조 표시합니다.
3. 해당 그룹에 대한 자신의 멤버십 상태를 변경하려면 **사용** 또는 **비활성화됨** 소프트 키를 누릅니다.
4. **종료**을(를) 누릅니다.

### 관련 링크

[상태 메뉴](#) (164 페이지)

---

## 그룹 상태

시스템 관리자가 허용한 경우, **상태** 메뉴에서 그룹의 서비스 상태를 변경할 수 있습니다.

### 절차

1. **상태** 소프트 키가 표시되면 누릅니다.
  - 통화 중에 이 작업을 수행하려면  **전화기** 키를 누른 다음 **상태** 소프트 키를 누릅니다.
2. 위로 및 아래로 커서 키를 사용하여 헛트 그룹 이름 및 현재 멤버십 상태를 강조 표시합니다.
3. 소프트 키를 사용하여 필요한 상태를 선택합니다.
  - **서비스(서비스 중)** – 그룹이 정상적으로 작동하며 그룹의 통화 가능한 멤버에게 통화를 분배합니다.
  - **야간(야간 서비스)** – 그룹이 '야간 서비스' 모드입니다. 통화는 설정된 야간 서비스 대체 대상으로 착신전환되며 기타의 경우에는 사용 가능한 음성 메일로 착신전환됩니다. 헛트 그룹은 또한 시간 프로필을 사용하여 전화 시스템에서 자동으로 야간 서비스로 설정하고 해제할 수 있습니다.
  - **OOS(서비스 중단)** – 그룹이 서비스 중단 상태입니다. 통화는 설정된 경우 서비스 중단 대체 대상으로 착신전환되며 기타의 경우에는 사용 가능한 음성 메일로 착신전환



됩니다. 멤버로 속한 그룹 중 하나가 서비스 불가능 상태인 경우 전화기에 **O**가 표시됩니다.

- **TP(시간 프로필)** – 이 설정은 그룹의 상태가 전화 시스템에 있는 시간 프로필의 제어를 받고 있음을 표시합니다. 그룹이 서비스 중이며 야간 서비스 중인 경우 시간 프로필이 설정됩니다. 그룹을 **서비스 중단** 상태로 전환하기 위해 이 설정을 재정의할 수 있습니다. 그러면 필요 시 전화기를 사용하여 그룹을 시간 프로필로 반환할 수 있습니다.

#### 관련 링크

[상태 메뉴](#) (164 페이지)

---

## 모바일 트위닝 끄기

모바일 트위닝 사용자로 구성된 경우, 상태 메뉴를 사용하여 모바일 트위닝 모드를 끌 수 있습니다.

#### 절차

1. **상태** 소프트 키가 표시되면 누릅니다.
  - 통화 중에 이 작업을 수행하려면  **전화기** 키를 누른 다음 **상태** 소프트 키를 누릅니다.
2. 위로 및 아래로 커서 키를 사용하여 **모바일 트위닝**(을/를) 강조 표시합니다.
  - 설정을 지우려면 **꺼짐** 소프트 키를 누릅니다.
  - 트위닝 메뉴에 대신 액세스하려면 **상세 정보**를 누릅니다.

#### 관련 링크

[상태 메뉴](#) (164 페이지)

---

## 파크된 통화

파크된 통화가 전화 시스템에서 파크되고 다른 사용자가 파크 취소할 수 있는 경우, 파크된 통화 표시가 특정 내선에 전송됩니다. 전화기에 파크된 통화가 있는 경우, **상태** 메뉴를 통해 통화를 보고하고 파크 취소할 수 있습니다.

- 시스템 관리자는 사용자가 이 메뉴에 액세스 가능한지 여부를 구성할 수 있습니다.

#### 절차

1. **상태** 소프트 키가 표시되면 누릅니다.
  - 통화 중에 이 작업을 수행하려면  **전화기** 키를 누른 다음 **상태** 소프트 키를 누릅니다.
2. 파크된 통화가 있는 경우 **파크...** 옵션이 표시됩니다. 내선에 통화를 파크하지 않은 경우 이 옵션이 표시되지 않습니다.
3. **상세 정보** 소프트 키를 누릅니다.

4. 커서 키를 사용하여 파크된 통화 전체를 스크롤합니다.
5. 특정 통화를 파크 취소하려면 해당 통화를 강조 표시한 다음 **연결** 소프트 키를 누릅니다.

관련 링크

[상태 메뉴](#) (164 페이지)

---

## 시스템 알람

응답 **S** 전화기 상태 문자에서 **S**는 시스템 경보를 나타냅니다. 이러한 현상은 사용자가 시스템 전화 사용자로 구성된 경우 발생합니다.

경보의 상세 정보는 전화기의 **상태** 메뉴에도 나타날 수 있습니다. 이 메시지를 사용하여 시스템 관리자 또는 유지보수 업체에 문제를 보고할 수 있습니다. 경보는 시스템 유형에 따라 다를 수 있습니다.

절차

1. **A** 버튼을 누릅니다. 9621/9641 전화기에서 **설정**(를) 선택합니다.
2. 경보 메시지 텍스트로 스크롤합니다.
  - 표시되면 **관리자**를 눌러 추가 정보를 확인합니다.
  - 표시되면 **지우기**를 눌러 경보를 지웁니다.

관련 링크

[상태 메뉴](#) (164 페이지)

# 31장: 메뉴

이 섹션은 전화에 표시된 메뉴의 개요를 제공합니다. 이는 일반적인 표시이며, 메뉴 옵션은 전화 펌웨어 버전 및 전화 시스템 구성에 따라 다를 수 있습니다.

시스템 관리자는 사용 가능한 메뉴 옵션을 제한할 수도 있습니다.

## 관련 링크

[상태 메뉴](#) (171 페이지)

[기능 메뉴](#) (171 페이지)

[A 메뉴](#) (172 페이지)

[메뉴 액세스 제어](#) (173 페이지)

---

## 상태 메뉴

이 메뉴에는 **상태** 소프트 키가 표시되는 경우 이 키를 눌러 액세스합니다. 표시된 기능은 현재 활성화된 옵션에 따라 다양합니다. [상태 메뉴](#) (164 페이지)을 참조하십시오.

Mobile Twinning	On
Parks...	
Follow Me To	On
Do Not Disturb	On
Forward Unconditional	On
Forward on No Answer	On
Forward on Busy	On
Follow Me Here...	
Forward Here...	
Main	Enabled
Main	In Service

## 관련 링크

[메뉴](#) (171 페이지)

---

## 기능 메뉴

이 메뉴는 **기능** 소프트 키를 눌러 액세스합니다.

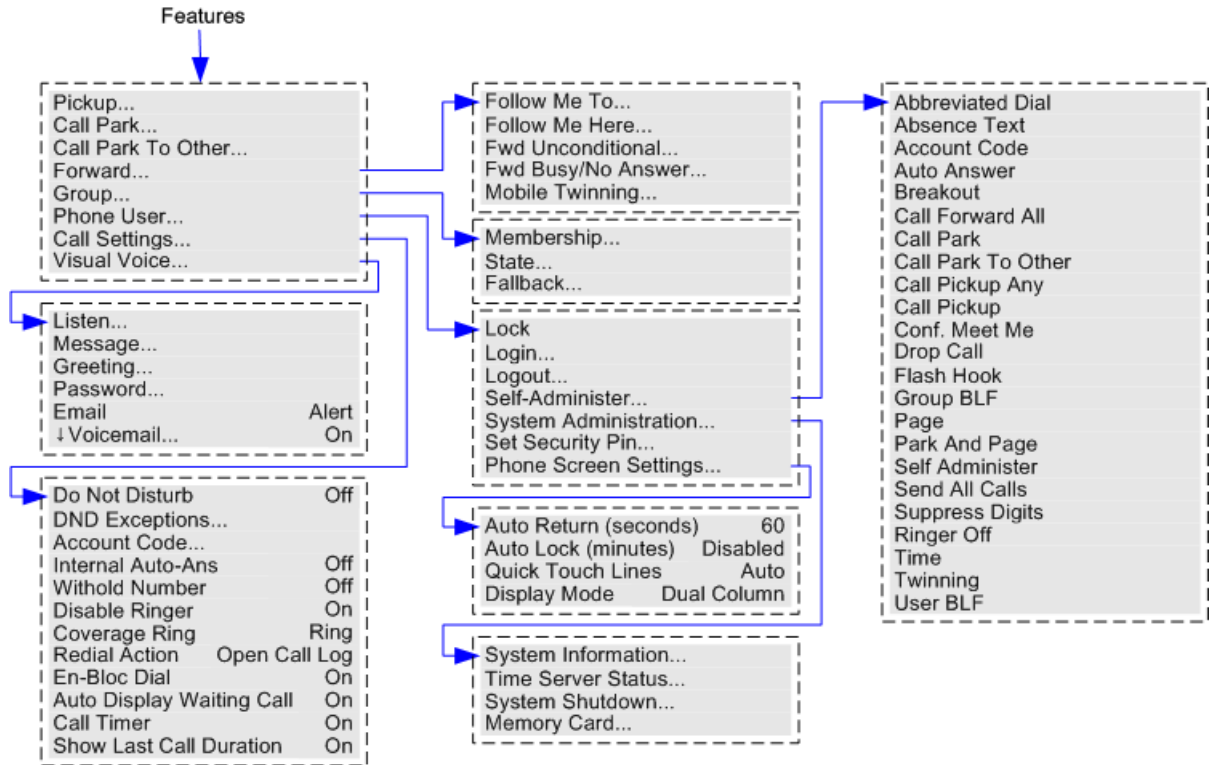

관련 링크  
[메뉴 \(171 페이지\)](#)

## A 메뉴

이 메뉴는 전화 시스템에 저장된 설정이 아니라 전화기에 저장된 고유한 전화 설정에 주로 사용 됩니다.

이 메뉴에는 **A** 키를 눌러 액세스합니다. 일부 전화기에서는 **A** 키를 누른 다음 **설정**을(를) 선택 합니다. 사용 가능한 옵션은 전화기의 모델마다 다를 수 있습니다.

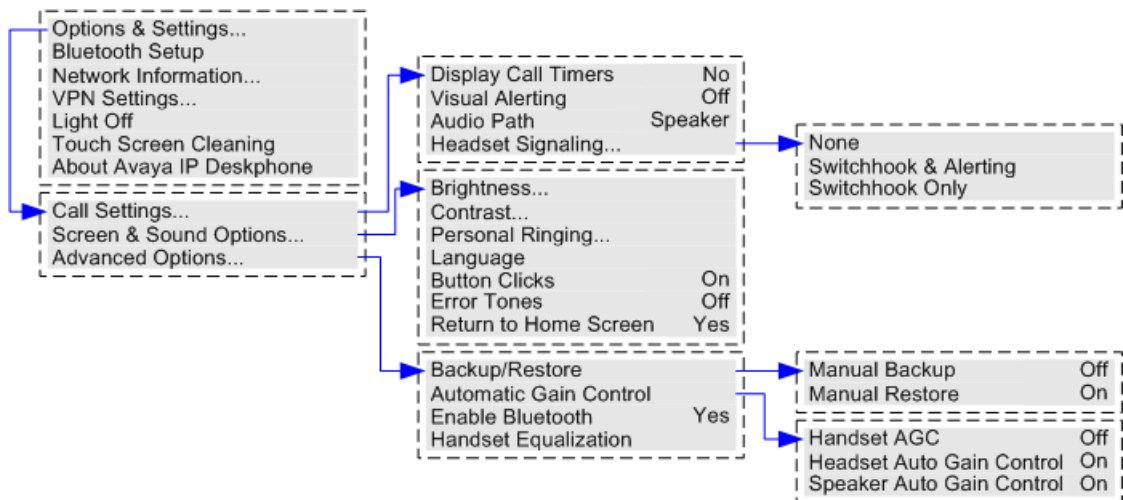

## 관련 링크

[메뉴](#) (171 페이지)

# 메뉴 액세스 제어

일부 메뉴 옵션은 변동될 수 있으며 해당하는 경우에만 나타납니다. 예를 들어, 전화기가 잠겨 있는 경우에는 **기능** 메뉴에 액세스할 수 없습니다.

다른 메뉴 옵션에 대한 액세스는 시스템 관리자가 제어합니다.

- 모든 사용자에게 적용되는 시스템 전체 규칙을 설정할 수 있습니다. 개별 사용자에 대해서도 특정 규칙을 설정할 수 있습니다.
- 옵션에 대한 액세스가 제한되는 경우, 시스템 관리자가 사용자에게 이 옵션을 적용할 수 있습니다. 예를 들어, 시스템 관리자는 사용자용으로 통화 착신전환 설정을 구성할 수 있습니다.
- 메뉴 액세스를 제한해도 사용 가능한 약식 코드 및 프로그래밍 가능 버튼을 사용하는 액세스는 제한되지 않습니다. 단, 시스템 관리자가 이 코드 및 버튼을 제거하거나 추가할 수 있습니다.

시스템 관리자는 다음의 기능 그룹에 대한 메뉴 액세스를 제어할 수 있습니다.

- **기본 통화 기능** - 사용자가 통화 픽업, 파크, 파크 취소 및 휴대폰으로 호 전환 기능을 위한 전화기 메뉴 옵션에 액세스 가능한지 여부를 제어합니다.
- **고급 통화 기능** - 방해 금지, 계정 코드, 보류 번호 및 내부 자동 응답 기능을 위한 전화기의 메뉴 옵션에 액세스 가능한지 여부를 제어합니다. 또한 계정 코드 메뉴는 시스템에 계정 코드가 구성된 경우에만 표시됩니다.
- **착신전환 기능** - 착신전환 및 연결 내선 기능을 위한 전화기의 메뉴 옵션에 액세스 가능한지 여부를 제어합니다.
- **핫 데스크 기능** - 로그인 및 로그아웃을 위한 메뉴 옵션에 액세스 가능한지 여부를 제어합니다.
- **암호 변경** - 로그인 코드(보안 자격 증명)를 변경 가능한지 여부를 제어합니다.
- **전화기 잠금** - 전화기 잠금 및 자동 잠금 설정을 위한 메뉴 옵션에 액세스 가능한지 여부를 제어합니다.
- **자체 설정** - **자체 설정** 메뉴 옵션에 액세스 가능한지 여부를 제어합니다.
- **음성 메일 제어** - 전화기의 **기능** 메뉴에서 **비주일 음성** 옵션에 액세스 가능한지 여부를 제어합니다. 또한 시스템 관리자는 비주일 음성 메뉴에 액세스하지 못하도록 메시지 버튼을 비활성화할 수 있습니다.
- **그룹 제어** - 시스템 관리자는 사용자가 그룹의 멤버십, 상태 및 대체 옵션에 액세스 가능한지 여부를 구성할 수 있습니다. 그룹에 대해 구성되지 않은 경우 그룹 메뉴가 표시되지 않습니다.
- **모빌리티 제어** - **모바일 트위닝** 옵션은 모바일 트위닝을 사용하도록 구성된 경우에만 표시됩니다.

메뉴

- 시스템 관리 제어 - '시스템 전화기' 사용자로 구성된 경우에만 시스템 관리 옵션이 표시됩니다.

관련 링크

[메뉴](#) (171 페이지)

## 32장: 텍스트 문자 입력

텍스트 입력 방법은 기능 유형에 따라 다릅니다.

### 관련 링크

[디렉토리 검색 문자 입력](#) (175 페이지)

[추가 및 악센트 부호 문자 입력](#) (175 페이지)

[다른 기능의 문자 입력](#) (176 페이지)

---

### 디렉토리 검색 문자 입력

디렉토리를 검색할 때 일치하는 이름이 다음과 같이 표시됩니다.

- 키를 누르면 해당 키로 나타나는 모든 문자는 일치됩니다. 예: [디렉토리 검색 작업 방법](#) (84 페이지) 참조
  - 다이얼링 **5**는 **J**, **K** 및 **L**로 시작하는 모든 이름과 일치합니다. 일치하는 이름의 각 부분에 적용다는 점에 유의합니다.
  - 다른 키를 누르면 해당 키에서 문자가 **추가**됩니다. 예: 이제 **2**를 동시에 다이얼하면 **JA**, **KA** 및 기타 여러 문자 조합으로 시작하는 모든 이름과 일치합니다.
  - 다른 키를 누르면 해당 키에서 문자가 **추가**됩니다. 예를 들어, 이제 **7**을 동시에 다이얼하면 **JAS**(예: "Jason")와 **KAR**(예: "Karl")로 시작하는 모든 이름과 기타 문자 조합이 일치합니다.
- 지금까지 입력된 문자를 모두 제거하려면 **지우기**(를) 누릅니다.

### 관련 링크

[텍스트 문자 입력](#) (175 페이지)

---

### 추가 및 악센트 부호 문자 입력

#### 추가 및 악센트 부호 문자 다이얼링

전화기 숫자 패드의 키를 사용하면 버튼에 표시된 문자 이외의 문자를 입력할 수 있습니다.

예를 들어 단지 **ABC**로 표시되었더라도 2 키는 해당 문자의 악센트 부호 문자 형태와 일치하게 됩니다(예: **À, Á, Â, Ã, Ä, Å, Ç**). 일치되는 추가로 표시되지 않은 문자 집합은 시스템의 언어 설정에 따라 달라집니다.

### 관련 링크

[텍스트 문자 입력](#) (175 페이지)

---

## 다른 기능의 문자 입력

- 필요한 문자가 표시될 때까지 표시된 버튼을 다시 눌러 문자를 선택합니다. 기능:
  - 다른 버튼을 눌러 해당 문자를 입력하고 새로 선택한 버튼에서 다음 문자를 입력할 수 있도록 이동합니다.
  - 한 버튼을 누른 후 몇 초 동안 실행을 중지하면 현재 문자가 입력되고 다음 문자를 입력할 수 있도록 이동합니다.
- 텍스트 입력 모드를 선택할 수 있습니다. 현재 모드는 아래와 같이 소프트 키 레이블에 표시됩니다. 소프트 키를 누르면 텍스트 입력이 다음 모드로 전환됩니다.
  - **abc** – 소문자.
  - **ABC** – 대문자.
  - **Abc** – 대문자.
  - **123** – 숫자만 사용 모드.
  - **Hex** – 16진수만 사용 모드.
- 왼쪽 및 오른쪽 커서 키를 사용하여 커서를 이동합니다.
- 커서 앞의 문자를 삭제하려면 **지움**을 누릅니다.

### 관련 링크

[텍스트 문자 입력](#) (175 페이지)



# 9파트: 추가 도움말

# 33장: Additional Help and Documentation

다음 페이지에서는 추가 도움말을 볼 수 있습니다.

## 관련 링크

[비밀번호 분실](#) (178 페이지)

[Getting Help](#) (178 페이지)

[추가 문서](#) (179 페이지)

---

## 비밀번호 분실

일부 IP Office 기능을 사용하려면 사용자 이름, 암호, 로그인 코드(보안 PIN), 음성 메일함 코드(사서함 암호)와 같은 정보를 입력해야 합니다.

Avaya는 암호 및 코드의 값을 재설정하거나 재설정할 수 없습니다. 그러나 필요한 경우 시스템 관리자는 값을 직접 또는 시스템의 Avaya 비즈니스 파트너에게 요청하여 값을 재설정할 수 있습니다.

또한 시스템 관리자는 허용되는 암호 및 코드에 대해 IP Office 시스템이 사용하는 규칙을 설정합니다. 모든 사용자에게 동일한 규칙이 적용됩니다.

## 관련 링크

[Additional Help and Documentation](#) (178 페이지)

---

## Getting Help

Avaya는 공인 비즈니스 파트너를 통해 IP Office를 판매합니다. 이러한 비즈니스 파트너는 고객에게 직접 지원을 제공하고 필요한 경우 Avaya에 문제를 에스컬레이션합니다.

추가 지원이 필요한 경우 먼저 시스템 관리자에게 문의해야 합니다. 시스템 관리자는 IP Office 시스템의 전체 구성에 액세스할 수 있으며, 직접 또는 시스템의 Avaya 비즈니스 파트너에게 요청하여 액세스할 수 있습니다.

시스템 관리자/리셀러가 기존 암호를 볼 수 없는 경우, 이들은 사용자가 다시 로그인하여 값을 변경할 수 있도록 암호를 재설정할 수 있습니다.

## 관련 링크

[Additional Help and Documentation](#) (178 페이지)

---

## 추가 문서

[Avaya 문서 센터](#) 웹사이트에는 Avaya 제품용 사용자 안내서와 설명서가 포함되어 있습니다. 아래 링크는 유용한 사용자 가이드를 다룹니다.

### 전화기 사용자 안내서

- [IP Office J100 시리즈 전화기 사용자 안내서 | IP Office J100 시리즈 빠른 참조](#)
- [IP Office 9600 시리즈 전화기 사용자 안내서 | IP Office 9600 시리즈 빠른 참조](#)
- [IP Office 아날로그 전화기 사용자 안내서](#)

### 애플리케이션 안내서

- [IP Office용 Avaya Workplace 클라이언트 사용](#)
- [IP Office 사용자 포털 사용](#)
- [IP Office용 one-X 포털 사용](#)
- [IP Office SoftConsole 사용](#)

### 음성 메일 사서함 사용자 안내서

- [Voicemail Pro IP Office 모드 사서함 사용](#)
- [Voicemail Pro 직관 모드 사서함 사용](#)
- [IP Office Embedded Voicemail 직관 모드 사용](#)
- [IP Office Embedded Voicemail IP Office 모드 사용](#)

### 관련 링크

[Additional Help and Documentation](#) (178 페이지)

# 색인

9608	13
9611	14
9621	15
9641	16

## A

A 메뉴	172
AGC	
스피커	116
헤드셋	111

## B

BM12	17
------	----

## E

EC500	77
-------	----

## P

PIN 코드	
로그인	121
사서함	104

## S

SBM24	17
-------	----

## 개

개인 연락처	83
--------	----

## 검

검색	175
디렉토리	84
보류된 통화	50
트위닝된 통화	79

## 경

경보	132
꺼짐	132
시각 경보	132
음량	133
자동 응답	134
커버리지 링	133
헤드셋	113

## 계

계정 코드	108
강제	108
버튼	148
수동	109

## 공

공유 내선 번호	73
----------	----

## 관

관리자	178
-----	-----

## 그

그룹	125
대체	127
멤버십	125
버튼	150
부재중 통화	93
상태	127
야간 서비스	127
약식 코드	129
호출	32

## 기

기능 단추	20, 146
기능 메뉴	171
기본 오디오 경로	111, 116, 145

## 끊

끊기	40
다자간 통화에서 자신의 연결 끊기	59
다자간 통화의 통화자	59
버튼	150
통화	36

## 내

내부 자동 응답	134
내부 트위닝	62, 77
내선 번호	
두 개 사용	77
내역	93
재다이얼	44

## 다

다자간 통화	56
다자간 통화 전화기	115

다자간 통화 (계속)	
버튼	<a href="#">150</a>
보류	<a href="#">49, 59</a>
상세 정보	<a href="#">58</a>
약식 코드	<a href="#">61</a>
자신의 연결 끊기	<a href="#">59</a>
종료	<a href="#">59</a>
통화자 드롭	<a href="#">59</a>
통화자 음소거	<a href="#">59</a>
다자간 통화 세부 정보 보기	<a href="#">58</a>

## 단

단추	<a href="#">18, 146</a>
기능 단추	<a href="#">20</a>
퀵터치 버튼	<a href="#">139</a>
프로그래밍 가능 버튼	<a href="#">20</a>
단축 다이얼 버튼	<a href="#">148</a>

## 대

대비	<a href="#">136</a>
대체	
그룹	<a href="#">127</a>
트위닝	<a href="#">62, 77</a>

## 도

도움말	<a href="#">178</a>
-----	---------------------

## 두

두 번의 경고음	<a href="#">49</a>
----------	--------------------

## 디

디렉토리	<a href="#">83</a>
검색	<a href="#">84, 175</a>
발신자	<a href="#">30</a>
전화 걸기	<a href="#">88</a>
추가	<a href="#">89</a>
통화 로그에서 추가	<a href="#">90</a>
편집	<a href="#">90</a>
디스플레이	<a href="#">22, 135</a>
대비	<a href="#">136</a>
밝기	<a href="#">135</a>
소프트 키	<a href="#">19</a>
언어	<a href="#">137</a>
유휴 타이머	<a href="#">138</a>
자동 화면 복귀	<a href="#">138</a>
통화 대기	<a href="#">138</a>
통화 시간	<a href="#">136</a>
통화 타이머	<a href="#">137</a>
디스플레이 키	<a href="#">19</a>

## 로

로그	<a href="#">93</a>
----	--------------------

로그아웃	<a href="#">118</a>
로그인	<a href="#">118</a>
로그인 코드	<a href="#">121</a>
약식 코드	<a href="#">123</a>
로그인 코드	<a href="#">178</a>

## 리

리셀러	<a href="#">178</a>
-----	---------------------

## 마

마지막 번호 재다이얼	<a href="#">44</a>
마지막 통화 시간 표시	<a href="#">136</a>

## 메

메뉴	<a href="#">171</a>
기능	<a href="#">171</a>
상태	<a href="#">164, 171</a>
액세스	<a href="#">173</a>
A 메뉴	<a href="#">172</a>
메시지	<a href="#">99</a>
비주얼 음성	<a href="#">100</a>

## 모

모든 통화 전송	<a href="#">62, 64</a>
버튼	<a href="#">151</a>

## 무

무시	<a href="#">40</a>
----	--------------------

## 문

문서	<a href="#">179</a>
문자	
악센트 부호 문자	<a href="#">175</a>
텍스트 입력	<a href="#">175</a>

## 바

바꾸기	
기능 단추	<a href="#">146</a>
단추	<a href="#">146</a>
프로그래밍 가능 버튼	<a href="#">146</a>

## 받

받침대	<a href="#">17</a>
-----	--------------------

## 발

발신자 이름	<a href="#">37</a>
발신자 표시	<a href="#">37</a>

## 밝

밝기 ..... [135](#)

## 방

방해 금지 ..... [62, 70](#)  
버튼 ..... [151](#)  
약식 코드 ..... [72](#)  
예외 ..... [71](#)

## 버

### 버튼

계정 코드 ..... [148](#)  
그룹 ..... [150](#)  
끊기 ..... [150](#)  
다자간 통화 ..... [150](#)  
단축 다이얼 ..... [148](#)  
모두 픽업 ..... [149](#)  
모든 통화 전송 ..... [151](#)  
모든 통화 픽업 ..... [149](#)  
방해 금지 ..... [151](#)  
번호 숨김 ..... [151](#)  
벨소리 끄기 ..... [151](#)  
부재중 메시지 ..... [148](#)  
브로드캐스트 ..... [150](#)  
사용자 ..... [152](#)  
앞으로 ..... [148](#)  
자동 응답 ..... [148](#)  
자체 설정 ..... [151](#)  
재통화 ..... [150](#)  
콜 픽업 ..... [149](#)  
클릭 ..... [142](#)  
통화 파크된 ..... [149](#)  
트위닝 ..... [151](#)  
파크 ..... [149](#)  
파크 및 페이지 ..... [150](#)  
플래시 후크 ..... [150](#)  
픽업 ..... [149](#)  
힌트 그룹 ..... [150](#)  
호출 ..... [150](#)  
휴대폰 트위닝 ..... [151](#)  
버튼 모듈 ..... [17](#)

## 번

번호 보류 ..... [35](#)  
번호 숨김 버튼 ..... [151](#)

## 벨

벨소리 ..... [132](#)  
꺼짐 ..... [132](#)  
무음 ..... [40](#)  
벨소리 끄기 버튼 ..... [151](#)  
시각 경보 ..... [132](#)  
음량 ..... [133](#)

## 벨소리 (계속)

자동 응답 ..... [134](#)  
커버리지 링 ..... [133](#)  
헤드셋 ..... [113](#)  
벨울림 회선 기본 설정 ..... [24](#)

## 변

### 변경

기능 단추 ..... [146](#)  
단추 ..... [146](#)  
연락처 ..... [90](#)  
프로그래밍 가능 버튼 ..... [146](#)

## 보

보류 ..... [49, 50](#)  
다자간 통화 ..... [49, 59](#)  
대 파크 ..... [52](#)  
보류 중 호 전환 ..... [60](#)  
전송 ..... [47, 51](#)  
보류 번호 ..... [35](#)  
보류 중 음악 ..... [49](#)  
보류 해제 ..... [50](#)  
보안 PIN ..... [121, 178](#)  
사서함 ..... [104](#)

## 부

부재중 메시지 버튼 ..... [148](#)  
부재중 통화 ..... [93](#)  
그룹 통화 ..... [93](#)

## 브

브로드캐스트 ..... [32](#)  
응답 ..... [41](#)  
호출 버튼 ..... [150](#)  
브리지된 표시 ..... [24, 26](#)

## 블

블루투스 헤드셋 ..... [112](#)

## 비

비밀번호 ..... [178](#)  
비밀번호 분실 ..... [178](#)  
비주얼 음성 ..... [100](#)  
비즈니스 파트너 ..... [178](#)

## 사

사서함 ..... [99](#)  
약식 코드 ..... [105](#)  
이름 ..... [103](#)  
인사말 ..... [102](#)  
코드 ..... [104](#)

사서함 (계속)	
호 전환 대상 .....	<a href="#">105</a>
사서함 가이드 .....	<a href="#">106</a>
사용 중 .....	<a href="#">33</a>
통화 착신 전환 .....	<a href="#">64</a>
사용자 버튼 .....	<a href="#">152</a>
사용자 안내서 .....	<a href="#">179</a>
사운드 .....	<a href="#">142</a>

## 삭

삭제	
연락처 .....	<a href="#">91</a>
통화 기록 .....	<a href="#">96</a>
통화 로그에서 .....	<a href="#">96</a>

## 상

상세 정보	
통화 상세 정보 .....	<a href="#">95</a>
상태 .....	<a href="#">22</a>
메뉴 .....	<a href="#">171</a>
문자 .....	<a href="#">22</a>
사용 중 .....	<a href="#">33</a>
상태 메뉴 .....	<a href="#">164</a>
아이콘 .....	<a href="#">22</a>
상황별	
다자간 통화 .....	<a href="#">60</a>

## 설

설명서 .....	<a href="#">179</a>
-----------	---------------------

## 소

소프트 키 .....	<a href="#">18</a> , <a href="#">19</a>
-------------	---

## 수

수정	
기능 단추 .....	<a href="#">146</a>
단추 .....	<a href="#">146</a>
연락처 .....	<a href="#">90</a>
프로그래밍 가능 버튼 .....	<a href="#">146</a>
수화기	
자동 음량 제어 .....	<a href="#">144</a>

## 스

스피커 .....	<a href="#">115</a>
기본 핸드프리 오디오 경로 .....	<a href="#">145</a>
기본값 설정 .....	<a href="#">116</a>
음량 .....	<a href="#">116</a>
자동 음량 제어 .....	<a href="#">116</a> , <a href="#">144</a>

## 시

시간	
----	--

시간 (계속)	
마지막 통화 지속 시간 .....	<a href="#">136</a>
통화 타이머 .....	<a href="#">137</a>
시스템 관리 .....	<a href="#">157</a>
시스템 관리자 .....	<a href="#">178</a>
시스템 디렉토리 .....	<a href="#">83</a>

## 신

신규	
연락처 .....	<a href="#">89</a>
통화 로그의 연락처 .....	<a href="#">90</a> , <a href="#">97</a>

## 약

약센트 부호 문자 .....	<a href="#">175</a>
-----------------	---------------------

## 암

암호	
로그인 .....	<a href="#">121</a>
사서함 .....	<a href="#">104</a>

## 앞

앞으로 .....	<a href="#">62</a> , <a href="#">64</a>
버튼 .....	<a href="#">148</a>
약식 코드 .....	<a href="#">68</a>

## 야

야간 서비스 그룹 .....	<a href="#">127</a>
-----------------	---------------------

## 약

약식 코드 .....	<a href="#">154</a>
그룹 .....	<a href="#">129</a>
다자간 통화 .....	<a href="#">61</a>
로그인 .....	<a href="#">123</a>
방해 금지 .....	<a href="#">72</a>
연결 내선 .....	<a href="#">75</a>
음성 메일 .....	<a href="#">105</a>
전달 .....	<a href="#">68</a>
콜 픽업 .....	<a href="#">42</a>
파크 .....	<a href="#">52</a>

## 언

언어 .....	<a href="#">137</a>
언파크 .....	<a href="#">52</a>

## 연

연결 내선 .....	<a href="#">62</a> , <a href="#">73</a>
약식 코드 .....	<a href="#">75</a>
연락처 .....	<a href="#">83</a> , <a href="#">175</a>
검색 .....	<a href="#">84</a>
발신자 .....	<a href="#">30</a>

연락처 (계속)		응답 (계속)	
삭제 .....	<a href="#">91</a>	통화 .....	<a href="#">37</a>
전화 걸기 .....	<a href="#">88</a>	통화 픽업 .....	<a href="#">41</a>
추가 .....	<a href="#">89</a>	헤드셋 .....	<a href="#">110</a>
통화 로그에서 추가 .....	<a href="#">90</a>	호출 .....	<a href="#">41</a>
편집 .....	<a href="#">90</a>	응답 없는 통화 .....	<a href="#">93</a>
<b>예</b>		응답 없음	
예외 .....	<a href="#">71</a>	통화 착신 전환 .....	<a href="#">64</a>
<b>오</b>		<b>이</b>	
오류 음 .....	<a href="#">143</a>	이름 .....	<a href="#">37</a>
<b>우</b>		음성 메일 .....	<a href="#">103</a>
온 후크 다이얼링 .....	<a href="#">33</a>	이메일	
<b>유</b>		음성 메일 이메일 .....	<a href="#">102</a>
유휴 디스플레이 타이머 .....	<a href="#">138</a>	<b>인</b>	
유휴 회선 기본 설정 .....	<a href="#">24</a>	인사말 .....	<a href="#">102</a>
<b>음</b>		<b>일</b>	
음량 .....	<a href="#">142</a>	일괄 전화 걸기 .....	<a href="#">33</a>
벨소리 .....	<a href="#">133, 143</a>	<b>임</b>	
수화기 .....	<a href="#">143</a>	임시 착신전환 .....	<a href="#">73</a>
스피커 .....	<a href="#">116, 144</a>	<b>자</b>	
통화 .....	<a href="#">35</a>	자동 음량 제어 .....	<a href="#">144</a>
핸즈프리 .....	<a href="#">116</a>	스피커 .....	<a href="#">116</a>
헤드셋 .....	<a href="#">111, 144</a>	헤드셋 .....	<a href="#">111</a>
음성 메일 .....	<a href="#">99</a>	자동 응답 .....	<a href="#">134</a>
비주얼 음성 .....	<a href="#">100</a>	버튼 .....	<a href="#">148</a>
약식 코드 .....	<a href="#">105</a>	자동 잠금 .....	<a href="#">122</a>
음성 메일 이메일 .....	<a href="#">102</a>	자동 화면 복귀	
음성 메일로 통화 전송 .....	<a href="#">39</a>	디스플레이 .....	<a href="#">138</a>
이름 .....	<a href="#">103</a>	자체 설정 버튼 .....	<a href="#">151</a>
인사말 .....	<a href="#">102</a>	<b>잠</b>	
전달 대상 .....	<a href="#">64</a>	잠금 .....	<a href="#">118, 121</a>
전송 .....	<a href="#">46</a>	자동 잠금 .....	<a href="#">122</a>
코드 .....	<a href="#">104</a>	잠금 해제 .....	<a href="#">118, 122</a>
호 전환 대상 .....	<a href="#">105</a>	<b>재</b>	
음성 메일 가이드 .....	<a href="#">106</a>	재다이얼 .....	<a href="#">31, 44</a>
음성 메일 코드 .....	<a href="#">178</a>	재발신 모드 .....	<a href="#">45</a>
음성 프롬프트 .....	<a href="#">106</a>	재통화 .....	<a href="#">31, 44</a>
음소거 .....	<a href="#">35</a>	버튼 .....	<a href="#">150</a>
다자간 통화자 .....	<a href="#">59</a>	<b>전</b>	
음소거 해제 .....	<a href="#">35</a>	전송	
<b>응</b>		보류된 통화 .....	<a href="#">47, 51</a>
응답 .....	<a href="#">38</a>	음성 메일로 .....	<a href="#">46, 105</a>
끊기 .....	<a href="#">40</a>		
다른 통화에 응답 .....	<a href="#">39</a>		
음성 메일로 전송 .....	<a href="#">39</a>		
콜 픽업 .....	<a href="#">41</a>		



전송 (계속)	
휴대 전화	<a href="#">48</a>
휴대폰을 트위닝하려면	<a href="#">79</a>
전화	
9608	<a href="#">13</a>
9611	<a href="#">14</a>
9621	<a href="#">15</a>
9641	<a href="#">16</a>
언어	<a href="#">137</a>
자동 잠금	<a href="#">122</a>
잠금	<a href="#">121</a>
잠금 해제	<a href="#">122</a>
전화 거는 중	
문자	<a href="#">175</a>
전화 걸기	<a href="#">29</a>
디렉토리에서	<a href="#">88</a>
브로드캐스트	<a href="#">32</a>
연락처	<a href="#">30</a>
온 후크 다이얼링	<a href="#">33</a>
음량	<a href="#">35</a>
일괄 전화 걸기	<a href="#">33</a>
재다이얼	<a href="#">31, 44</a>
재통화	<a href="#">31, 44</a>
추가 통화	<a href="#">30</a>
통화 로그에서	<a href="#">31, 94</a>
호출 통화	<a href="#">32</a>
전화 걸기 코드	<a href="#">154</a>
그룹	<a href="#">129</a>
다자간 통화	<a href="#">61</a>
로그인	<a href="#">123</a>
방해 금지	<a href="#">72</a>
연결 내선	<a href="#">75</a>
음성 메일	<a href="#">105</a>
전달	<a href="#">68</a>
콜 픽업	<a href="#">42</a>
파크	<a href="#">52</a>
전화 받침대	<a href="#">17</a>
전화번호	<a href="#">83</a>
전화부	<a href="#">83</a>
전환	<a href="#">62, 64</a>

## 제

제한사항	
메뉴 액세스	<a href="#">173</a>

## 주

주의 벨	<a href="#">133</a>
------	---------------------

## 지

지속 시간	<a href="#">136</a>
지우기	
통화 기록	<a href="#">96</a>

## 추

추가	
기능 단추	<a href="#">146</a>
단추	<a href="#">146</a>
연락처	<a href="#">89</a>
통화 로그의 연락처	<a href="#">90, 97</a>
프로그래밍 가능 버튼	<a href="#">146</a>
추가 통화	<a href="#">30</a>
응답	<a href="#">39</a>

## 커

커버리지 링	<a href="#">133</a>
커서 키	<a href="#">18</a>

## 코

코드	
로그인	<a href="#">121</a>
보안 PIN	<a href="#">121</a>
사서함	<a href="#">104</a>

## 콜

콜 픽업	<a href="#">41</a>
모두 통화 픽업 버튼	<a href="#">149</a>
통화 픽업 버튼	<a href="#">149</a>
콜백 통화	<a href="#">29</a>

## 퀵

퀵터치 버튼	<a href="#">139</a>
--------	---------------------

## 키

키	<a href="#">18</a>
소프트 키	<a href="#">19</a>
키 클릭	<a href="#">142</a>

## 터

터치 스크린	<a href="#">21</a>
--------	--------------------

## 톤

톤	
두 번의 경고음	<a href="#">49</a>
버튼 음	<a href="#">142</a>
오류 음	<a href="#">143</a>

## 통

통화	<a href="#">29</a>
끊기	<a href="#">40</a>
끝	<a href="#">36</a>
내역	<a href="#">93</a>
다자간 통화	<a href="#">56</a>

## 통화 (계속)

디렉토리에서 .....	88
무시 .....	40
보류 .....	49, 50
보류 해제 .....	50
부재중 통화 .....	93
브로드캐스트 .....	32
사용 중 .....	33
세부 정보 보기 .....	95
앞으로 .....	64
음성 메일로 전송 .....	39
음소거 .....	35
응답 .....	37, 38
재다이얼 .....	31, 44
재통화 .....	31, 44
전화 걸기 .....	29
지속 시간 디스플레이 .....	136
추가 통화 .....	30
타이머 디스플레이 .....	137
통화 기록 .....	93
통화 대기 표시 .....	138
통화 상세 정보 .....	95
파크 .....	52
헤드셋 .....	110
호출 .....	32
통화 기록 .....	93
다음 위치에서 전화 걸기 .....	94
모두 삭제 .....	96
연락처에 추가 .....	97
재다이얼 .....	44
전화 걸기 .....	31
통화 삭제 .....	96
통화 내역 없음 .....	62, 70
예외 .....	71
통화 대기 자동 표시 .....	138
통화 전달 .....	62, 64
통화 종료 .....	36
통화 차단 .....	70
통화 처리 .....	24, 26
통화 파크 버튼 .....	149
통화 표시 .....	24, 25

## 트

트위닝 .....	62, 77
버튼 .....	151
번호 .....	78
전송 대상: .....	48, 79
통화 끌어받기 .....	79
트위닝된 통화 끌어받기 .....	79

## 파

파크 .....	52
버튼 .....	149
약식 코드 .....	52
파크 및 페이지 .....	54
파크 및 호출 버튼 .....	150

## 편

편집	
기능 단추 .....	146
단추 .....	146
연락처 .....	90
프로그래밍 가능 버튼 .....	146

## 표

표시 버튼 .....	25, 26
브리지된 표시 .....	24
통화 처리 .....	24
통화 표시 .....	24
회선 화면 표시 .....	24

## 프

프로그래밍 가능 버튼 .....	20, 146
버튼 모듈 .....	17
프롬프트 .....	106

## 픽

픽업 .....	41
모두 픽업 버튼 .....	149
픽업 버튼 .....	149

## 핸

핸드폰 연결 .....	77
핸즈프리 .....	115
기본값 .....	111
스피커를 기본값으로 설정 .....	116
오디오 경로 .....	145
음량 .....	116

## 현

현트 그룹 .....	125
대체 .....	127
멤버십 .....	125
버튼 .....	150
상태 .....	127
야간 서비스 .....	127
약식 코드 .....	129

## 헤

헤드셋 .....	110
기본 핸드프리 오디오 경로 .....	145
기본값 설정 .....	111
블루투스 .....	112
선택 .....	113
알림 .....	113
음량 .....	111
자동 음량 제어 .....	111, 144

## 호

호 전환 .....	<a href="#">46</a>
호출	
버튼 .....	<a href="#">150</a>
응답 .....	<a href="#">41</a>
파킹 및 페이지 .....	<a href="#">54</a>
호출 전화 걸기 .....	<a href="#">32</a>

## 화

화면 .....	<a href="#">135</a>
대비 .....	<a href="#">136</a>
밝기 .....	<a href="#">135</a>
언어 .....	<a href="#">137</a>
유휴 타이머 .....	<a href="#">138</a>
자동 화면 복귀 .....	<a href="#">138</a>
터치 스크린 .....	<a href="#">21</a>
통화 시간 .....	<a href="#">136</a>
통화 타이머 .....	<a href="#">137</a>

## 확

확인 버튼 .....	<a href="#">18</a>
-------------	--------------------

## 회

회선 기본 설정 .....	<a href="#">24</a>
회선 화면 표시 .....	<a href="#">24</a> , <a href="#">26</a>

## 후

후크 플래시 버튼 .....	<a href="#">150</a>
-----------------	---------------------

## 휴

휴대 전화	
모바일 트위닝 .....	<a href="#">62</a>
번호 .....	<a href="#">78</a>
전송 대상: .....	<a href="#">48</a> , <a href="#">79</a>
통화 끊어받기 .....	<a href="#">79</a>
트위닝 .....	<a href="#">77</a>
휴대폰 트위닝 버튼 .....	<a href="#">151</a>
휴대전화 .....	<a href="#">77</a>